Le présent manuel du propriétaire fait partie intégrante du véhicule, il doit donc être fourni avec le véhicule lors de la vente.

Ce manuel d'utilisation couvre toutes les versions du véhicule. La description de certains équipements et de certaines fonctions peut donc ne pas s'appliquer à ce véhicule en particulier.

Les informations et caractéristiques figurant dans ce manuel étaient en vigueur lors de l'approbation de la publication. Toutefois, Honda Motor Co., Ltd. se réserve le droit d'arrêter ou de modifier les caractéristiques de ses produits à tout moment sans préavis ni aucune obligation de sa part.

Bien que ce manuel concerne les modèles à conduite à droite et à gauche, les illustrations qu'il contient concernent principalement les véhicules à conduite à gauche.



Félicitations ! Votre investissement a été très judicieux. Il vous offrira des années de conduite agréable.

La lecture de ce manuel est une des meilleures façons de mieux apprécier les avantages de votre nouveau véhicule. Vous y apprendrez comment actionner les commandes de conduite et toutes les commodités. Par la suite, conserver ce manuel du propriétaire dans le véhicule de manière à pouvoir le consulter à tout moment.

Plusieurs autres fascicules expliquent les garanties qui protègent votre nouveau véhicule. Lire attentivement le manuel de service/carnet de garantie pour bien comprendre les couvertures et connaître vos droits et responsabilités.

Le fait d'entretenir votre véhicule conformément aux rappels d'entretien indiqués sur le tableau de bord ou dans les calendriers indiqués dans ce manuel ou dans le manuel de service contribuera à une conduite sans problèmes tout en préservant votre investissement. Lorsque votre véhicule aura besoin de maintenance, n'oubliez pas que le personnel de votre concessionnaire est spécialement formé dans l'entretien des nombreux systèmes uniques à votre véhicule. Votre concessionnaire tient à vous satisfaire et sera heureux de répondre à toutes vos questions et préoccupations.

Tous nos vœux et bien du plaisir à bord.

Les symboles   des étiquettes apposées sur votre véhicule ont pour but de vous rappeler que vous devez lire ce manuel du propriétaire afin d'obtenir un fonctionnement correct et en toute sécurité de votre véhicule.

 possède un code couleur indiquant un danger (rouge), un avertissement (orange), ou une situation particulière (jaune).

Au cours de la lecture de ce manuel, vous verrez que certaines informations sont précédées du symbole **REMARQUE**. Ces informations sont destinées à éviter d'endommager le véhicule, d'autres biens ou de nuire à l'environnement.

(Sur les types pour l'Allemagne)

1. Montage de la plaque d'immatriculation avant : monter la plaque d'immatriculation avant sur le support fourni en prenant soin que le bord supérieur de la plaque d'immatriculation ne dépasse pas au-dessus de la surface supérieure du pare-chocs.
2. Montage de la plaque d'immatriculation arrière : monter la plaque d'immatriculation arrière sur l'arrière du véhicule de manière à ce que son bord inférieur soit aligné sur l'extrémité inférieure de la surface prévue à cet effet.

Introduction

Enregistreurs de données

Votre véhicule est équipé de plusieurs dispositifs communément appelés enregistreurs de données. Ils enregistrent en temps réel différents types de données du véhicule, telles que le déploiement des airbags SRS et les dysfonctionnements des composants du système SRS.

Ces données appartiennent au propriétaire du véhicule et ne sont accessibles à personne d'autre, sauf dans le cas d'exigences légales ou avec la permission du propriétaire du véhicule.

Cependant, ces données sont accessibles à Honda, à ses distributeurs agréés, réparateurs agréés, personnel, représentants et sous-traitants à des fins exclusives de diagnostic technique, recherche et développement du véhicule.

Enregistreurs de diagnostic d'entretien

Votre véhicule est équipé de dispositifs concernant l'entretien qui enregistrent des informations sur les performances du groupe propulseur et les conditions de conduite. Les données sont utilisées pour aider le technicien à effectuer le diagnostic, les réparations et l'entretien du véhicule. Ces données ne sont accessibles à personne d'autre, sauf dans le cas d'exigences légales ou avec la permission du propriétaire du véhicule.

Cependant, ces données sont accessibles à Honda, à ses distributeurs agréés, réparateurs agréés, personnel, représentants et sous-traitants à des fins exclusives de diagnostic technique, recherche et développement du véhicule.

La sécurité du conducteur ainsi que celle d'autrui est très importante. La conduite de ce véhicule en toute sécurité est une responsabilité importante.

Pour pouvoir prendre des décisions éclairées quant à la sécurité, des procédures et autres informations figurent sur les étiquettes et dans ce manuel. Ces informations préviennent des dangers potentiels pouvant blesser le conducteur ou autrui.

Il est cependant difficile voire impossible de prévenir de tous les dangers associés à la conduite ou à l'entretien du véhicule. Il faut donc faire preuve de bon sens.

Ces informations importantes concernant la sécurité se présentent sous différentes formes, dont :

- **Étiquettes de sécurité** - sur le véhicule.
- **Messages de sécurité** - précédés par un symbole d'alerte de sécurité  et par un des trois mots de signalisation : **DANGER, AVERTISSEMENT** ou **ATTENTION**.

Ces mots sont utilisés dans les cas suivants :

 **DANGER**

Il y a **DANGER CERTAIN** de **MORT** ou de **BLESSURES GRAVES** si les instructions ne sont pas suivies.

 **AVERTISSEMENT**

Il peut y avoir **DANGER** de **MORT** ou de **BLESSURES GRAVES** si les instructions ne sont pas suivies.

 **ATTENTION**

Il y a un **RISQUE** de **BLESSURES** si les instructions ne sont pas suivies.

- **En-têtes de sécurité** - comme les rappels importants concernant la sécurité ou les précautions importantes de sécurité.
- **Section sécurité** - comme la sécurité du conducteur et des passagers.
- **Instructions** - utilisation correcte et en toute sécurité du véhicule.

Ce manuel contient de nombreuses informations importantes concernant la sécurité - veuillez les lire attentivement.

Informations sur le système IMA Honda

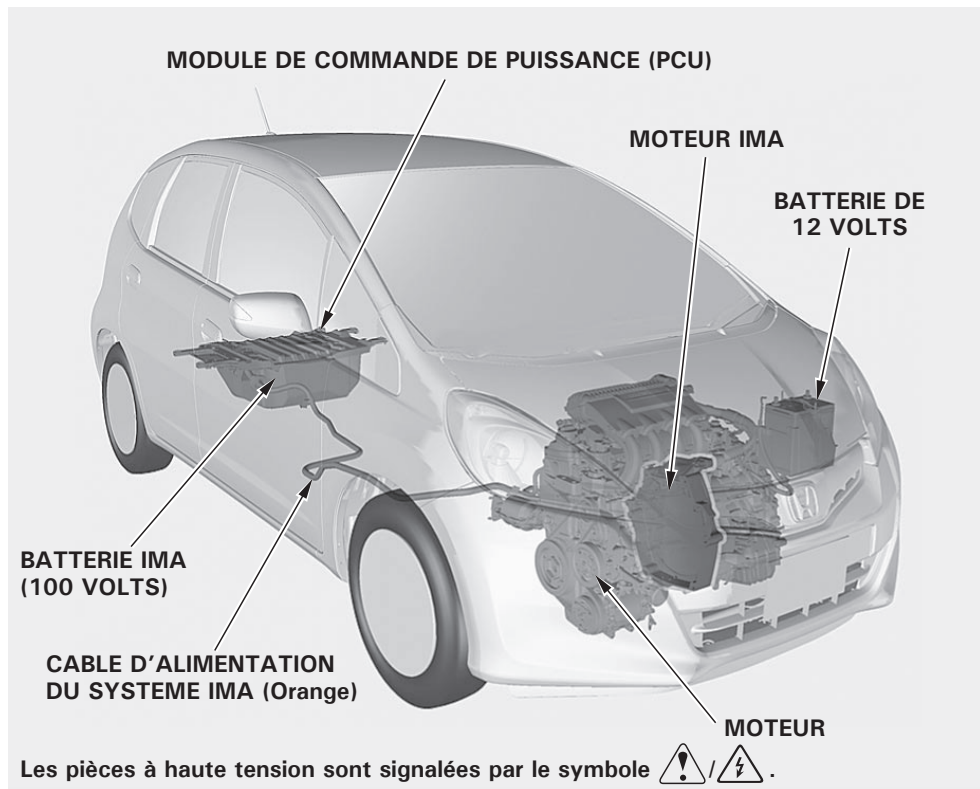

Le système IMA (assistance moteur intégrée) Honda vous assure une plus grande économie de carburant. Un moteur électrique assiste le moteur à essence du véhicule lors de l'accélération et réduit la charge sur le moteur afin d'améliorer l'économie de carburant. Lors de la décélération, le fait de tourner les roues active le moteur électrique, ce qui génère de la puissance électrique pour charger la batterie IMA. Lorsque vous arrêtez le véhicule, une fonction d'arrêt automatique au ralenti coupe le moteur dans certaines conditions (voir page 297).

La tension de la batterie IMA est extrêmement élevée (100 volts). Cette batterie se trouve sous le compartiment à bagages et vous ne pouvez effectuer aucune maintenance en toute sécurité. Ne jamais tenter de la retirer ou de le démonter.

Précautions importantes concernant le système IMA Honda

Maintenir la batterie IMA en bon état

Pour ce faire, il convient de conduire le véhicule au moins une fois par mois plus de 30 minutes. Le fait de laisser un véhicule en stationnement durant une période prolongée risque d'affaiblir la batterie IMA ou de réduire sa durée de vie.

En cas d'accident

- Si le véhicule est endommagé ou affaissé au cours d'un accident, une tension élevée provenant des pièces électriques endommagées risque de provoquer de graves blessures si vous les touchez. Ne jamais toucher les pièces à haute tension et le câblage correspondant (câbles orange).
- En cas de fuite d'électrolyte de la batterie, éviter qu'il pénètre dans vos yeux ou sous la peau. Si cela se produit, rincer avec de l'eau pendant au moins 15 minutes, puis appeler immédiatement un médecin.
- En cas d'incendie d'origine électrique, nous recommandons d'utiliser un extincteur. Si de l'eau doit être utilisée pour éteindre un incendie, veillez à en utiliser une quantité importante, car de petites quantités risquent d'aggraver l'incendie.

Informations pour la mise au rebut de la batterie

Votre véhicule est équipé d'une batterie nickel-métal-hydrure de 100 volts. La manipulation de cette batterie nécessite des connaissances particulières et des compétences. Consulter toujours votre concessionnaire/distributeur Honda pour obtenir des renseignements sur les procédures correctes de mise au rebut de la batterie.

Précautions importantes concernant le système IMA Honda

Entrée d'air

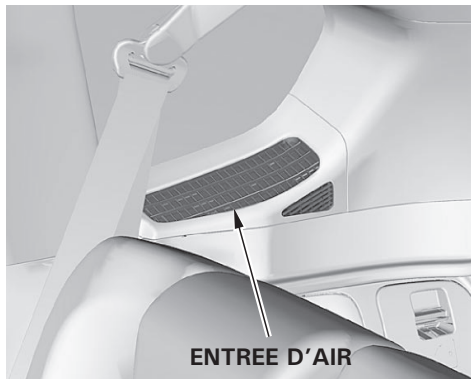

L'entrée d'air de la batterie IMA et les dispositifs électroniques se trouvent sur le montant arrière droit. Ne pas obturer cette entrée d'air. Cela risquerait de provoquer une surchauffe de la batterie IMA et du module de commande de puissance, entraînant la désactivation de l'IMA, qui recommencera à fonctionner après avoir refroidi.

Eviter de renverser du liquide sur l'entrée d'air et ne jamais y mettre de petits corps étrangers. Cela risque d'endommager la batterie IMA et le module de commande de puissance.

Pour obtenir une liste complète des sujets, consulter le début de chaque section.

Votre véhicule en un coup d'œil ... 2	Avant de prendre la route267 Quelle essence utiliser, comment roder votre véhicule neuf et comment charger des bagages et d'autres objets.	Entretien extérieur389 Conseils sur le nettoyage et la protection de votre véhicule.
Sécurité du conducteur et des passagers7 Des informations importantes concernant l'utilisation et les soins adéquats des ceintures de sécurité du véhicule, une vue d'ensemble du système de retenue supplémentaire et des informations précieuses sur la façon de protéger les enfants en utilisant des dispositifs de retenue pour enfants.	Conduite281 La façon correcte de démarrer le moteur, de passer les vitesses de la transmission et de stationnement, et ce que vous devez savoir si vous prévoyez d'atteler une remorque.	Parer aux imprévus397 Cette section couvre plusieurs problèmes que les automobilistes rencontrent parfois et indique comment les résoudre.
Instruments et commandes79 Explique le but de chaque témoin du tableau de bord, les messages et symboles sur l'écran multi-informations, les jauges et la manière d'utiliser les commandes du tableau de bord et de la colonne de direction.	Entretien313 Le système de rappel d'entretien ou le programme de maintenance indique quand vous devez amener le véhicule chez le concessionnaire pour l'entretien. Il y a également une liste des choses à vérifier et des instructions relatives à leur vérification.	Informations techniques445 Numéros d'identification, dimensions, capacités et informations techniques.
Fonctions 197 Comment faire fonctionner le système de commande de la climatisation, le système audio et d'autres fonctionnalités utiles.		Index453

Votre véhicule en un coup d'œil

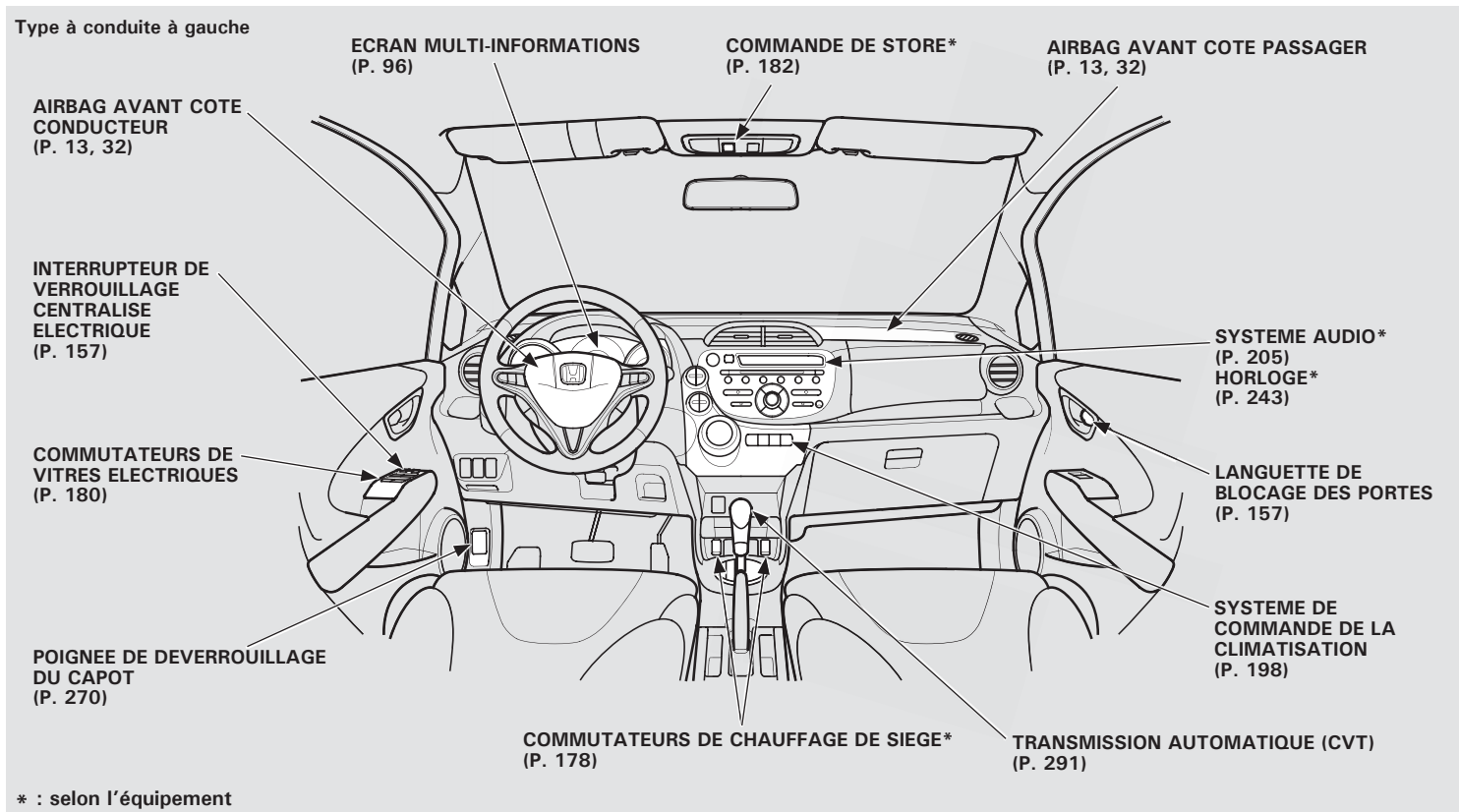

Votre véhicule en un coup d'œil

Type à conduite à gauche

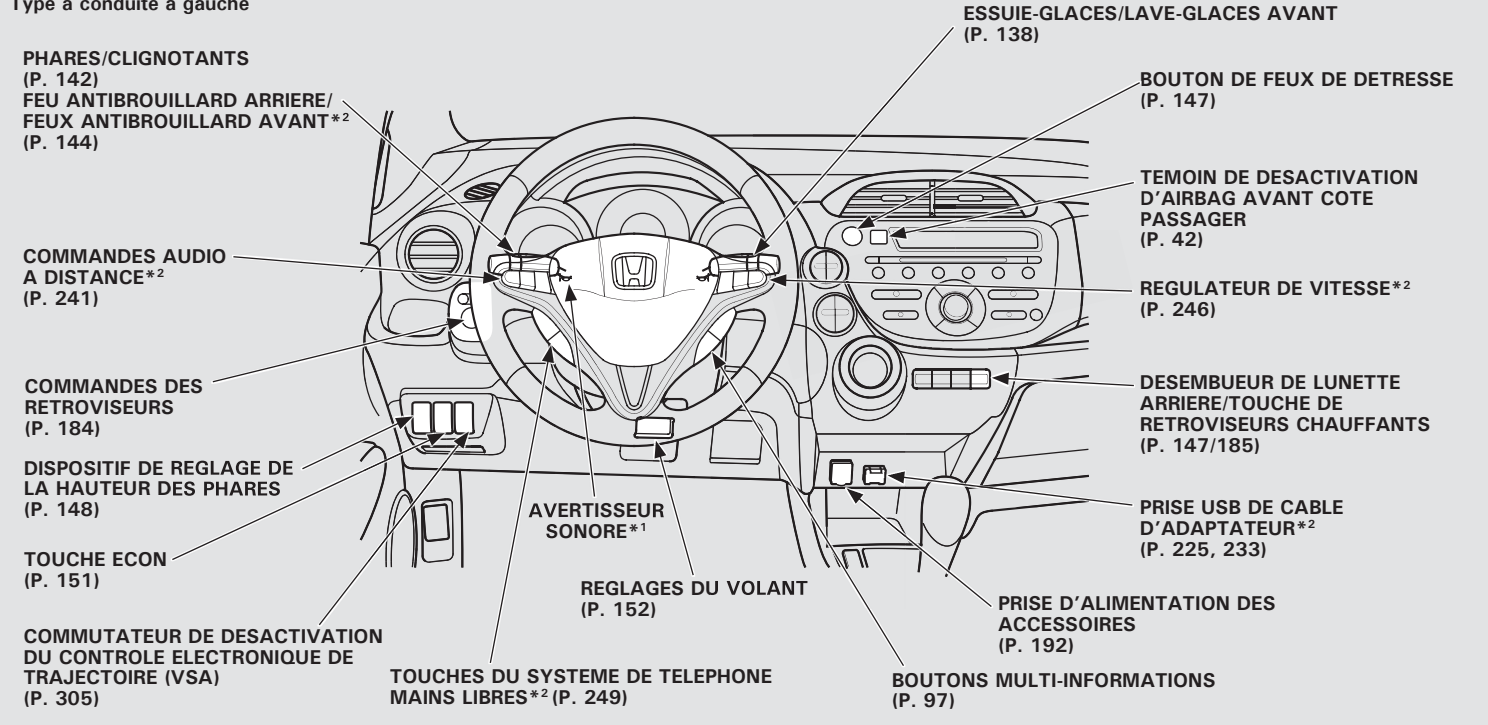

*1 : pour utiliser l'avertisseur sonore, appuyer sur le rembourrage au centre du volant.

*2 : selon l'équipement

Votre véhicule en un coup d'œil

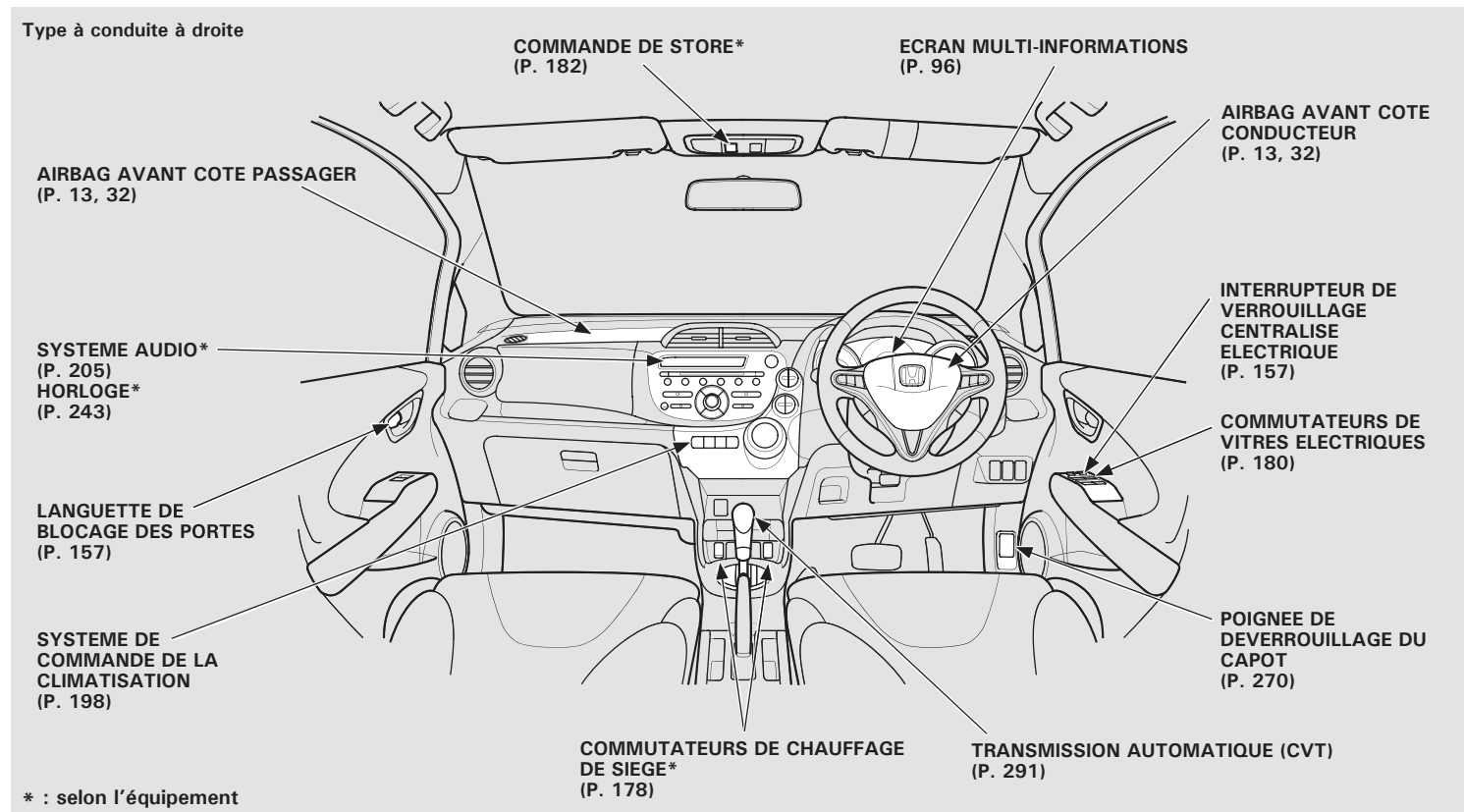

Votre véhicule en un coup d'œil

Type à conduite à droite

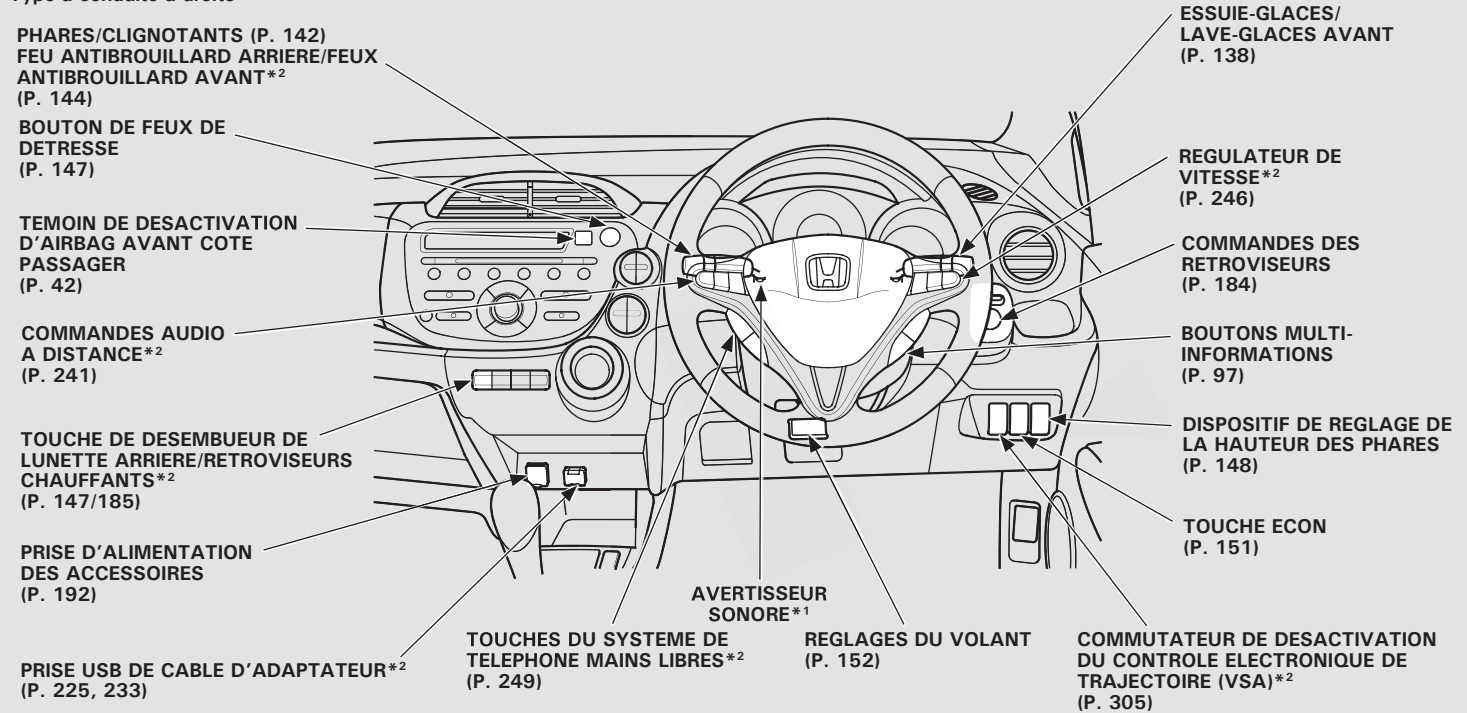

*1 : pour utiliser l'avertisseur sonore, appuyer sur le rembourrage au centre du volant.

*2 : selon l'équipement

Sécurité du conducteur et des passagers

Cette section fournit des informations importantes sur la manière de se protéger et de protéger ses passagers. Elle indique comment utiliser les ceintures de sécurité. Elle explique le fonctionnement des airbags. Et elle décrit comment bien maintenir les bébés et les enfants dans votre véhicule.

Mesures importantes concernant la sécurité	8
Equipements de sécurité du véhicule	10
Ceintures de sécurité	11
Airbags	13
Protection des adultes et des adolescents	15
1. Fermeture des portes	15
2. Réglage des sièges avant	16
3. Réglage du dossier des sièges	17
4. Réglage des appuis-tête	17
5. Bouclage et positionnement des ceintures de sécurité	18
6. Maintenir une position assise correcte	20
Conseils pour les femmes enceintes	21
Mesures de sécurité supplémentaires	21
Informations supplémentaires sur vos ceintures de sécurité	23
Composants du système de ceintures de sécurité	23
Ceinture de sécurité sous-abdominale/thoracique	26

Informations supplémentaires sur vos ceintures de sécurité	27
Entretien des ceintures de sécurité	28
Informations supplémentaires sur les airbags	30
Composants des airbags	30
Comment fonctionnent les airbags avant	32
Système de désactivation de l'airbag frontal passager	34
Comment fonctionnent les airbags latéraux	39
Comment fonctionnent les airbags latéraux rideaux	40
Comment fonctionne le témoin SRS	41
Témoin de désactivation d'airbag avant côté passager	42
Comment fonctionne le témoin de désactivation d'airbag latéral	42
Entretien des airbags	43
Mesures de sécurité supplémentaires	43
Protection des enfants - Consignes générales	44
Tous les enfants doivent être maintenus	44
Tous les enfants doivent s'asseoir dans un siège arrière	45
L'airbag avant côté passager présente de sérieux risques	45
L'airbag latéral pose de sérieux risques	48

Si vous devez conduire avec plusieurs enfants	49
Si un enfant nécessite une attention particulière	49
Mesures de sécurité supplémentaires	50
Protection des nourrissons et des jeunes enfants	51
Protection des bébés	51
Protection des jeunes enfants	53
Sélection d'un dispositif de retenue pour enfant	55
Installation d'un dispositif de retenue pour enfant	56
Dispositif de retenue pour enfant pour les pays de l'UE	57
Avec les points d'ancrage inférieurs	59
Avec une ceinture de sécurité sous-abdominale/thoracique	62
Avec sangle d'ancrage	70
Protection des enfants de grande taille	72
Vérification du bon ajustement de la ceinture de sécurité	73
Utilisation d'un siège rehausseur	73
Quand un enfant de grande taille peut-il s'asseoir devant ?	74
Mesures de sécurité supplémentaires	75
Dangers du monoxyde de carbone	76
Etiquettes de mise en garde	77

Mesures importantes concernant la sécurité

De nombreuses recommandations concernant la sécurité sont fournies tout au long de cette section et dans l'ensemble du manuel. Les recommandations figurant sur cette page sont celles que nous considérons les plus importantes.

Toujours porter sa ceinture de sécurité

La ceinture de sécurité assure la meilleure protection dans tous les types de collisions. Les airbags sont conçus pour compléter l'action des ceintures de sécurité, et non pour s'y substituer. Aussi, même si le véhicule est équipé d'airbags, le conducteur et les passagers doivent toujours attacher leur ceinture de sécurité et la porter convenablement (voir page 18).

Attacher tous les enfants

Jusqu'à 12 ans, les enfants sont tenus d'être assis et correctement retenus sur un siège arrière du véhicule, et non à l'avant. Les bébés et les petits enfants doivent être correctement maintenus dans un dispositif de retenue pour enfant. Les enfants de plus grande taille doivent être assis sur un siège rehausseur et maintenus au moyen d'une ceinture de sécurité sous-abdominale/thoracique, et ce jusqu'à ce qu'ils puissent utiliser correctement la ceinture sans siège rehausseur (voir pages 44 à 75).

Etre conscient des dangers des airbags

Les airbags peuvent sauver une vie, mais ils peuvent également causer des blessures graves voire mortelles aux occupants trop rapprochés ou incorrectement retenus. Les bébés, les jeunes enfants et les adultes de petite taille sont les plus exposés. Veiller à observer l'ensemble des consignes et des avertissements fournis dans le présent manuel.

Système de désactivation de l'airbag frontal passager

Désactiver le système d'airbag avant côté passager s'il est impossible de faire autrement que de placer un dispositif de retenue pour enfant dos à la route sur le siège du passager avant. Veiller à remettre le système en fonction après avoir retiré le dispositif de retenue pour enfant dos à la route (voir page 34).

Mesures importantes concernant la sécurité

Ne pas conduire après avoir bu

L'alcool et la conduite ne font pas bon ménage. Un seul verre peut affecter la capacité du conducteur à gérer les imprévus de la route et les réflexes se dégradent proportionnellement au nombre de verres consommés. Ne pas conduire après avoir bu et ne pas laisser des amis conduire lorsqu'ils ont bu.

Prêter une attention particulière à la sécurité de conduite

En téléphonant avec un mobile ou en se livrant à d'autres activités qui détournent l'attention de la route, des autres véhicules et des piétons, le conducteur s'expose à un accident. Garder à l'esprit que la situation de conduite peut changer rapidement ; le conducteur seul décide s'il peut détourner son attention de la conduite.

Maîtriser sa vitesse

La plupart des blessures et des décès de la route sont dus à une vitesse excessive. En général, plus la vitesse est élevée, plus les risques sont importants ; une vitesse réduite n'exclut néanmoins pas les blessures graves. Ne jamais rouler plus vite que ne le permettent les conditions de la route ce, quelle que soit la limite de vitesse indiquée.

Maintenir son véhicule en bon état

Une crevaison ou une panne mécanique peut s'avérer très dangereuse. Pour réduire les risques de problèmes similaires, vérifier la pression et l'état des pneus fréquemment et exécuter tous les entretiens réguliers planifiés (voir le carnet d'entretien qui accompagne le véhicule, et voir page 335 pour les véhicules sans carnet d'entretien).

Equipements de sécurité du véhicule

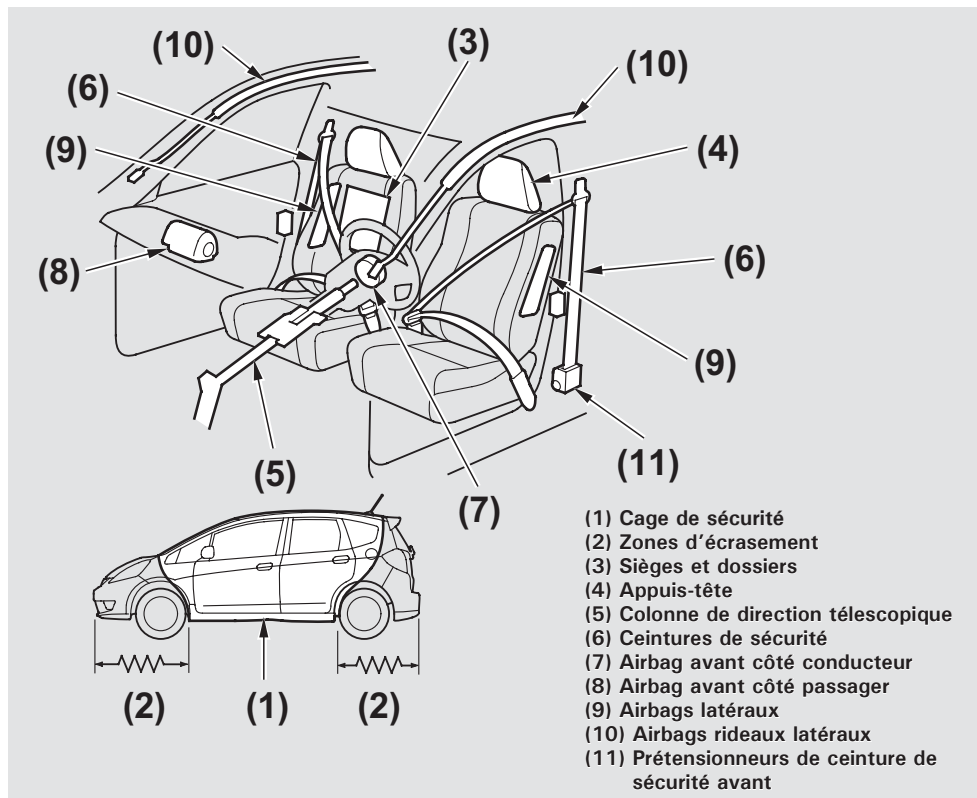

Ce véhicule comporte de nombreux équipements qui, combinés, sont prévus pour protéger le conducteur et ses passagers en cas de collision.

Certains équipements ne requièrent aucune intervention du conducteur. C'est le cas de la robuste ossature en acier qui forme une cage de sécurité autour de l'habitacle, des zones d'absorption de choc avant et arrière, de la colonne de direction télescopique et des tendeurs qui tendent les ceintures de sécurité avant en cas d'impact.

Pour bénéficier pleinement de ces équipements de sécurité, le conducteur et les passagers doivent néanmoins conserver une posture assise correcte et **toujours boucler leur ceinture de sécurité**. Certains équipements de sécurité peuvent aggraver les blessures s'ils ne sont pas correctement utilisés.

Les pages suivantes donnent des indications sur la manière de favoriser activement sa protection et celle de ses passagers.

Ceintures de sécurité

Le véhicule est équipé d'une ceinture de sécurité pour chaque place assise.

La ceinture de sécurité intègre un indicateur sur le tableau de bord et un signal sonore pour rappeler aux passagers et au conducteur de boucler leur ceinture de sécurité.

Pourquoi porter les ceintures de sécurité

Les ceintures de sécurité sont le dispositif de sécurité le plus efficace pour les adultes et les enfants de grande taille. (Les bébés et les petits enfants doivent être correctement maintenus dans un dispositif de retenue pour enfant.)

Le port inadéquat d'une ceinture de sécurité augmente les risques de blessures graves ou mortelles en cas d'impact, même si le véhicule est équipé d'airbags.

Dans la plupart des pays européens, il existe une loi régissant l'utilisation des ceintures de sécurité. Prendre le temps de se familiariser avec les exigences réglementaires des pays dans lesquels vous voyagez.

⚠ AVERTISSEMENT

Le port inadéquat d'une ceinture de sécurité augmente les risques de blessures graves ou mortelles en cas d'impact, même si le véhicule est équipé d'airbags.

Veiller à boucler et à porter convenablement la ceinture de sécurité, et à ce que les passagers en fassent de même.

Correctement positionnées, les ceintures de sécurité :

- Maintiennent les occupants en contact avec le véhicule pour qu'ils bénéficient des fonctions de sécurité intégrées.
- Assurent une protection dans presque tous les types de collisions et notamment :
 - impacts frontaux
 - impacts latéraux
 - impacts arrière
 - retournements
- Empêchent que les occupants ne soient projetés contre l'intérieur du véhicule et contre les autres occupants.
- Empêchent la projection d'un occupant hors du véhicule.
- Aident à maintenir les occupants dans une bonne position en cas de déploiement des airbags. Une bonne position réduit le risque de blessure généré par le déploiement d'un airbag et permet de bénéficier au mieux de l'airbag.

SUITE

Equipements de sécurité du véhicule

Naturellement, les ceintures de sécurité ne peuvent pas protéger complètement dans tous les accidents. Mais dans la plupart des cas, elles réduisent les risques de blessures graves.

Que faut-il faire :

Toujours boucler et porter convenablement sa ceinture de sécurité.

AVERTISSEMENT :

- *Les ceintures de sécurité sont conçues pour reposer sur le squelette du corps, et doivent être portées basse sur le devant du bassin ou le bassin, la poitrine et les épaules, selon le cas ; il faut éviter de porter la sangle abdominale sur le ventre.*
- *Les ceintures de sécurité doivent être plaquées contre le corps aussi fermement que possible, tout en restant d'un port confortable, pour qu'elles offrent le niveau de protection pour lequel elles ont été conçues. Une ceinture de sécurité mal tendue offre une protection nettement réduite à l'occupant concerné.*
- *Les ceintures de sécurité ne doivent pas être portées avec les sangles vrillées.*
- *Chaque ceinture ne doit être portée que par un seul occupant ; il est dangereux de passer la ceinture devant un enfant assis sur les genoux d'un occupant.*

Airbags

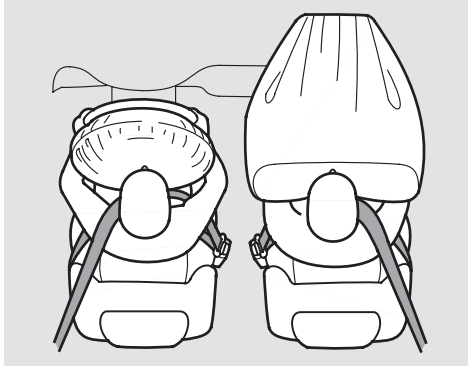

Votre véhicule est également doté d'un système de retenue supplémentaire (SRS) avec les airbags avant pour protéger la tête et le torse du conducteur et d'un passager avant lors d'une collision frontale modérée à grave (voir page 32 pour plus d'informations sur le fonctionnement des airbags avant).

Système de désactivation de l'airbag frontal passager

Désactiver le système d'airbag avant côté passager s'il est impossible de faire autrement que de placer un dispositif de retenue pour enfant dos à la route sur le siège du passager avant (voir page 33).

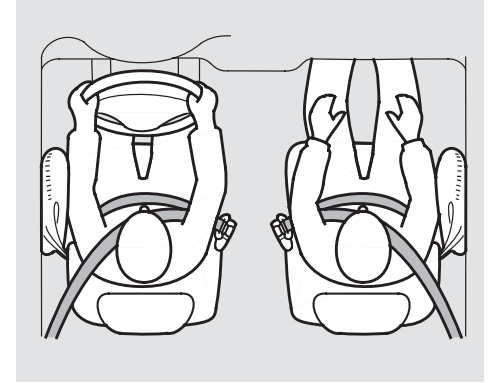

Votre véhicule est également doté d'airbags latéraux pour protéger la partie supérieure du torse du conducteur ou d'un passager avant lors d'un impact latéral modéré à grave (voir page 39 pour plus d'informations sur le fonctionnement des airbags latéraux).

SUITE

Equipements de sécurité du véhicule



En outre, le véhicule est équipé d'airbags latéraux rideaux pour contribuer à protéger la tête du conducteur, du passager avant et des passagers des sièges extérieurs arrière en cas d'impact latéral ou frontal de force modérée ou sévère (voir page 40 pour plus d'informations sur le mode de fonctionnement des airbags latéraux rideaux).

Le plus important à savoir sur vos airbags est :

- **Les airbags ne remplacent pas les ceintures de sécurité.**
Ils sont conçus pour compléter les ceintures de sécurité.
- **Les airbags n'offrent aucune protection en cas de collision par l'arrière ou de collisions frontales ou latérales mineures.**
- **Les airbags sont des dispositifs dangereux.**
Pour être utiles, les coussins doivent se gonfler avec une force extrême. Par conséquent, même si les airbags permettent de sauver des vies, ils peuvent provoquer des blessures légères ou plus graves, voire mortelles, si les occupants ne sont pas retenus ou assis correctement.

Que faut-il faire : toujours porter convenablement sa ceinture de sécurité et être assis bien droit, aussi loin que possible du volant, tout en conservant une bonne maîtrise du véhicule. Le passager avant doit reculer au maximum son siège par rapport à la planche de bord.

La suite de cette section fournit plus de détails sur la manière dont vous pouvez optimiser votre sécurité.

Se rappeler toutefois qu'aucun système de sécurité n'est en mesure d'éviter complètement les blessures ou les décès résultant d'un accident grave et ce, malgré le port des ceintures de sécurité et le déploiement des airbags.

Introduction

Les pages suivantes contiennent des instructions relatives à la protection adéquate du conducteur, des passagers adultes et des adolescents assez grands et suffisamment mûrs pour conduire ou s'installer à l'avant.

Voir les pages 44 à 75 pour des directives importantes sur la manière de protéger correctement les bébés, les jeunes enfants et les enfants de grande taille à bord de votre véhicule.

1. Fermeture des portes

Une fois que chacun est entré dans le véhicule, s'assurer que les portes et le hayon sont fermés.



Votre véhicule possède un témoin d'ouverture de porte/hayon sur le tableau de bord pour indiquer quand une porte spécifique ou le hayon n'est pas parfaitement fermé.

Se reporter à la page 84 pour savoir comment le témoin d'ouverture de porte/hayon fonctionne.



Il montre toutes les portes et le hayon ouvert.

Votre véhicule possède un témoin d'ouverture de porte/hayon sur l'écran multi-informations pour indiquer quand une porte spécifique ou le hayon n'est pas parfaitement fermé.

Protection des adultes et des adolescents

2. Réglage des sièges avant

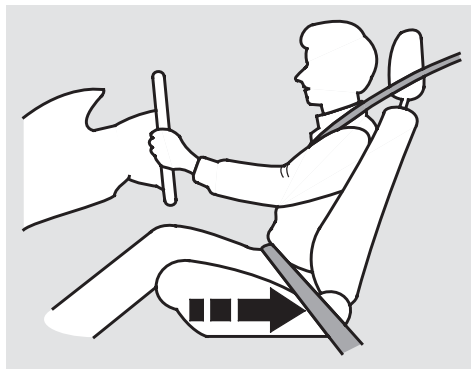

Reculer le siège conducteur aussi loin que possible tout en gardant un contrôle total du véhicule. Demander au passager avant de reculer son siège aussi loin que possible.

Si vous êtes assis trop près du volant ou du tableau de bord, vous pouvez être grièvement blessé par le gonflage de l'airbag avant, ou en heurtant le volant de direction ou le tableau de bord.

En plus du siège, il est possible de régler le volant de direction, vers le haut ou le bas, l'avant ou l'arrière (voir page 152).

S'il semble difficile de garder une distance suffisante par rapport au volant de direction tout en permettant la manipulation des commandes, l'utilisation potentielle d'un type d'équipement adaptatif est recommandée.

⚠ AVERTISSEMENT

Ne pas s'asseoir trop près d'un airbag frontal car son déploiement pourrait causer des blessures graves, voire mortelles.

Toujours s'asseoir aussi loin que possible des airbags avant.

Une fois votre siège correctement réglé, essayer de le déplacer en avant et en arrière pour s'assurer qu'il est bloqué. Voir page 167 pour savoir comment régler les sièges avant.

3. Réglage du dossier des sièges

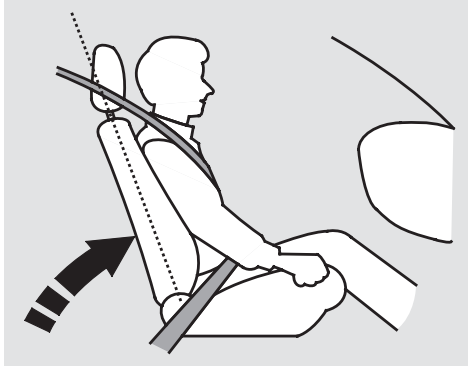

Régler le dossier du siège conducteur à une position confortable et bien droite, tout en laissant suffisamment d'espace entre le thorax et le cache de l'airbag se trouvant dans le volant.

Les passagers dont le dossier de siège est réglable doivent également régler leur dossier sur une position confortable et bien droite.

⚠ AVERTISSEMENT

Une inclinaison trop importante du dossier de siège peut entraîner des blessures graves, voire la mort, en cas de collision.

Régler le dossier de siège en position droite et s'asseoir bien en arrière sur le siège.

Si, suite à l'inclinaison d'un dossier de siège, la sangle thoracique ne repose plus sur le thorax de l'occupant, la capacité de protection de la ceinture est réduite. Cette situation augmente également le risque de glisser sous la ceinture en cas de collision et de subir de graves blessures. Plus le siège est incliné, plus le risque de blessure est important.

Voir page 167 pour savoir comment régler le dossier des sièges.

4. Réglage des appuis-tête

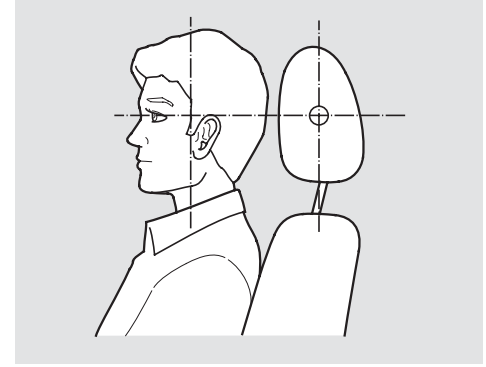

Régler l'appui-tête du conducteur de sorte que le centre de l'arrière de votre tête vienne en appui contre le centre de l'appui-tête.

Demander aux passagers disposant d'un appui-tête réglable d'ajuster leurs appuis-tête correctement également. Les personnes de grande taille doivent ajuster leur système de retenue aussi haut que possible.

SUITE

Protection des adultes et des adolescents

Lorsqu'un passager occupe le siège arrière, l'appui-tête correspondant doit être réglé à sa position la plus haute.

AVERTISSEMENT

Un positionnement incorrect des appuis-tête réduit leur efficacité et peut provoquer des blessures graves en cas de collision.

Veiller à ce que les appuis-tête soient bien en place et correctement positionnés avant la conduite.

Des appuis-tête correctement réglés contribuent à protéger les occupants contre le coup du lapin et d'autres blessures en cas d'accident.

Se reporter à la page 169 pour la procédure à suivre pour régler les appuis-tête et connaître le fonctionnement des appuis-tête actifs côté conducteur et passager avant.

5. Bouclage et positionnement des ceintures de sécurité

Introduire la languette de verrouillage dans le fermoir, puis tirer légèrement sur la ceinture pour s'assurer qu'elle est correctement attachée. Vérifier que la ceinture n'est pas vrillée, car une ceinture vrillée peut provoquer de graves blessures en cas de collision.

La ceinture de sécurité de la position centrale de la banquette arrière peut être déverrouillée et rétractée pour permettre le rabattement du siège arrière vers le haut ou vers le bas. Cette ceinture de sécurité doit être verrouillée à chaque fois que le dossier de siège est en position verticale. Voir page 176 pour savoir comment déverrouiller et reverrouiller la ceinture de sécurité.

Protection des adultes et des adolescents



Faire passer la sangle sous-abdominale de la ceinture aussi bas que possible sur les hanches, puis tirer la sangle thoracique pour tendre la sangle sous-abdominale. En cas de collision, ceci fera supporter le choc aux os robustes du bassin et réduira ainsi les risques de lésions internes.

Si nécessaire, tirer à nouveau la sangle vers le haut pour la tendre, puis s'assurer qu'elle passe au milieu de la poitrine et par-dessus l'épaule.

En cas de collision, ceci répartit les forces de l'impact sur les os les plus solides du buste.

⚠ AVERTISSEMENT

Un positionnement incorrect des ceintures de sécurité fait courir un risque de blessures graves ou mortelles en cas d'accident.

S'assurer que toutes les ceintures de sécurité sont correctement positionnées avant de prendre la route.

Si la ceinture de sécurité touche ou traverse votre cou ou si elle passe sur votre bras et non sur votre épaule, vous devez régler la hauteur d'ancrage de votre ceinture de sécurité.

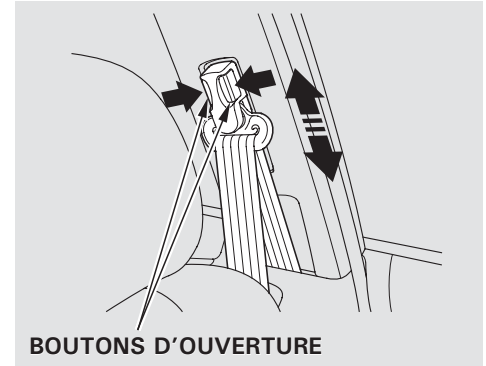

Les ancrages de ceinture de sécurité des sièges avant sont réglables. Pour régler la hauteur d'un ancrage, appuyer sur les deux boutons d'ouverture et faire glisser l'ancrage vers le haut ou vers le bas, selon les besoins (quatre positions possibles).

SUITE

Protection des adultes et des adolescents

Ne jamais faire passer la partie thoracique d'une ceinture de sécurité sous-abdominale/thoracique sous le bras ou derrière le dos. Cela peut entraîner des blessures très graves lors d'une collision.

Si une ceinture de sécurité ne semble pas fonctionner comme elle le devrait, elle peut ne pas protéger l'occupant en cas d'accident.

Personne ne doit s'asseoir sur un siège dont la ceinture de sécurité n'est pas opérationnelle. L'utilisation d'une ceinture de sécurité qui ne fonctionne pas correctement peut entraîner des blessures graves ou mortelles. Faire contrôler aussitôt que possible la ceinture par votre concessionnaire.

Voir page 23 pour des renseignements complémentaires sur les ceintures de sécurité et leur entretien.

6. Maintenir une position assise correcte

Une fois les sièges et les appuis-tête réglés et les ceintures de sécurité bouclées, il est très important que tous les occupants restent assis dans une position droite, bien calés sur leur siège, les pieds reposant sur le sol, jusqu'à ce que le véhicule soit stationné dans un endroit sûr et que le moteur soit coupé.

Une position assise incorrecte peut augmenter le risque de blessures lors d'une collision. Par exemple, si un occupant adopte une position avachie, s'allonge, se tourne sur le côté, s'assoit trop en avant, se penche en avant ou sur le côté ou cale un ou les deux pieds en les surélevant, le risque de blessure en cas de collision augmente de façon importante.

En outre, un occupant mal assis sur le siège avant peut être gravement ou fatalement blessé lors d'une collision en heurtant des pièces de l'habitacle ou en étant percuté par un airbag frontal en cours de déploiement.

Si un passager avant est penché sur le côté et que sa tête se trouve sur la trajectoire de déploiement de l'airbag latéral, le déploiement de l'airbag latéral peut frapper le passager avec une force suffisante pour le blesser très gravement.

⚠ AVERTISSEMENT

Une position assise incorrecte peut entraîner des blessures graves, voire la mort, en cas de collision.

Toujours s'asseoir en position droite, bien en arrière sur le siège, les pieds reposant sur le plancher.

Conseils pour les femmes enceintes



Lorsqu'une femme enceinte se trouve à bord du véhicule en tant que conducteur ou que passager, la meilleure manière de se protéger elle-même et son futur enfant est de toujours porter une ceinture de sécurité et d'en faire passer la sangle sous-abdominale aussi bas que possible devant les hanches.

Lorsque vous conduisez, veiller à s'asseoir bien droit et à reculer votre siège au maximum tout en gardant un contrôle total du véhicule. En tant que passager avant, reculer le siège au maximum.

Cela limite les risques de blessures d'une femme enceinte et de son futur enfant en cas de déploiement d'un airbag avant.

A chaque visite médicale, une femme enceinte doit demander à son médecin si elle est apte à conduire.

Mesures de sécurité supplémentaires

- **Ne jamais transporter de passagers dans le compartiment à bagages ou sur un siège arrière rabattu.** Elles risqueraient d'être très grièvement blessées en cas d'accident.
- **Deux personnes ne doivent jamais utiliser une même ceinture de sécurité.** Elles risqueraient d'être très grièvement blessées en cas d'accident.
- **Ne pas placer d'accessoires sur les ceintures de sécurité.** Les dispositifs destinés à améliorer le confort des occupants ou le repositionnement de la sangle thoracique d'une ceinture de sécurité peuvent réduire la capacité de protection de la ceinture et augmenter les risques de blessures graves en cas d'accident.

SUITE

Protection des adultes et des adolescents

- **Ne pas placer d'objets durs ou pointus entre le corps et l'airbag frontal.** Le fait de porter sur soi des objets durs ou pointus, ou de conduire avec une pipe ou tout autre objet pointu dans la bouche, peut entraîner des blessures en cas de déploiement de l'airbag avant.
- **Ne pas attacher ou placer d'objets sur les caches des airbags frontaux.** Des objets déposés sur les caches identifiés « SRS AIRBAG » pourraient gêner le bon fonctionnement des airbags ou être projetés dans l'habitacle et blesser un occupant en cas de déploiement des airbags.
- **Garder les mains et les bras à l'écart des couvercles d'airbag.** Si vos mains ou vos bras sont proches d'un couvercle d'airbag, ils peuvent être blessés si l'airbag se déploie.
- **Ne pas fixer d'objets durs sur ou à proximité d'une porte.** Si un airbag latéral ou un airbag latéral rideau se déploie, un porte-gobelet ou tout autre objet dur fixé sur ou près de la porte peut être propulsé à l'intérieur du véhicule et blesser quelqu'un.
- **Ne pas accrocher de porte-manteau ou d'objets durs sur le crochet à vêtements.** Il y aurait risque de blessure en cas de déploiement de l'airbag rideau latéral.
- **Ne pas couvrir ou remplacer les housses de dossier de sièges avant sans consulter votre concessionnaire.** Le fait de couvrir ou de remplacer incorrectement les housses de dossier de sièges pourrait empêcher les airbags latéraux de se déployer lors d'un impact latéral.
- **En l'absence de dispositif de retenue pour enfant faisant dos à la route sur le siège du passager avant, s'assurer que le système d'airbag avant côté passager est activé (voir page 34).** Pour savoir si le système est actif, tourner le contacteur d'allumage sur ON (II). Vérifier si le témoin OFF de l'airbag avant côté passager s'allume pendant plusieurs secondes, puis s'éteint.

Informations supplémentaires sur vos ceintures de sécurité

Composants du système de ceintures de sécurité

Le système de ceintures de sécurité comprend des ceintures de sécurité sous-abdominales/thoraciques aux cinq positions d'assise. Les ceintures de sécurité avant sont également dotées de prétensionneurs automatiques de ceinture de sécurité.



Le système de ceintures de sécurité intègre un indicateur sur le tableau de bord et un

signal sonore pour rappeler aux passagers et au conducteur de boucler leur ceinture de sécurité.



Ce système surveille la ceinture de sécurité du conducteur. Sur certains modèles, le système surveille aussi la ceinture de sécurité du passager avant.

Si le contacteur d'allumage est mis sur ON (II) avant le bouclage de votre ceinture de sécurité, le signal sonore retentit et le témoin clignote. Si la ceinture de sécurité n'est pas bouclée avant l'arrêt du signal sonore, le témoin arrête de clignoter mais reste allumé.

Si le passager avant n'attache pas sa ceinture de sécurité, le témoin s'allume environ 6 secondes après la mise du contacteur d'allumage en position ON (II).

Si le conducteur ou un passager avant ne boucle pas sa ceinture de sécurité pendant la conduite, le signal sonore retentit et le témoin clignote à nouveau à intervalles réguliers.

Lorsque personne n'occupe le siège du passager avant, ou s'il est occupé par un enfant de petite taille ou un bébé, le signal sonore peut ne pas retentir.

Un symbole «  » (pour un conducteur) / «  » (pour un passager avant) sur l'écran multi-informations s'affichera également pour vous rappeler, ainsi qu'aux passagers, de boucler vos ceintures de sécurité.

SUITE

Informations supplémentaires sur vos ceintures de sécurité

Le système de surveillance d'utilisation de la ceinture de sécurité du siège passager avant utilise le capteur de détection d'occupation intégré au siège du passager avant. Ce système risque de ne pas fonctionner correctement dans les conditions suivantes :

- Des éléments lourds ont été installés sur le siège du passager avant.
- Un coussin a été installé sur le siège du passager avant.
- Le passager avant n'est pas assis correctement.

Faire vérifier votre véhicule par un concessionnaire si l'indicateur s'allume ou que le signal sonore retentit alors qu'il n'y a pas de passager avant ou d'objets sur le siège avant.

Moniteur d'utilisation des ceintures de sécurité arrière
Si disponible

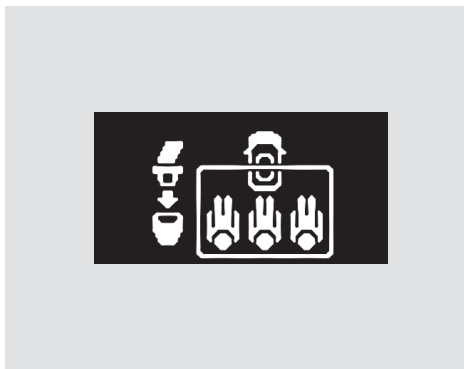

Le système de ceinture de sécurité surveille également le port de la ceinture de sécurité des trois positions d'assise arrière en fonction de l'activation de chaque enrouleur de ceinture de sécurité.

Lorsque le contacteur d'allumage est en position ON (II), l'écran multi-informations affiche l'utilisation des ceintures de sécurité arrière en appuyant plusieurs fois sur la touche INFO (▲/▼).

L'affichage en cours s'interrompt et la surveillance des ceintures de sécurité arrière s'affiche sur l'écran multi-informations si l'une des portes arrière est ouverte puis fermée ou si l'un des passagers arrière boucle sa ceinture de sécurité.

Cette surveillance disparaît au bout de 30 secondes environ. Il est également possible de modifier l'affichage en appuyant sur le bouton INFO (▲/▼) sur le volant.

Informations supplémentaires sur vos ceintures de sécurité

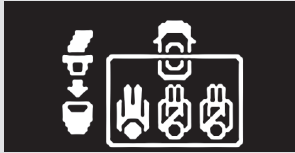

Les ceintures de sécurité centrale et de droite sont utilisées.

Le système indique combien de ceintures de sécurité arrière sont utilisées et rappelle aux passagers et au conducteur et de boucler leur ceinture de sécurité. Le(s) témoin(s) s'affiche(nt) sur l'écran multi-informations en fonction de l'utilisation des ceintures de sécurité arrière (1 à 3).

⚠ AVERTISSEMENT

Le système de surveillance des ceintures de sécurité arrière évalue l'utilisation de la ceinture de sécurité arrière sur la base de la longueur de ceinture de sécurité extraite de l'enrouleur. Il n'indique pas que la ceinture de sécurité arrière est effectivement bouclée. Vérifier le verrouillage des ceintures de sécurité chaque fois que l'indicateur montre qu'une ceinture de sécurité arrière est en cours d'utilisation.

En roulant, il est aussi possible de vérifier l'utilisation de la ceinture de sécurité arrière. Appuyer sur la touche INFO (▲/▼) à plusieurs reprises pour changer l'affichage.

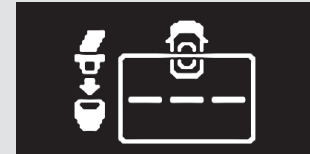

Si le système ne peut pas détecter le port de la ceinture de sécurité, trois traits apparaissent. Mettre le contacteur d'allumage sur ANTIVOL (0) pour réinitialiser le système. Si cela se reproduit, faire contrôler le véhicule par un concessionnaire.

Informations supplémentaires sur vos ceintures de sécurité

Ceinture de sécurité sous-abdominale/thoracique

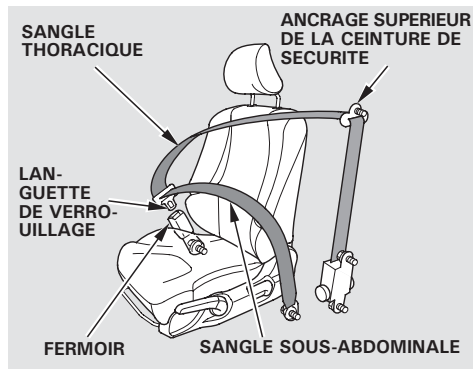

La ceinture de sécurité sous-abdominale/thoracique passe par-dessus l'épaule, en travers de la poitrine, et en travers des hanches.

Pour boucler la ceinture, insérer la languette de verrouillage dans le fermoir, puis exercer une traction sur la sangle pour s'assurer que le fermoir est verrouillé (voir page 18 pour savoir comment positionner correctement la sangle).

Pour détacher la ceinture, appuyer sur le bouton poussoir rouge du fermoir. Guider la sangle sur votre corps pour qu'elle se rétracte complètement. Après avoir quitté le véhicule, s'assurer que la ceinture ne sera pas pincée à la fermeture de la porte.

Toutes les ceintures de sécurité ont un enrouleur à verrouillage d'urgence. Pendant la conduite normale, l'enrouleur vous offre une liberté de mouvement sur le siège tout en maintenant la ceinture tendue. En cas de collision ou de freinage brusque, l'enrouleur bloque automatiquement la ceinture de manière à retenir le corps de l'occupant.

⚠ AVERTISSEMENT

Autoriser un enfant à jouer avec une ceinture de sécurité ou à se l'enrouler autour du cou peut entraîner des blessures graves ou la mort.

Ordonner aux enfants de ne pas jouer avec les ceintures de sécurité et s'assurer que toutes les ceintures de sécurité non utilisées à portée d'un enfant sont bouclées, complètement enroulées et verrouillées.

Informations supplémentaires sur vos ceintures de sécurité

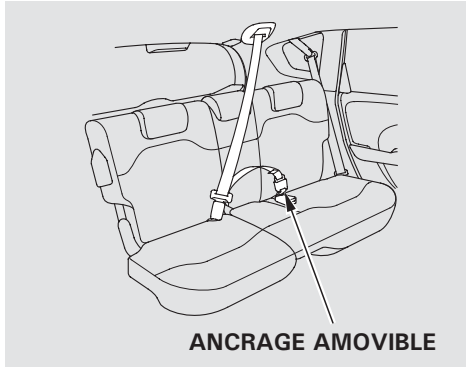

La ceinture de sécurité sous-abdominale/thoracique dans la position d'assise centrale du siège arrière est dotée d'une ceinture de sécurité amovible en deux parties : une petite languette de verrouillage et une boucle d'ancrage.

Cette ceinture de sécurité doit normalement être verrouillée chaque fois que les dossiers de siège sont en position verticale. Pour plus de renseignements au sujet de la ceinture de sécurité amovible, voir page 176.

Si le véhicule est équipé de l'enrouleur à blocage

Les ceintures de sécurité sous-abdominales/thoraciques de toutes les positions d'assise arrière possèdent un enrouleur à blocage qui doit être activé pour fixer un dispositif de retenue pour enfant (voir page 62).

Si la sangle thoracique de la ceinture est entièrement sortie, l'enrouleur à blocage s'active. La ceinture se rétracte, mais il ne permet pas au passager de bouger librement.

Pour désactiver l'enrouleur à blocage, déverrouiller le fermoir et laisser la ceinture de sécurité se rétracter complètement. Pour remettre en place la ceinture de sécurité, la sortir uniquement selon les besoins.

Tendeurs automatiques de ceinture de sécurité

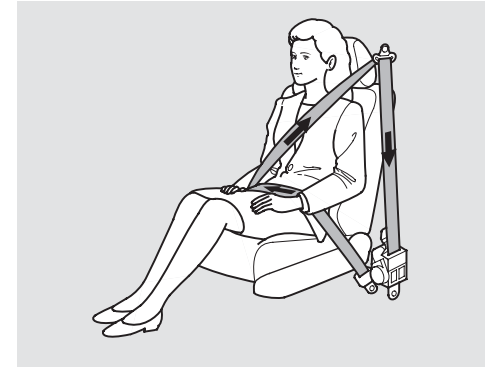

Pour une meilleure protection, les ceintures de sécurité avant sont également dotées de prétensionneurs automatiques de ceinture de sécurité. Lorsqu'ils sont activés, les prétensionneurs tendent immédiatement les sangles pour maintenir le conducteur et le passager avant en position.

Les prétensionneurs sont conçus pour s'activer dans n'importe quelle collision suffisamment grave pour entraîner le déploiement des airbags avant. *SUITE*

Informations supplémentaires sur vos ceintures de sécurité

Les prétensionneurs peuvent aussi s'activer lors d'une collision n'entraînant pas de déploiement des airbags avant. Dans ce cas, les airbags ne sont pas nécessaires, mais la tension supplémentaire de la ceinture de sécurité peut être utile.

Pour certains types

Si un airbag latéral rideau se déploie lors d'un impact latéral, le prétensionneur sur ce côté du véhicule se déclenche également.

Lorsque les prétensionneurs sont activés, les ceintures de sécurité restent tendues jusqu'à ce qu'elles soient débouclées.



Le témoin SRS s'allume en cas de problème de prétensionneur automatique de ceinture de sécurité (voir page 41).

Entretien des ceintures de sécurité

Pour des raisons de sécurité, vérifier l'état des ceintures de sécurité régulièrement.

Tirer complètement chaque sangle et vérifier si elle n'est pas effilochée, coupée, brûlée ou usée. S'assurer que les boucles fonctionnent en douceur et que les sangles se rétractent facilement. Si une ceinture de sécurité ne se rétracte pas facilement, le nettoyage de la ceinture peut corriger le problème (voir page 395). Une ceinture en mauvais état ou ne fonctionnant pas correctement n'offrira pas une bonne protection et doit être remplacée dès que possible.

AVERTISSEMENT : *l'utilisateur ne doit entreprendre aucune modification ou n'effectuer aucun ajout qui pourrait empêcher les dispositifs de réglage de la ceinture de fonctionner pour éliminer le mou, ou empêcher la ceinture de sécurité d'être réglée pour éliminer le mou.*

Si une ceinture de sécurité est usée au cours d'un accident, demander au concessionnaire de la contrôler et de la remplacer si nécessaire. Toute ceinture de sécurité portée lors d'un accident risque de ne plus offrir une protection suffisante en cas d'impact ultérieur. Le concessionnaire doit également examiner les points d'ancrage pour détecter tout dommage et les remplacer si nécessaire. Si les prétensionneurs automatiques de ceintures de sécurité s'activent lors d'une collision, ils doivent être remplacés.

AVERTISSEMENT : *il est primordial de remplacer la ceinture de sécurité complète si elle était portée lors d'une collision grave, même si elle ne présente pas de dommage évident.*

AVERTISSEMENT : *faire attention d'éviter toute contamination de la sangle avec des produits de lustrage, huiles et autres produits chimiques, et plus particulièrement de l'électrolyte de batterie. Le nettoyage peut s'effectuer en toute sécurité en utilisant de l'eau et un détergent doux. La ceinture doit être remplacée si la sangle est élimée, contaminée ou détériorée.*

Informations supplémentaires sur vos ceintures de sécurité

⚠ AVERTISSEMENT

Négliger de contrôler ou d'assurer l'entretien des ceintures de sécurité peut avoir pour conséquence des blessures graves voire mortelles si elles ne fonctionnent pas correctement au moment requis.

Contrôler régulièrement les ceintures de sécurité et, si nécessaire, les faire réparer le plus vite possible.

Points d'ancrage

Lors du remplacement des ceintures de sécurité, veiller à utiliser les points d'ancrage représentés sur les figures.

(Siège avant)

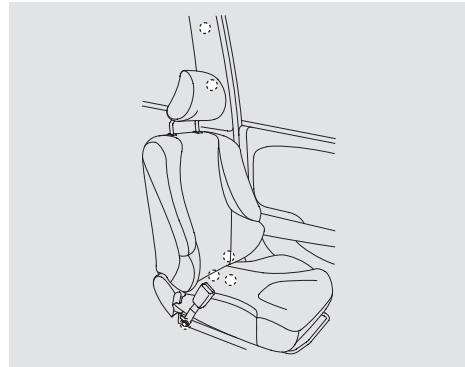

Chaque siège avant est doté d'une ceinture de sécurité sous-abdominale/thoracique.

(Siège arrière)

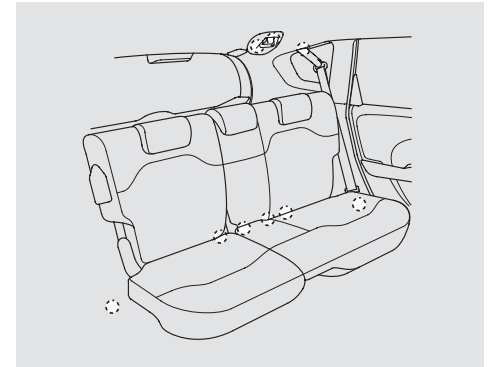

Les sièges arrière comportent trois ceintures de sécurité sous-abdominales/thoraciques. La position d'assise centrale du siège arrière possède une ceinture de sécurité amovible.

Informations supplémentaires sur les airbags

Composants des airbags

Le système d'airbags inclut :

- Deux airbags frontaux SRS (système de retenue supplémentaire). L'airbag du conducteur se trouve au centre du volant ; celui du passager avant se trouve dans le tableau de bord. Tous deux portent la mention « SRS AIRBAG » (voir page 32).
- Le commutateur ON/OFF de l'airbag avant côté passager se trouve sur le panneau latéral du tableau de bord latéral côté passager avant (voir page 35).
- Deux airbags latéraux, un pour le conducteur et un pour le passager avant. Les airbags sont placés sur les bords externes des dossiers de sièges. Tous deux portent la mention « SIDE AIRBAG » (AIRBAG LATERAL) (voir page 39).

- Deux airbags rideaux latéraux, un pour chaque côté du véhicule. Les airbags se trouvent dans le pavillon, au-dessus des vitres latérales. Les montants avant et arrière des deux côtés portent la mention « SIDE CURTAIN AIRBAG » (AIRBAG LATERAL RIDEAU) (page 40).

- Des prétensionneurs automatiques de ceintures de sécurité (voir page 27).

- Des capteurs d'impact qui détectent un impact frontal ou latéral modéré à grave.

Sur les modèles destinés à l'Europe

- Des capteurs capables de détecter si la ceinture de sécurité du conducteur et celle du passager avant sont verrouillées ou déverrouillées (voir page 23).

Sauf modèles destinés à l'Europe

- Des capteurs capables de détecter si un enfant se trouve sur la trajectoire de déploiement de l'airbag latéral côté passager et de signaler au module de commande de désactiver l'airbag (voir page 39).

Sauf modèles destinés à l'Europe

- Un système électronique sophistiqué qui surveille en permanence et enregistre les informations concernant les capteurs, le module de commande et les activateurs d'airbags lorsque le contacteur d'allumage est en position ON (II).

- Un témoin sur le tableau de bord, rappelant que l'airbag avant côté passager est désactivé.

Informations supplémentaires sur les airbags

Sur les modèles destinés à l'Europe

- Un système électronique sophistiqué qui surveille en permanence et enregistre les informations relatives aux capteurs, au module de commande, aux activateurs d'airbags, aux prétensionneurs de ceinture de sécurité et au bouclage des ceintures de sécurité du conducteur et du passager avant lorsque le contacteur d'allumage est sur ON (II).
- Un témoin sur le tableau de bord donnant l'alerte en cas d'anomalie potentielle des airbags, des capteurs ou des tendeurs de ceinture de sécurité (voir page 41).
- Sur les modèles équipés d'airbags latéraux à système de coupure automatique, un témoin du tableau de bord signale que l'airbag latéral côté passager avant a été désactivé (voir page 42).
- Une alimentation électrique de secours au cas où le circuit électrique du véhicule est déconnecté lors d'une collision.

Informations supplémentaires sur les airbags

Comment fonctionnent les airbags avant

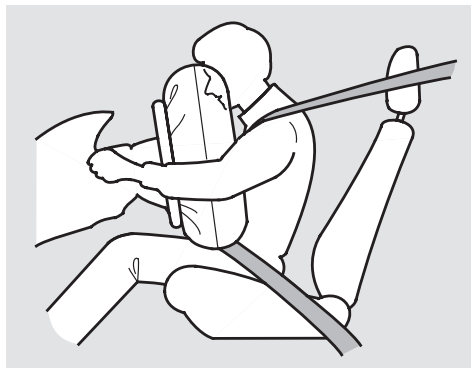

En cas de collision frontale de force modérée à violente, des capteurs détectent la forte décélération du véhicule.

Si la décélération est suffisamment rapide, le module de commande déploie les airbags avant du conducteur et du passager avant et il active les prétensionneurs automatiques de ceinture de sécurité.

Lors d'une collision frontale, la ceinture de sécurité retient le bas de votre corps et votre torse, tandis que le prétensionneur se resserre et bloque la ceinture de sécurité pour aider à vous maintenir en place, et l'airbag avant contribue à protéger votre tête et votre thorax.

Bien que, en général, les deux airbags se déploient à une fraction de seconde d'intervalle, il est toutefois possible qu'un seul airbag se déploie.

Ceci peut se produire si la force du choc se situe juste au niveau seuil de déclenchement des airbags. Dans de tels cas, la ceinture de sécurité offre une protection suffisante et la protection complémentaire de l'airbag serait négligeable.

Informations supplémentaires sur les airbags

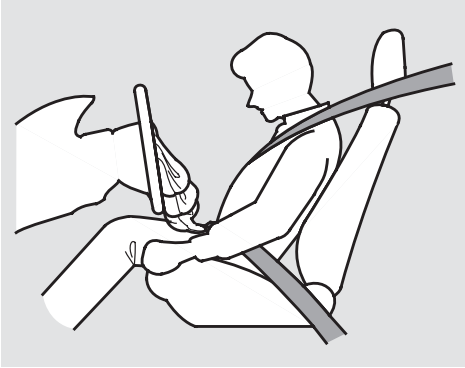

Après s'être déployés, les airbags avant se dégonflent immédiatement pour ne pas entraver la visibilité du conducteur ou sa capacité à manœuvrer le volant ou à effectuer d'autres commandes.

La durée totale de déploiement et de dégonflement est inférieure à une seconde, une rapidité telle que la plupart des occupants ne se rendent compte que les airbags se sont déployés qu'en les voyant reposer sur leurs genoux.

Après le déploiement d'un airbag en cas d'accident, une petite quantité de fumée est visible. Il s'agit du processus de combustion du gonfleur ; elle n'est pas nocive. Les personnes souffrant de problèmes respiratoires peuvent rencontrer un inconfort temporaire. Dans un tel cas, sortir du véhicule dès que les conditions de sécurité le permettent.

Système de désactivation de l'airbag frontal passager

Bien que Honda ne recommande pas de circuler avec un bébé installé à l'avant, s'il est impossible de faire autrement que de placer un dispositif de retenue pour enfant dos à la route sur le siège du passager avant, désactiver manuellement le système d'airbag avant côté passager à l'aide de la clé de contact. Ceci permet de protéger l'enfant dans le dispositif de retenue pour enfant dos à la route d'un choc créé par le déploiement d'un airbag avant (voir page 34).

SUITE

Informations supplémentaires sur les airbags

Veiller à remettre le système en fonction après avoir retiré le dispositif de retenue pour enfant dos à la route.

⚠ AVERTISSEMENT

Le système d'airbag avant côté passager doit être désactivé s'il est impossible de faire autrement que de placer un dispositif de retenue pour enfant dos à la route sur le siège du passager avant. En cas de déploiement de l'airbag avant côté passager, celui-ci pourrait heurter le dispositif de retenue pour enfant type dos à la route avec une force suffisante pour provoquer des blessures graves voire mortelles au bébé.

⚠ AVERTISSEMENT

S'assurer que le témoin de désactivation d'airbag avant côté passager est éteint lors de la réactivation de l'airbag avant côté passager lorsqu'aucun dispositif de retenue pour enfant dos à la route n'est utilisé sur le siège du passager avant. Le fait de laisser l'airbag avant passager désactivé pourrait entraîner des blessures graves voire mortelles lors d'une collision.

Système de désactivation de l'airbag frontal passager

Bien que Honda ne recommande pas de circuler avec un bébé installé à l'avant, s'il est impossible de faire autrement que de placer un dispositif de retenue pour enfant dos à la route sur le siège du passager avant, désactiver manuellement le système d'airbag avant côté passager.

Informations supplémentaires sur les airbags

Composants du système de désactivation de l'airbag avant côté passager

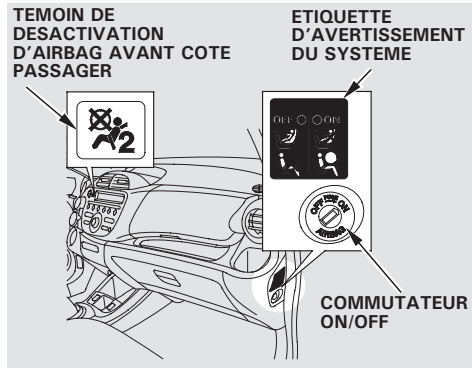

Le système de désactivation de l'airbag avant côté passager comprend :

- Le commutateur ON/OFF de l'airbag avant côté passager se trouve sur le panneau latéral du tableau de bord latéral côté passager avant.

- Le témoin OFF de l'airbag avant côté passager se trouve près du centre du tableau de bord. Ce témoin rappelle que le système d'airbag avant côté passager est hors fonction.
- Le témoin SRS s'allume en cas de dysfonctionnement de l'airbag avant côté passager. Le dysfonctionnement est également indiqué sur l'écran multi-informations.

Désactivation du système d'airbag avant côté passager

Pour désactiver le système d'airbag avant côté passager :

1. Serrer le frein de stationnement.
2. Mettre le contacteur d'allumage sur ANTIVOL (0) et retirer la clé de contact.
3. Ouvrir la porte passager avant.

SUITE

Informations supplémentaires sur les airbags

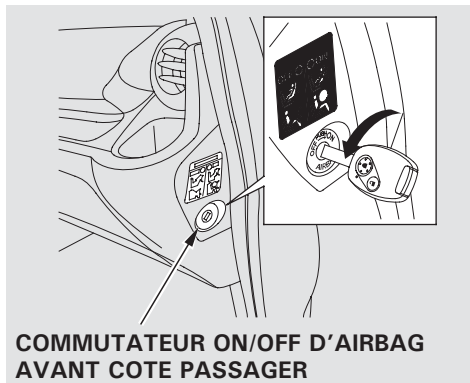

4. Introduire la clé de contact dans le commutateur ON/OFF de l'airbag avant côté passager situé sur le panneau latéral du tableau de bord. Tourner la clé de la position « ON » à la position « OFF » dans le sens antihoraire, puis retirer la clé. Lorsque la clé est retirée du commutateur, le système d'airbag avant côté passager est désactivé.

OFF - Quand le commutateur occupe cette position, le système d'airbag avant côté passager est désactivé. Dans ce cas, lorsque le contacteur d'allumage est mis sur ON (II), le témoin de désactivation de l'airbag avant côté passager du tableau de bord doit rester allumé. Cependant, il est possible que le témoin s'allume pendant plusieurs secondes, s'éteigne, avant de se rallumer. Il doit ensuite rester allumé.

ON - Quand le commutateur occupe cette position, le système d'airbag avant côté passager est activé. Lorsque le contacteur d'allumage est mis sur ON (II), le témoin de désactivation de l'airbag avant côté passager s'allume pendant plusieurs secondes, puis s'éteint.

5. Retirer la clé de contact avant la fermeture de la porte.
6. Vérifier si le témoin de désactivation de l'airbag avant côté passager situé près du centre du tableau de bord reste allumé lorsque le contacteur d'allumage est mis sur ON (II). Ou bien vérifier si le témoin OFF de l'airbag avant côté passager s'allume puis s'éteint rapidement, puis se rallume brièvement et reste allumé lors de la mise du contacteur d'allumage en position ON (II).

Informations supplémentaires sur les airbags

Activation du système d'airbag avant côté passager

Pour activer le système d'airbag avant côté passager :

1. Serrer le frein de stationnement.
2. Mettre le contacteur d'allumage sur ANTIVOL (0) et retirer la clé de contact.
3. Ouvrir la porte passager avant.

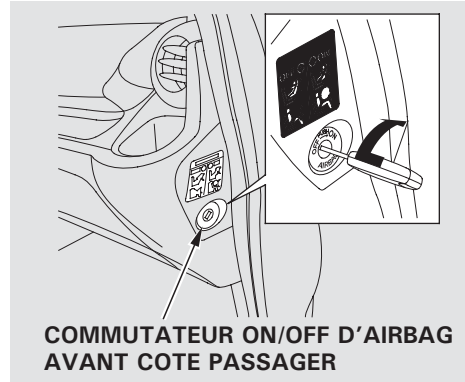

4. Introduire la clé de contact dans le commutateur ON/OFF de l'airbag avant côté passager situé sur le panneau latéral du tableau de bord. Enfoncer la clé dans le commutateur, puis passer la clé de la position « OFF » à « ON » et retirer la clé. Lorsque la clé est retirée du commutateur, le système d'airbag avant côté passager est activé.

5. Retirer la clé de contact avant la fermeture de la porte.
6. Vérifier si le témoin de désactivation de l'airbag avant côté passager situé près du centre du tableau de bord s'allume pendant quelques secondes puis s'éteint lorsque le contacteur d'allumage est mis sur ON (II).

SUITE

Informations supplémentaires sur les airbags

Précautions à prendre pour la désactivation du système d'airbag avant côté passager :

- Ne pas utiliser une autre clé que la clé de contact du véhicule pour passer le système d'airbag avant côté passager sur « ON » ou « OFF ». En cas d'utilisation d'une clé différente, le commutateur ON/OFF de l'airbag côté passager pourrait être endommagé, ou le système d'airbag avant côté passager pourrait ne pas fonctionner correctement. En outre, avec une clé inappropriée, il peut s'avérer impossible de remettre le système d'airbag avant côté passager sur « ON » ou « OFF ».
- Ne pas fermer la porte ou appuyer trop fortement sur la clé de contact lorsqu'elle est dans le commutateur ON/OFF d'airbag avant côté passager. Le commutateur ou la clé de contact pourrait être endommagé.

- Il relève de la responsabilité du propriétaire du véhicule de désactiver le système d'airbag avant côté passager pour installer un dispositif de retenue pour enfant dos à la route sur le siège passager avant.

⚠ AVERTISSEMENT

Le système d'airbag avant côté passager doit être désactivé s'il est impossible de faire autrement que de placer un dispositif de retenue pour enfant dos à la route sur le siège du passager avant. En cas de déploiement de l'airbag avant côté passager, celui-ci pourrait heurter le dispositif de retenue pour enfant type dos à la route avec une force suffisante pour provoquer des blessures graves voire mortelles au bébé.

⚠ AVERTISSEMENT

S'assurer que le témoin de désactivation d'airbag avant côté passager est éteint lors de la réactivation de l'airbag avant côté passager lorsqu'aucun dispositif de retenue pour enfant dos à la route n'est utilisé sur le siège du passager avant. Le fait de laisser l'airbag avant passager désactivé pourrait entraîner des blessures graves voire mortelles lors d'une collision.

Informations supplémentaires sur les airbags

Comment fonctionnent les airbags latéraux

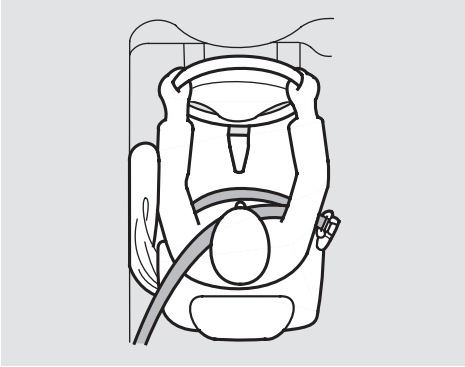

En cas d'impact latéral modéré à grave, des capteurs détectent une accélération et envoient un signal au module de commande pour déployer instantanément l'airbag latéral du conducteur ou du passager.

Un seul airbag se déploie lors d'un impact latéral. Si l'impact se produit du côté du passager, l'airbag latéral passager peut ne pas se déployer si aucun passager n'est présent.

Pour optimiser la protection des airbags latéraux, les occupants des sièges avant doivent porter leur ceinture de sécurité et être assis bien droit et bien calés contre le dossier de leur siège.

Système de désactivation d'airbag latéral *Sauf modèles destinés à l'Europe*

Votre véhicule est doté d'un système de coupure d'airbag latéral conçu principalement pour protéger un enfant transporté sur le siège passager avant.

Bien que Honda ne conseille pas que des enfants soient assis à l'avant, si les capteurs de position détectent qu'un enfant s'est penché dans la trajectoire de déploiement l'airbag latéral, l'airbag se désactive.

L'airbag latéral peut également se désactiver si un adulte de petite taille se penche sur le côté, ou si un adulte s'avachit et penche latéralement dans la trajectoire de déploiement l'airbag latéral.

Les objets placés sur le siège passager avant peuvent également provoquer la coupure de l'airbag latéral.

SUITE

Informations supplémentaires sur les airbags

Si le témoin de désactivation d'airbag latéral s'allume (voir page 42), le passager doit s'asseoir bien droit. Une fois que le passager est hors de la trajectoire de déploiement de l'airbag, le système remet l'airbag en fonction et le témoin s'éteint.

Il se passe un bref moment entre le moment où le passager se déplace dans ou en dehors de la trajectoire de déploiement de l'airbag et le moment où le témoin s'allume ou s'éteint.

Un passager avant ne doit pas utiliser un coussin ou un autre objet comme un dossier. Il peut empêcher le bon fonctionnement du système de désactivation.

Comment fonctionnent les airbags latéraux rideaux

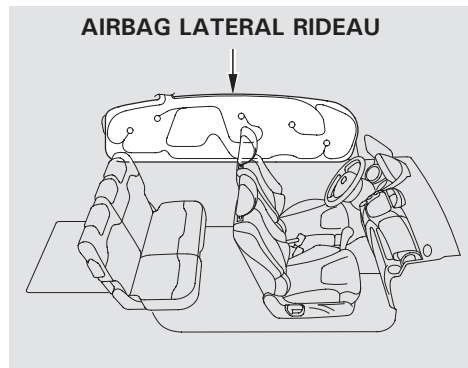

En cas d'impact latéral modéré à grave, des capteurs détectent une accélération et envoient un signal au module de commande pour déployer instantanément l'airbag latéral rideau du conducteur ou du passager.

Si l'impact est du côté du passager, l'airbag latéral rideau côté passager se déploie même en l'absence d'occupant de ce côté du véhicule.

Un airbag latéral rideau, ou les deux, peut également se déployer en cas de collision frontale de force modérée à violente, ce qui provoque le déploiement des airbags avant.

Pour optimiser la protection des airbags latéraux rideaux, les occupants des sièges avant doivent porter leur ceinture de sécurité et être assis bien droit et bien calés contre le dossier de leur siège.

Informations supplémentaires sur les airbags



Comment fonctionne le témoin SRS

Le témoin SRS signale un problème potentiel avec les airbags, les capteurs, les prétensionneurs de ceinture de sécurité ou le système de désactivation d'airbag avant côté passager.

Lors de la mise du contacteur d'allumage sur ON (II), ce témoin s'allume pendant plusieurs secondes puis s'éteint. Cela signifie que le système fonctionne correctement.

Si le témoin s'allume à un autre moment, ou ne s'allume pas du tout, faire contrôler le véhicule par un concessionnaire. Par exemple :

- Si le témoin SRS ne s'allume pas une fois le contacteur d'allumage mis sur ON (II).
- Si le témoin reste allumé après le démarrage du moteur.
- Si le témoin s'allume ou clignote pendant le trajet.

Le symbole «  » apparaîtra également sur l'écran multi-informations.

Si l'une de ces indications apparaît, les airbags et prétensionneurs de ceinture de sécurité peuvent ne pas fonctionner correctement lorsque cela sera nécessaire.

AVERTISSEMENT

Ne pas prendre en compte les avertissements du témoin SRS peut entraîner des blessures graves voire mortelles en cas de mauvais fonctionnement des systèmes d'airbags ou des tendeurs.

En cas d'anomalie potentielle signalée par le témoin SRS, faire au plus vite contrôler le véhicule par un réparateur agréé.

SUITE

Informations supplémentaires sur les airbags

AVERTISSEMENT

Retirer immédiatement le dispositif de retenue pour enfant dos à la route du siège passager avant si le témoin SRS s'allume. Même si le sac gonflable frontal du passager a été désactivé, ne pas ignorer le témoin des sacs gonflables.

Le système de retenue présente peut-être un défaut qui pourrait causer le déploiement du sac gonflable frontal passager et causer des blessures ou la mort.



Témoin de désactivation d'airbag avant côté passager

Ce témoin se trouve à côté de l'affichage audio.

Il s'allume pendant plusieurs secondes pour vérifier le système quand le contacteur d'allumage est mis sur ON (II).

Si le système d'airbag avant côté passager est actif, le témoin s'allume pendant plusieurs secondes, puis s'éteint après les vérifications du système. Si le système d'airbag avant côté passager est inactif, le témoin doit rester allumé pendant les vérifications du système, ou il peut s'allumer pendant plusieurs secondes, s'éteindre brièvement après les vérifications du système, avant de se rallumer. Il doit ensuite rester allumé.



Comment fonctionne le témoin de désactivation d'airbag latéral

Ce témoin signale que l'airbag latéral passager a été coupé automatiquement. Cela ne signifie *pas* qu'il y a un problème avec les airbags latéraux.

Lors de la mise du contacteur d'allumage sur ON (II), ce témoin doit s'allumer pendant plusieurs secondes puis s'éteindre (voir page 87). S'il ne s'allume pas, reste allumé ou s'allume pendant la conduite alors que le siège passager avant n'est pas occupé, faire vérifier le système.

Informations supplémentaires sur les airbags

Entretien des airbags

Vos systèmes d'airbags et prétensionneurs automatiques de ceintures de sécurité sont pratiquement sans entretien, et il n'est aucune pièce que l'utilisateur peut entretenir soi-même. Cependant, il faut faire procéder à l'entretien du véhicule si :

- **Un airbag se déploie.** Un airbag qui s'est déployé doit être remplacé avec le module de commande et les autres pièces apparentées. Un prétensionneur de ceinture de sécurité qui s'active doit également être remplacé.

Il est déconseillé d'utiliser des composants récupérés du système d'airbags, y compris l'airbag, les tendeurs, les capteurs, et le module de commande.

Ne pas tenter de déposer ou de remplacer tout airbag par soi-même. Cette opération doit être réalisée par un concessionnaire ou un atelier de carrosserie compétent.

- **Le témoin SRS vous avertit en cas de problème.** Amener le véhicule chez un concessionnaire dès que possible. En cas de non-respect de cette indication, les airbags risquent de ne pas fonctionner correctement.

La dépose des composants des airbags du véhicule est interdite. En cas de dysfonctionnement, ou de coupure d'alimentation ou après le déploiement de l'airbag/déclenchement du prétensionneur de ceinture de sécurité, seul du personnel qualifié doit intervenir.

Il est déconseillé d'utiliser des composants récupérés du système d'airbag, y compris l'airbag, les prétensionneurs, les capteurs et le module de commande.

Mesures de sécurité supplémentaires

- **Ne jamais tenter de désactiver les airbags.** Ensemble, les airbags et les ceintures de sécurité offrent la meilleure protection.
- **Ne pas chercher à modifier les composants ou le câblage des airbags ou des prétensionneurs automatiques de ceintures de sécurité pour quelque raison que ce soit.** Toute altération pourrait provoquer le déploiement des airbags et des prétensionneurs automatiques de ceintures de sécurité, ce qui pourrait causer des blessures graves.
- **Ne pas exposer les dossiers des sièges avant à des liquides.** Si de l'eau ou un autre liquide vient tremper le dossier de siège, il peut empêcher le système d'airbag latéral de fonctionner correctement.

Protection des enfants - Consignes générales



La protection des enfants dépend des adultes. Toutefois, malgré leurs bonnes intentions, beaucoup d'adultes ne savent pas comment *bien* protéger les passagers enfants.

Si vous avez des enfants ou devez conduire avec un enfant à bord de votre véhicule, veillez à lire cette section. Elle commence par d'importantes consignes générales, puis elle fournit des informations spéciales pour les bébés, les jeunes enfants et les enfants de grande taille.

Tous les enfants doivent être maintenus

Chaque année, de nombreux enfants sont blessés ou tués dans des accidents de voiture car ils n'ont pas été attachés ou correctement retenus. Les accidents de voiture constituent la première cause de mortalité chez les enfants jusqu'à 12 ans inclus.

Lorsque des bébés et des enfants sont transportés dans un véhicule, ils doivent être correctement retenus pour réduire le nombre de blessés ou de tués.

Les nourrissons et les petits enfants doivent être maintenus dans un dispositif de retenue pour enfant homologué bien fixé au véhicule (voir pages 51 - 71).

▲ AVERTISSEMENT

Les enfants qui ne sont pas maintenus ou qui le sont incorrectement risquent d'être grièvement ou mortellement blessés en cas d'accident.

Un enfant trop petit pour une ceinture de sécurité doit être correctement maintenu dans un dispositif de retenue pour enfant homologué. Un enfant de plus grande taille doit être correctement maintenu par une ceinture de sécurité et, si nécessaire, placé dans un siège rehausseur.

Les enfants de grande taille doivent être maintenus avec une ceinture sous-abdominale/thoracique et assis sur un siège rehausseur jusqu'à ce que la ceinture de sécurité convienne à leur morphologie (voir pages 72 - 75).

Protection des enfants - Consignes générales

Dans la plupart des pays, les dispositifs de retenue pour enfant doivent répondre aux spécifications de la réglementation UN-ECE R44.

Dans de nombreux pays, la législation impose aux enfants de moins de 12 ans et de moins de 150 cm d'être installés dans un dispositif de retenue pour enfant officiellement approuvé et adapté. Dans ces pays, il faut donc utiliser des dispositifs de retenue pour enfant officiellement approuvés et adaptés pour transporter un enfant sur n'importe quel siège passager. Vérifier la réglementation locale en vigueur.

Tous les enfants doivent s'asseoir dans un siège arrière

Selon les statistiques d'accident, les enfants de tous âges et de toutes les tailles sont plus en sécurité quand ils sont maintenus dans un siège arrière. Il est recommandé que tous les enfants de 12 ans et moins soient correctement attachés dans un siège arrière.

Les enfants qui voyagent à l'arrière sont moins susceptibles d'être blessés en heurtant des parties intérieures du véhicule lors d'une collision ou d'un freinage brusque. En outre, les enfants ne peuvent pas être blessés par le déploiement d'un airbag lorsqu'ils se trouvent à l'arrière du véhicule.

L'airbag avant côté passager présente de sérieux risques

Les airbags avant ont été conçus pour protéger des adultes lors d'une collision frontale de force modérée à violente. Pour cela, l'airbag avant côté passager est relativement grand. Il peut se déployer avec assez de force pour provoquer des blessures très graves.

Nouveau-nés

Ne jamais mettre de dispositif de retenue pour enfant dos à la route sur le siège avant d'un véhicule équipé d'un airbag avant côté passager. En cas de déploiement de l'airbag, celui-ci pourrait heurter le dispositif de retenue pour enfant avec une force suffisante pour provoquer des blessures très graves voire mortelles au nouveau-né.

SUITE

Protection des enfants - Consignes générales

Comme exigé par la réglementation UN-ECE R94 :

⚠ AVERTISSEMENT

Ne pas installer de dispositif de retenue pour enfant dos à la route sur un siège protégé par un airbag avant.

Pour certains types

⚠ AVERTISSEMENT					
<table border="1"><thead><tr><th>⚠</th><th>AIRBAG</th></tr></thead><tbody><tr><td></td><td></td><td></td></tr></tbody></table>	⚠	AIRBAG			
⚠	AIRBAG				
					
NE JAMAIS installer de dispositif de retenue pour enfant dos à la route sur un siège protégé par un COUSSIN GONFLABLE ACTIF situé devant lui, sous peine de provoquer des BLESSURES GRAVES VOIRE MORTELLES à l'ENFANT.					

Si l'airbag du passager avant se déploie, il peut venir heurter avec beaucoup de force le dispositif de retenue pour enfant dos à la route. Le dispositif de retenue pour enfant dos à la route peut être délogé ou frappé avec suffisamment de force pour causer des blessures très graves à l'enfant.

Il est fortement recommandé de placer un dispositif de retenue pour enfant dos à la route sur l'un des sièges arrière. S'il s'avère inévitable d'installer un dispositif de retenue pour enfant dos à la route sur le siège passager avant, le système d'airbag avant côté passager doit être désactivé manuellement. Veiller en outre à remettre le système en fonction après avoir retiré le dispositif de retenue pour enfant dos à la route.

Jeunes enfants

Il peut être dangereux de placer un dispositif de retenue pour enfant face à la route sur le siège avant d'un véhicule équipé d'un airbag avant côté passager. Si le siège de véhicule est trop en avant ou que la tête de l'enfant est projetée vers l'avant lors d'une collision, le déploiement d'un airbag avant peut frapper l'enfant avec une force suffisante pour le tuer ou le blesser très gravement.

Enfants de grande taille

Les enfants qui sont devenus trop grands pour des dispositifs de retenue pour enfant courent eux aussi le risque d'être gravement blessés ou tués par le déploiement de l'airbag avant côté passager. Chaque fois que cela est possible, les enfants de grande taille doivent s'asseoir sur le siège arrière, sur un siège rehausseur si nécessaire et être correctement attachés avec une ceinture de sécurité (voir page 72 pour des informations importantes sur la protection des enfants de grande taille).

Protection des enfants - Consignes générales

Se conformer systématiquement aux exigences réglementaires des pays dans lesquels vous voyagez.

Pour rappeler les risques potentiels liés à l'airbag avant côté passager et que les enfants doivent être correctement maintenus dans un siège arrière, le véhicule comporte une étiquette de mise en garde apposée au pare-soleil côté passager avant. L'étiquette de mise en garde du système de désactivation de l'airbag avant côté passager se trouve également au niveau du panneau latéral du tableau de bord côté passager avant. Lire et respecter les instructions indiquées sur ces étiquettes.

Pare-soleil passager avant
(Pour certains types)



Tableau de bord côté passager *Système de désactivation de l'airbag avant côté passager*



Protection des enfants - Consignes générales

Pare-soleil passager avant
(Modèle destiné à l'Afrique du Sud)

⚠ AVERTISSEMENT		
AIRBAG		
		
NE JAMAIS installer de dispositif de retenue pour enfant dos à la route sur un siège protégé par un COUSSIN GONFLABLE ACTIF situé devant lui, sous peine de provoquer des BLESSURES GRAVES VOIRE MORTELLES à l'ENFANT.		

L'airbag latéral pose de sérieux risques

Les airbags latéraux ont été conçus pour protéger des adultes lors d'une collision latérale de force modérée à violente.

Si une quelconque partie du corps d'un enfant se trouve dans la trajectoire de déploiement d'un airbag, en se gonflant l'airbag latéral peut frapper l'enfant avec assez de force pour le tuer ou le blesser très grièvement.

Protection des enfants - Consignes générales

Afin d'éviter d'éventuelles blessures par un airbag, votre véhicule dispose d'un système de désactivation automatique de l'airbag latéral passager. Même avec ce système, Honda ne conseille pas de faire voyager des enfants à l'avant. Pour optimiser la protection des airbags latéraux, les enfants doivent porter correctement leur ceinture de sécurité et être assis bien droit et bien calés contre le dossier de leur siège. Voir page 39 pour plus de renseignements sur le système de désactivation automatique de l'airbag latéral passager.

Pour rappeler les risques liés aux airbags latéraux, le véhicule possède également une étiquette de mise en garde sur chaque montant de porte avant.

Si vous devez conduire avec plusieurs enfants

Le véhicule possède des sièges arrière sur lesquels les enfants peuvent être correctement retenus. En cas de transport de plusieurs enfants, un enfant devant être assis à l'avant du véhicule :

- Placer l'enfant le plus grand dans le siège avant, à condition qu'il soit suffisamment grand pour porter correctement la ceinture de sécurité sous-abdominale/thoracique (voir page 72).
- Reculer le siège de véhicule le plus possible (voir page 16).
- Demander à l'enfant de s'asseoir bien droit et bien calé au fond de son siège (voir page 20).
- S'assurer que la ceinture est correctement positionnée et fixée (voir page 18).

Si un enfant nécessite une attention particulière

Beaucoup de parents disent qu'ils préfèrent installer un bébé ou un enfant de petite taille sur le siège du passager avant afin de pouvoir regarder l'enfant, ou parce que l'enfant exige une attention particulière.

Placer un enfant dans le siège avant l'expose à des risques en cas de collision frontale ou latérale, et le fait de prêter particulièrement attention à un enfant distrait le conducteur des tâches importantes de la conduite, ce qui met en danger le conducteur et l'enfant.

Si un enfant exige une forte attention ou de fréquents contacts visuels, nous recommandons vivement qu'un autre adulte voyage avec l'enfant sur le siège arrière. Un enfant est beaucoup plus en sécurité à l'arrière qu'à l'avant.

SUITE

Protection des enfants - Consignes générales

Mesures de sécurité supplémentaires

- **Ne jamais tenir un nouveau-né ou un enfant assis sur les genoux d'un passager.** Si la personne tenant l'enfant n'a pas bouclé sa ceinture de sécurité lors d'une collision, il peut être projeté vers l'avant et écraser l'enfant contre le tableau de bord ou sur un dossier de siège. Si elle a bouclé sa ceinture de sécurité, l'enfant peut être arraché de ses bras et subir des blessures graves voire mortelles.
- **Ne jamais faire passer une ceinture de sécurité sur soi-même et un enfant.** En cas d'accident, la ceinture pourrait s'enfoncer profondément dans le corps de l'enfant et le blesser grièvement ou mortellement.
- **Ne jamais laisser deux enfants utiliser la même ceinture de sécurité.** Elles risqueraient d'être très grièvement blessées en cas d'accident.

- **Ne pas laisser un enfant seul dans le véhicule.** Laisser des enfants sans la surveillance d'un adulte est illégale dans certains pays, et peut être très dangereux.

Par exemple, les nourrissons et les petits enfants laissés dans un véhicule par une journée chaude peuvent mourir d'un coup de chaleur. Un enfant laissé seul avec la clé dans le contacteur d'allumage peut accidentellement mettre le véhicule en mouvement et éventuellement se blesser ou blesser d'autres personnes.

- **Verrouiller toutes les portes et le hayon de votre véhicule lorsqu'il n'est pas utilisé.** Des enfants qui jouent dans les véhicules peuvent se trouver accidentellement emprisonnés à l'intérieur. Apprendre aux enfants à ne pas jouer dans ou autour des véhicules.
- **Utiliser le verrouillage de porte avec sécurité enfants pour empêcher les enfants d'ouvrir les portes arrière.** Cela peut éviter que les enfants ne tombent accidentellement à l'extérieur du véhicule (voir page 159).

- **AVERTISSEMENT :** utiliser le commutateur principal de vitres électriques pour empêcher les enfants d'ouvrir les vitres. Cette fonction empêche les enfants de jouer avec les vitres, ce qui pourrait les exposer à des dangers ou distraire le conducteur (voir page 180).
- **AVERTISSEMENT :** toujours conserver la clé de contact sur soi lorsque le véhicule est laissé avec des occupants à bord.
- **Si le véhicule est équipé de l'enrouleur à blocage, s'assurer que toute ceinture de sécurité non utilisée à la portée de l'enfant soit bouclée, que l'enrouleur à blocage soit activé et que la sangle soit complètement enroulée et verrouillée.** Si un enfant enroule une ceinture non bouclée autour de son cou, il peut être gravement ou mortellement blessé. (Voir pages 63 et 64 pour savoir comment activer et désactiver l'enrouleur à blocage.)

- **Maintenir les clés/télécommandes du véhicule hors de portée des enfants.** Même les très jeunes enfants apprennent comment déverrouiller les portes du véhicule, allumer le contacteur d'allumage et ouvrir le hayon arrière, ce qui peut entraîner des blessures accidentelles voire mortelles.

« Ne jamais laisser les enfants s'agenouiller sur les sièges ou se mettre debout lorsque le véhicule est en mouvement. Les forces violentes créées par un freinage d'urgence peuvent projeter les enfants vers l'avant. Les enfants pourraient être gravement blessés ou tués. »

Protection des bébés



Type de dispositif de retenue pour enfant

Un bébé doit être convenablement maintenu dans un dispositif de retenue pour enfant inclinable dos à la route jusqu'à ce qu'il ait atteint la limite de poids ou de taille spécifiée par le fabricant du dispositif de retenue et soit âgé d'au moins un an.

Seul un dispositif de retenue pour enfant dos à la route offre un support suffisant à la tête, au cou et au dos d'un bébé.

Deux types de dispositif de retenue peuvent être utilisés : un dispositif de retenue conçu exclusivement pour les nourrissons, ou un dispositif de retenue convertible utilisé incliné et dos à la route.

Modèles destinés à la zone Union européenne

Se reporter à la page 57 pour connaître les dispositifs de retenue pour enfant recommandés.

Ne pas mettre un dispositif de retenue pour enfant dos à la route dans une position face à la route. S'il est placé face à la route, un bébé pourrait être très gravement blessé lors d'une collision frontale.

SUITE

Protection des nourrissons et des jeunes enfants

Mise en place d'un dispositif de retenue pour enfant dos à la route

Un dispositif de retenue pour enfant orienté dos à la route peut être placé dans n'importe quelle position d'assise arrière, mais pas à l'avant. **Ne jamais placer un dispositif de retenue pour enfant dos à la route sur le siège avant.**

Modèles destinés à la zone Union européenne

Un dispositif de retenue pour enfant orienté dos à la route homologué peut être placé dans n'importe quelle position d'assise arrière (voir page 57).

En cas de déploiement de l'airbag avant côté passager, celui-ci pourrait heurter le dispositif de retenue avec une force suffisante pour provoquer des blessures graves voire mortelles au bébé.

Lorsqu'un dispositif de retenue pour enfant dos à la route est correctement installé, il peut empêcher le conducteur ou un passager avant de reculer son siège autant que recommandé ou de verrouiller son dossier de siège dans la position désirée.

Dans les deux cas, nous vous recommandons vivement d'installer le dispositif de retenue pour enfant directement derrière le siège passager avant, d'avancer le siège passager avant autant que nécessaire et de le laisser inoccupé. Il est aussi possible de se procurer un dispositif de retenue pour enfant dos à la route de plus petite taille.

▲ AVERTISSEMENT

Un enfant assis dans un dispositif de retenue dos à la route sur un siège avant risque de subir des blessures graves ou mortelles si l'airbag avant se déploie.

Toujours placer un dispositif de retenue pour enfant dos à la route sur un siège arrière, jamais à l'avant.

Protection des nourrissons et des jeunes enfants

Comme exigé par la réglementation UN-ECE R94 :

⚠ AVERTISSEMENT

Ne pas installer de dispositif de retenue pour enfant dos à la route sur un siège protégé par un airbag avant.

Pour certains types

⚠ AVERTISSEMENT		
	AIRBAG	
		
NE JAMAIS installer de dispositif de retenue pour enfant dos à la route sur un siège protégé par un COUSSIN GONFLABLE ACTIF situé devant lui, sous peine de provoquer des BLESSURES GRAVES VOIRE MORTELLES à l'ENFANT.		

Si l'airbag du passager avant se déploie, il peut venir heurter avec beaucoup de force le dispositif de retenue pour enfant dos à la route. Le dispositif de retenue pour enfant dos à la route peut être délogé ou frappé avec suffisamment de force pour causer des blessures très graves à l'enfant.

Système de désactivation de l'airbag frontal passager

Il est fortement recommandé de placer un dispositif de retenue pour enfant dos à la route sur l'un des sièges arrière. S'il s'avère inévitable d'installer un dispositif de retenue pour enfant dos à la route sur le siège passager avant, le système d'airbag avant côté passager doit être désactivé manuellement. Veiller en outre à remettre le système en fonction après avoir retiré le dispositif de retenue pour enfant dos à la route.

Protection des jeunes enfants



Type de dispositif de retenue pour enfant

Un enfant qui a au moins un an et dont le poids et la taille correspondent aux limites fixées par le fabricant du dispositif de retenue pour enfant doit être retenu dans un dispositif de retenue pour enfant à la verticale, face à la route.

Des différents dispositifs de retenue existants, nous vous recommandons ceux équipés d'un système d'ancrage à cinq points comme indiqué.

SUITE

Protection des nourrissons et des jeunes enfants

Il est également recommandé d'utiliser un dispositif de retenue pour enfant aussi longtemps que possible, jusqu'à ce que l'enfant atteigne la limite de poids ou de taille du dispositif de retenue.

Modèles destinés à la zone Union européenne

Se reporter à la page 57 pour connaître les dispositifs de retenue pour enfant recommandés.

Positionnement du dispositif de retenue pour enfant

Il est fortement recommandé de placer un dispositif de retenue pour enfant face à la route sur l'un des sièges arrière et non à l'avant.

Il peut être dangereux de placer un dispositif de retenue pour enfant face à la route sur le siège avant d'un véhicule équipé d'un airbag côté passager.

Si le siège de véhicule est trop en avant ou que la tête de l'enfant est projetée vers l'avant lors d'une collision, le déploiement d'un airbag peut frapper l'enfant avec une force suffisante pour le tuer ou le blesser très gravement.

S'il est nécessaire de placer un dispositif de retenue pour enfant orienté vers l'avant sur le siège avant, reculer le siège du véhicule aussi loin que possible et s'assurer que le dispositif de retenue pour enfant est solidement attaché au véhicule et que l'enfant y est correctement attaché.

▲ AVERTISSEMENT

Un enfant assis dans un système de retenue pour enfant face à la route installé sur le siège avant risque de subir de graves blessures ou la mort si le sac gonflable se déploie.

S'il n'y a pas d'autre choix que de placer un dispositif de retenue pour enfant face à la route sur le siège avant, reculer au maximum le siège du véhicule et attacher convenablement l'enfant.

Sélection d'un dispositif de retenue pour enfant

La plupart des dispositifs de retenue pour enfant sont compatibles avec le système LATCH (points d'ancrage inférieurs pour siège d'enfant). Certains présentent un connecteur rigide, d'autres un connecteur souple. Ils sont tous les deux faciles à utiliser. Certains dispositifs de retenue pour enfant existants ou d'occasion ne peuvent être installés qu'en utilisant la ceinture de sécurité. Quel que soit le type choisi, respecter les instructions d'utilisation et d'entretien du fabricant du système, ainsi que les instructions de ce manuel. Une installation correcte est primordiale pour maximiser la sécurité de l'enfant.

Pour les sièges et les véhicules qui ne sont pas équipés d'un système LATCH (Lower Anchors and Tethers for Children ou système d'ancrages et d'attaches adapté aux enfants), il est possible d'installer un dispositif de retenue pour enfant compatible LATCH à l'aide de la ceinture de sécurité et d'une sangle d'arrimage supérieure afin de bénéficier d'un niveau de sécurité accru. Ceci parce que tous les dispositifs de retenue pour enfant doivent être conçus de manière à pouvoir être attachés avec une ceinture de sécurité sous-abdominale ou la partie sous-abdominale d'une ceinture de sécurité sous-abdominale/thoracique.

En outre, il est possible que le fabricant du dispositif de retenue pour enfant conseille d'utiliser une ceinture de sécurité pour fixer un dispositif de retenue compatible avec le système LATCH une fois qu'un enfant atteint un poids spécifié. Lire attentivement les instructions d'installation correcte dans le mode d'emploi du dispositif de retenue pour enfant.

Considérations importantes lors de la sélection d'un dispositif de retenue pour enfant

S'assurer que le dispositif de retenue pour enfant répond aux deux exigences suivantes :

- Le dispositif de retenue pour enfant doit être d'un type et d'une taille adaptés à l'enfant.
- Le dispositif de retenue pour enfant doit être adapté pour l'emplacement d'assise où il sera utilisé.

SUITE

Installation d'un dispositif de retenue pour enfant

Après avoir sélectionné un dispositif de retenue pour enfant adéquat et l'endroit correct pour l'installer, l'installation du dispositif de retenue s'opère en trois principales étapes :

1. Fixer correctement le dispositif de retenue pour enfant dans le véhicule.

Tous les dispositifs de retenue pour enfant doivent être fixés avec la sangle sous-abdominale d'une ceinture de sécurité sous-abdominale/thoracique ou avec le système d'ancrage inférieur. Un enfant dont le dispositif de retenue n'est pas bien fixé au véhicule peut être mis en danger en cas d'accident.

2. S'assurer que le dispositif de retenue pour enfant est solidement fixé. Après installation d'un dispositif de retenue pour enfant, pousser et tirer sur le dispositif de retenue vers l'avant et d'un côté à l'autre pour vérifier qu'il est bien fixé.

Un dispositif de retenue pour enfant attaché avec une ceinture de sécurité doit être installé aussi fermement que possible. Cependant, il n'a pas besoin d'être « rigide ». Certains des mouvements latéraux sont admissibles et ne doivent pas altérer l'efficacité du dispositif de retenue pour enfant.

Si le dispositif de retenue pour enfant n'est pas bien fixé, essayer de l'installer dans une autre position d'assise ou utiliser un autre type de dispositif de retenue pour enfant, qui peut être fixé solidement.

Se reporter à la page 57 pour connaître les dispositifs de retenue pour enfant recommandés.

3. Attacher l'enfant dans le dispositif de retenue pour enfant. S'assurer que l'enfant est correctement sangle dans le dispositif de retenue pour enfant, conformément aux prescriptions du constructeur du dispositif de retenue. Un enfant qui est mal installé dans un dispositif de retenue pour enfant peut être grièvement blessé en cas d'accident.

Les pages suivantes indiquent les dispositifs de retenue pour enfant recommandés dans les pays de l'Union européenne et fournissent les instructions d'installation d'un dispositif de retenue pour enfant. Un dispositif de retenue pour enfant face à la route est utilisé dans la plupart des exemples, mais les instructions sont les mêmes pour un dispositif de retenue pour enfant dos à la route.

Installation d'un dispositif de retenue pour enfant

Dispositif de retenue pour enfant pour les pays de l'UE

Différents types de dispositifs de retenue pour enfant sont disponibles. Tous ces types ne sont pas appropriés à votre véhicule. Se reporter au tableau ci-dessous pour sélectionner la catégorie du dispositif de retenue pour enfant utilisable en fonction de la place assise.

Groupe de poids	Position assise			
	Passager avant		Passager arrière	
	Position du commutateur ON/OFF d'airbag avant côté passager		Extérieur	Central
	ARRÊT	MARCHE		
Groupe 0 jusqu'à 10 kg	Honda BABY-SAFE	X	U	U
Groupe 0+ jusqu'à 13 kg	Honda BABY-SAFE	X	IL (Honda BABY-SAFE ISO FIX) ou U	U
Groupe I 9 kg à 18 kg	Honda Eclipse*		IUF (classe de taille A, B1, B) ou U	U
Groupe II 15 kg à 25 kg	Honda KID* ou Honda KID FIX*		L (Honda KID FIX) ou U	U
Groupe III 22 kg à 36 kg	Honda KID* ou Honda KID FIX*		L (Honda KID FIX) ou U	U

IL : Adapté au dispositif de retenue pour enfant ISO FIX (CRS) particulier indiqué dans ce tableau.

IUF : Adapté aux dispositifs de retenue pour enfant ISOFIX face à la route de catégorie universelle homologuée pour ce groupe de poids. Pour le Groupe I, le dispositif de retenue pour enfant ISOFIX Honda d'origine face à la route est disponible auprès d'un concessionnaire.

U : Adapté aux dispositifs de retenue « universels » homologués pour ce groupe de poids.

L : Adapté aux dispositifs de retenue pour enfant particuliers indiqués dans ce tableau. Ces dispositifs de retenue peuvent appartenir à la catégorie « véhicule spécifique », « limitée » ou « semi-universelle ».

X : Position non recommandée pour les enfants de ce groupe de poids.

* : Régler le siège avant en position arrière maxi.

Une classe de taille est définie pour certains des dispositifs de retenue pour enfant. Ne pas oublier de vérifier la classe de taille indiquée dans les instructions du fabricant, sur l'emballage et les étiquettes du dispositif de retenue pour enfant.

Les dispositifs de retenue pour enfant particuliers indiqués dans le tableau ci-dessus sont des accessoires Honda d'origine. Ils sont disponibles auprès des réparateurs agréés.

Pour en assurer une installation correcte, se reporter au manuel d'instruction du dispositif de retenue pour enfant.

Installation d'un dispositif de retenue pour enfant

⚠ AVERTISSEMENT

L'utilisation d'un dispositif de retenue pour enfant qui n'est pas adapté à votre véhicule n'assurerait pas une sécurité adéquate au nourrisson ou à l'enfant, qui pourrait donc être gravement ou mortellement blessé.

Votre véhicule est équipé de points d'ancrage inférieurs au niveau des positions d'assise extérieures du siège arrière. Ces ancres doivent uniquement être utilisés avec un dispositif de retenue pour enfant conçu pour être fixé à des points d'ancrage inférieurs. Se reporter à la page 59 pour apprendre comment fixer un dispositif de retenue pour enfant aux points d'ancrage inférieurs.

Installation d'un dispositif de retenue pour enfant

Pose d'un dispositif de retenue pour enfant avec les points d'ancrage inférieurs

Votre véhicule est équipé de points d'ancrage inférieurs au niveau des positions d'assise extérieures du siège arrière.

Ces ancrages se situent entre le dossier et le bas du siège. Ils ne doivent être utilisés qu'avec un dispositif de retenue pour enfant conçu pour être utilisé avec les points d'ancrage inférieurs.

L'emplacement de chaque ancrage inférieur est indiqué par un petit bouton au-dessus du point d'ancrage.

L'ancrage inférieur se trouve dans la fente sur le dossier de siège.

Se reporter à la page 57 pour connaître les dispositifs de retenue pour enfant recommandés.

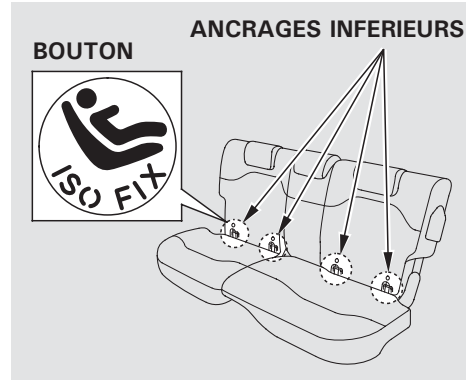

Pour installer un dispositif de retenue pour enfant conçu pour être fixé aux points d'ancrage inférieurs dans l'un des sièges arrière extérieurs :

1. Déplacer le fermoir ou la languette de ceinture de sécurité à l'écart des points d'ancrage inférieurs.

2. S'assurer qu'aucun objet à proximité des points d'ancrage qui pourrait empêcher une connexion sûre entre le dispositif de retenue pour enfant et les points d'ancrage.

3. *Sur certains dispositifs de retenue pour enfant*

Vous pouvez utiliser les coupelles de guidage en option fournies avec le dispositif de retenue pour enfant pour son installation sur les points d'ancrage inférieurs sans abîmer la surface du siège.

SUITE

Installation d'un dispositif de retenue pour enfant

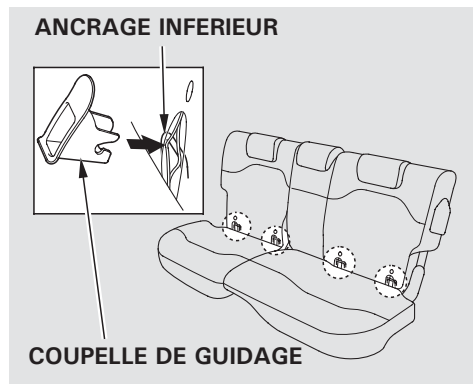

Fixer les coupelles de guidage aux points d'ancrage inférieurs, comme indiqué sur la figure.

En cas d'utilisation coupelles de guidage, toujours suivre les instructions du fabricant du dispositif de retenue pour enfant.

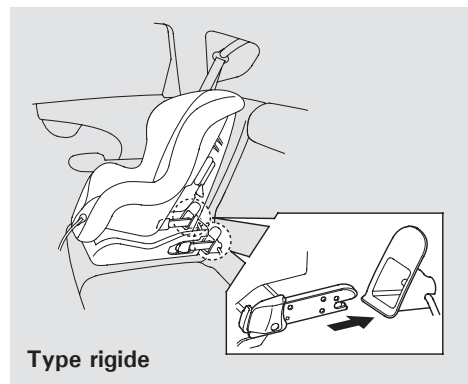

4. Placer le dispositif de retenue pour enfant sur le siège du véhicule et le fixer aux points d'ancrage inférieurs conformément aux instructions fournies par le fabricant.

Certains dispositifs de retenue pour enfant conçus pour une utilisation avec des points d'ancrage inférieurs comportent un connecteur de type rigide, comme indiqué ci-dessus.

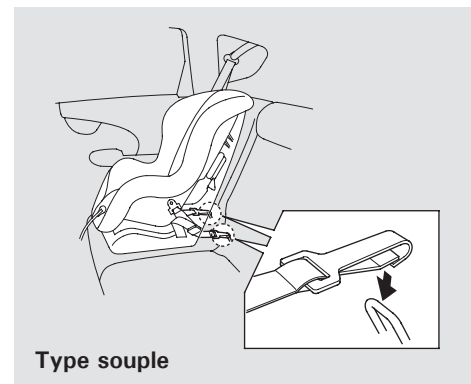

Les autres dispositifs de retenue pour enfant ont un connecteur de type souple comme illustré ci-dessus.

Installation d'un dispositif de retenue pour enfant

5. Quel que soit le type dont vous disposez, suivre les prescriptions du constructeur du dispositif de retenue pour enfant pour le réglage ou le serrage de l'installation.

Le dispositif de retenue pour enfant de type souple est disponible dans certains pays. Ce type n'est pas disponible dans les pays de l'Union européenne.

6. Régler l'appui-tête au minimum.

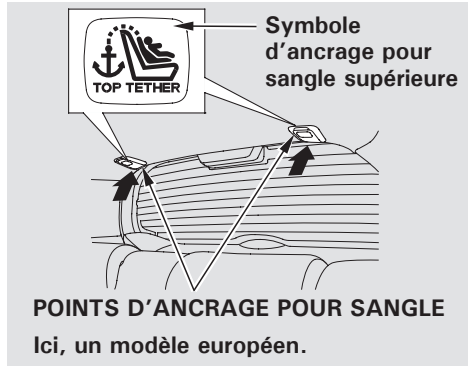

AVERTISSEMENT : lors de la fixation d'un dispositif de retenue pour enfant, ne jamais utiliser de crochet qui ne contient pas de symbole d'ancrage pour sangle supérieure.

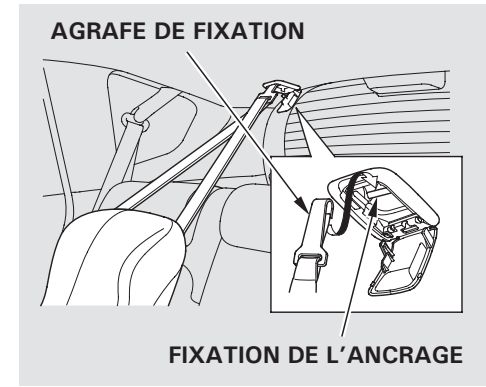
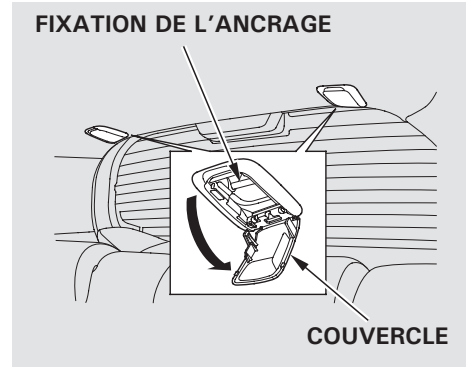

7. Faire passer la sangle d'ancrage par-dessus l'appui-tête, puis fixer l'agrafe de fixation à la fixation d'ancrage au plafond, comme illustré. S'assurer que la sangle n'est pas vrillée, puis tendre la sangle en suivant les prescriptions du constructeur du dispositif de retenue pour enfant.

L'illustration ci-dessus montre comment acheminer l'agrafe de fixation dans les pays de l'Union européenne.

SUITE

Installation d'un dispositif de retenue pour enfant

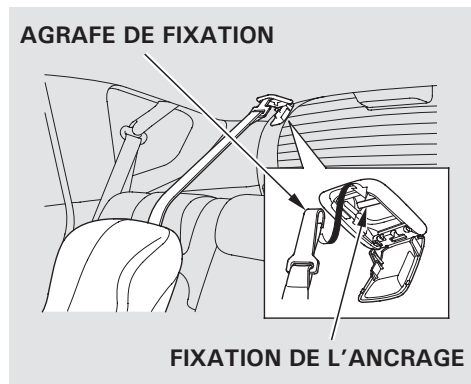

Sur certains types de dispositif de retenue, faire passer la sangle d'ancrage comme illustré.

8. Pousser et tirer sur le dispositif de retenue vers l'avant et d'un côté à l'autre pour vérifier qu'il est bien fixé.

La conception et l'adéquation des dispositifs de retenue pour enfant doivent être soigneusement contrôlées auprès du fabricant du dispositif de retenue pour enfant concerné et du vendeur. En cas de doute, consulter le concessionnaire avant d'acheter ce type de dispositif de retenue pour enfant.

Installation d'un dispositif de retenue pour enfant avec une ceinture de sécurité sous-abdominale/thoracique (avec un enrouleur à blocage)

Quand le système d'ancrage inférieur n'est pas utilisé, tous les dispositifs de retenue pour enfant doivent être fixés avec la sangle sous-abdominale d'une ceinture de sécurité sous-abdominale/thoracique.

En outre, les ceintures de sécurité sous-abdominales/thoraciques de toutes les positions d'assise arrière possèdent un enrouleur à blocage qui doit être activé pour fixer un dispositif de retenue pour enfant.

Pour vérifier si la ceinture de sécurité sous-abdominale/thoracique est équipée d'un enrouleur à blocage, tirer complètement la sangle sous-abdominale/thoracique de la ceinture et la laisser s'enrouler lentement puis tirer à nouveau doucement la sangle. Si la ceinture se bloque, cela signifie qu'elle est équipée d'un enrouleur à blocage. Si ce n'est pas le cas, suivre les instructions page 65.

Pour acheminer correctement une ceinture de sécurité sous-abdominale/thoracique dans un dispositif de retenue pour enfant, suivre les prescriptions du constructeur du dispositif de retenue.

Si le dispositif de retenue pour enfant doit être installé dans la position d'assise centrale du siège arrière, s'assurer que l'ancrage de ceinture de sécurité amovible du siège est solidement verrouillé (voir page 176).

Modèles destinés à la zone Union européenne

Se reporter à la page 57 pour installer un dispositif de retenue pour enfant.

Les procédures décrites aux pages suivantes sont décrites en s'aidant d'un dispositif de retenue pour enfant face à la route.

1. Placer le dispositif de retenue pour enfant à la position d'assise arrière voulue. S'assurer que le dispositif de retenue pour enfant est reculé contre le dossier de siège.

Installation d'un dispositif de retenue pour enfant



2. Acheminer la sangle à travers l'appui-tête en fonction des prescriptions du constructeur du dispositif de retenue, puis insérer la languette de verrouillage dans le fermoir et éliminer le mou de la partie sous-abdominale de la ceinture.



3. Pour activer l'enrouleur à blocage, tirer doucement la sangle thoracique de la ceinture complètement jusqu'à ce qu'elle s'arrête.

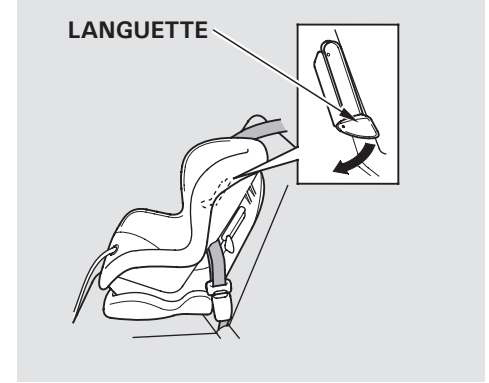

4. Abaisser la languette. Acheminer la sangle thoracique de la ceinture dans la fente sur le côté de la retenue, puis repasser la sangle dans l'enrouleur.

5. Exercer une traction sur la sangle une fois rétractée. Si la sangle est verrouillée, il est impossible de la sortir. S'il est possible de sortir la sangle en la tirant, elle n'est pas verrouillée et il faut répéter ces étapes.

SUITE

Installation d'un dispositif de retenue pour enfant

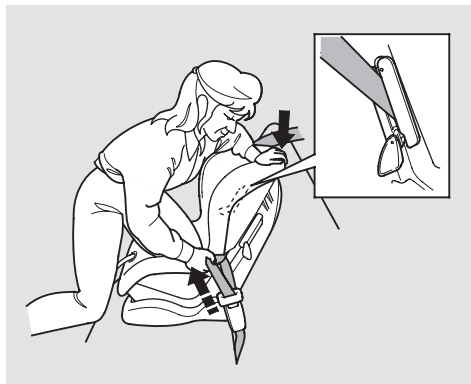

6. Après avoir vérifié le verrouillage de la ceinture de sécurité, saisir la sangle thoracique près du fermoir et la tirer pour éliminer le mou de la sangle. Ne pas oublier que si la partie sous-abdominale de la ceinture n'est pas tendue, le dispositif de retenue pour enfant ne sera pas sécurisé. Pour éliminer le mou, il peut suffire de mettre un poids sur le dispositif de retenue pour enfant ou de pousser sur l'arrière du système de retenue tout en tirant sur la sangle.

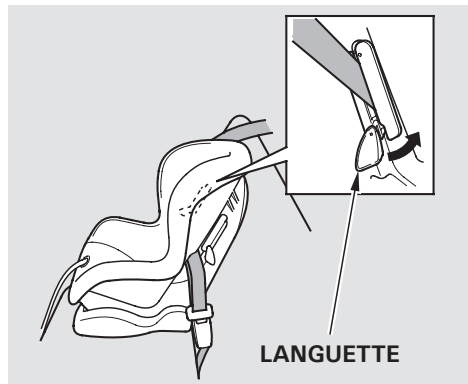

7. Fixer la sangle dans la fente en poussant la languette vers le haut. S'assurer que la sangle n'est pas vrillée et qu'elle est correctement positionnée dans la fente.

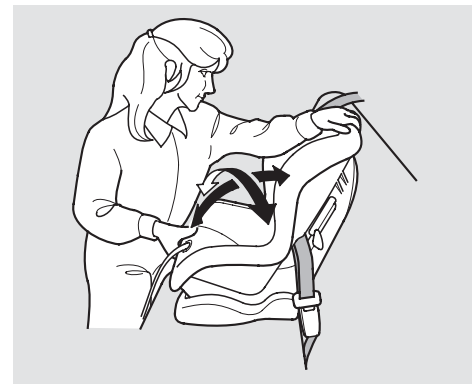

8. Pousser et tirer le dispositif de retenue pour enfant vers l'avant et d'un côté à l'autre pour vérifier qu'il est suffisamment fixé pour rester en position verticale lors des manœuvres normales. Si le dispositif de retenue pour enfant n'est pas bien fixé, déverrouiller la ceinture, la laisser se rétracter complètement, puis répéter ces étapes. Pour désactiver l'enrouleur à blocage et déposer un dispositif de retenue pour enfant, détacher le fermoir, dégager la ceinture de sécurité et laisser la sangle se rétracter complètement.

Installation d'un dispositif de retenue pour enfant

Installation d'un dispositif de retenue pour enfant avec une ceinture de sécurité sous-abdominale/thoracique (sans enrouleur à blocage)

Quand le système d'ancrage inférieur n'est pas utilisé, tous les dispositifs de retenue pour enfant doivent être fixés avec la sangle sous-abdominale d'une ceinture de sécurité sous-abdominale/thoracique.

Pour acheminer correctement une ceinture de sécurité sous-abdominale/thoracique dans un dispositif de retenue pour enfant, suivre les prescriptions du constructeur du dispositif de retenue.

Si le dispositif de retenue pour enfant doit être installé dans la position d'assise centrale du siège arrière, s'assurer que l'ancrage de ceinture de sécurité amovible du siège est solidement verrouillé (voir page 176).

Pour les pays de l'Union européenne, se reporter à la page 57 pour installer un dispositif de retenue pour enfant.

Les procédures décrites aux pages suivantes sont décrites en s'aidant d'un dispositif de retenue pour enfant face à la route.

1. Placer le dispositif de retenue pour enfant à la position d'assise arrière voulue. S'assurer que le dispositif de retenue pour enfant est reculé contre le dossier de siège.

SUITE

Installation d'un dispositif de retenue pour enfant



2. Acheminer la sangle à travers l'appui-tête en fonction des prescriptions du constructeur du dispositif de retenue, puis insérer la languette de verrouillage dans le fermoir et éliminer le mou de la partie sous-abdominale de la ceinture.

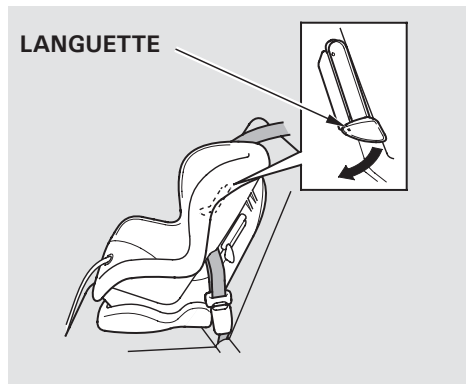

3. Abaisser la languette. Faire passer la sangle thoracique de la ceinture dans la fente sur le côté de l'appui-tête.

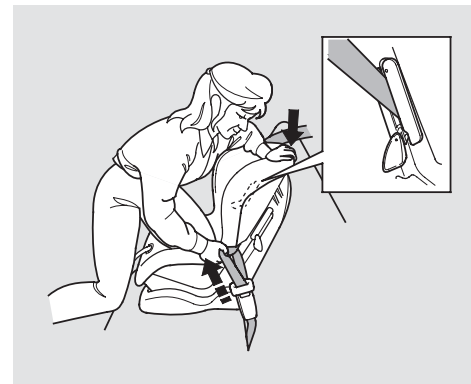

4. Saisir la sangle thoracique près de la boucle et la tirer pour éliminer tout le mou de la sangle. Ne pas oublier que si la partie sous-abdominale de la ceinture n'est pas tendue, le dispositif de retenue pour enfant ne sera pas sécurisé.

Pour éliminer le mou, mettre un poids sur le dispositif de retenue pour enfant ou pousser sur l'arrière du dispositif de retenue tout en tirant sur la sangle.

Installation d'un dispositif de retenue pour enfant

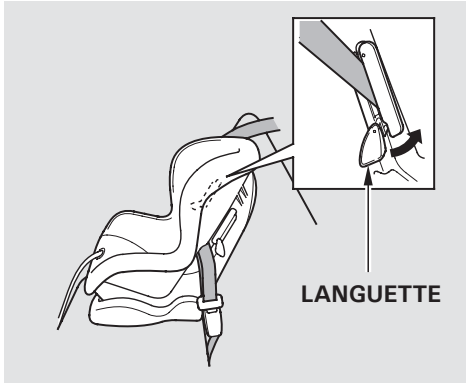

5. Fixer la sangle dans la fente en poussant la languette vers le haut. S'assurer que la sangle n'est pas vrillée et qu'elle est correctement positionnée dans la fente.

Lorsque la languette est remontée, veiller à tirer sur la partie supérieure de la sangle pour en éliminer le mou.

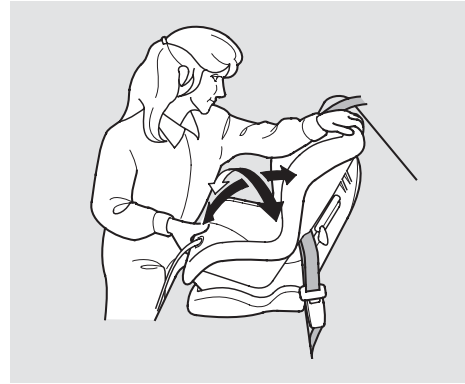

6. Pousser et tirer le dispositif de retenue pour enfant vers l'avant et d'un côté à l'autre pour vérifier qu'il est suffisamment fixé pour rester en position verticale lors des manœuvres normales.

Pour déposer un dispositif de retenue pour enfant, détacher le fermoir, dégager la ceinture de sécurité et laisser la sangle se rétracter complètement.

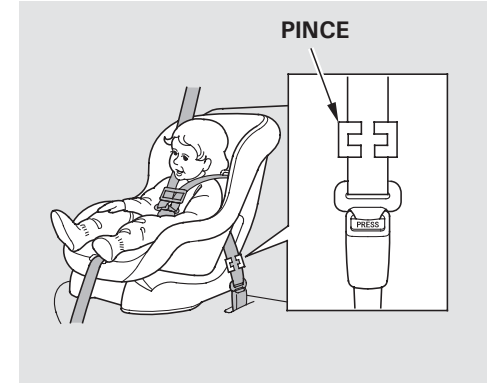

Sur les véhicules sans enrouleur à blocage monté sur le siège où l'enfant doit être installé
En cas de fixation d'un dispositif de retenue pour enfant avec une ceinture de sécurité sous-abdominale/thoracique, veiller à poser une pince sur la ceinture de sécurité (voir page 69).

SUITE

Installation d'un dispositif de retenue pour enfant

Installation d'un siège enfant dos à la route avec l'airbag avant côté passager désactivé

Nous vous recommandons vivement d'installer un dispositif de retenue pour enfant orienté dos à la route sur un siège arrière. S'il s'avère inévitable d'installer un dispositif de retenue pour enfant dos à la route sur le siège passager avant, le système d'airbag avant côté passager doit être désactivé manuellement. Voir page 35 pour savoir comment désactiver le système d'airbag avant côté passager.

Pour installer un dispositif de retenue pour enfant dos à la route dans le siège du passager avant avec la ceinture de sécurité sous-abdominale/thoracique, faire passer la sangle à travers l'appui-tête en fonction des prescriptions du fabricant du dispositif de retenue, puis insérer la languette de verrouillage dans le fermoir.

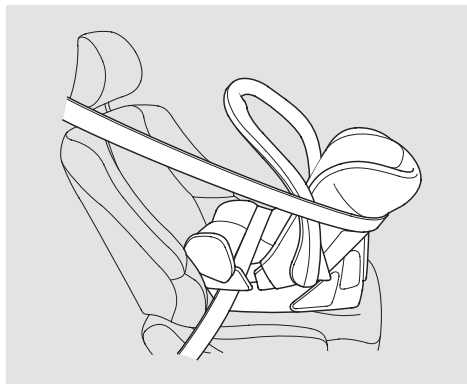

Tirer ensuite fort sur l'extrémité lâche de la sangle pour éliminer tout le mou (il peut se révéler utile de mettre de poids sur le dispositif de retenue pour enfant tout en tirant sur la sangle).

Enfin, pousser et tirer le dispositif de retenue vers l'avant et d'un côté à l'autre pour vérifier qu'il est suffisamment fixé pour rester en position verticale lors des manœuvres normales. Si le dispositif de retenue n'est pas bien fixé, déverrouiller la ceinture et répéter ces étapes.

Pour déposer un dispositif de retenue pour enfant, détacher le fermoir, dégager la ceinture de sécurité et laisser la sangle se rétracter complètement.

Modèles destinés à la zone Union européenne
Se reporter à la page 57 pour connaître les dispositifs de retenue pour enfant dos à la route recommandés.

Installation d'un dispositif de retenue pour enfant

Utilisation d'une pince de ceinture de sécurité

Sur les véhicules sans enrouleur à blocage monté sur le siège où l'enfant doit être installé. Toujours utiliser une pince de ceinture de sécurité pour fixer un dispositif de retenue pour enfant à votre véhicule au moyen d'une ceinture de sécurité sous-abdominale/thoracique. Cela contribue à empêcher le décalage ou le renversement du dispositif de retenue.

Une pince est généralement fournie avec le dispositif de retenue pour enfant. Si vous avez besoin d'une pince, contacter le constructeur du dispositif de retenue ou un magasin qui vend des dispositifs de retenue pour enfant.

S'il est nécessaire de placer un dispositif de retenue pour enfant orienté vers l'avant sur le siège avant, reculer le siège du véhicule aussi loin que possible et s'assurer que le dispositif de retenue pour enfant est solidement attaché au véhicule et que l'enfant y est correctement attaché (voir page 54).

Pour installer une pince, procéder comme suit :

1. Placer le dispositif de retenue pour enfant dans le siège avec une ceinture de sécurité sous-abdominale/thoracique. Acheminer la ceinture de sécurité sous-abdominale/thoracique à travers l'appui-tête en fonction des instructions du fabricant du siège.
2. Engager la languette de verrouillage dans la boucle. Tirer sur la sangle thoracique de la ceinture de sécurité pour s'assurer qu'il n'y a pas de mou au niveau de la sangle sous-abdominale.
3. Pincer fermement la ceinture au niveau de la languette de blocage. Pincer les deux parties de la ceinture de manière qu'elles ne glissent pas dans la languette de verrouillage. Déboucler la ceinture de sécurité.

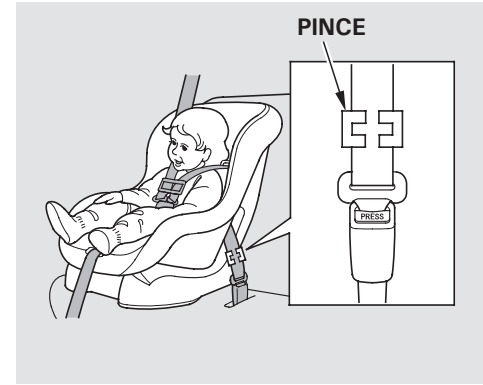

4. Installer la pince comme illustré. Placer la pince le plus près possible de la languette de blocage.
5. Engager la languette de verrouillage dans la boucle. Pousser et tirer sur le dispositif de retenue pour enfant pour vérifier qu'il est maintenu fermement en place. Si ce n'est pas le cas, répéter ces étapes jusqu'à ce que le dispositif de retenue soit bien en place.

SUITE

Installation d'un dispositif de retenue pour enfant

Installation d'un dispositif de retenue pour enfant

Système avec sangle d'ancrage

Les enfants voyageant dans un véhicule doivent être maintenus pour réduire le risque de blessure en cas d'accident.



Un dispositif de retenue pour enfant à sangle d'ancrage peut être installé dans l'une ou l'autre des positions d'assise extérieures à l'arrière, en utilisant l'un des points d'ancrage de l'illustration.

L'usage d'une sangle d'ancrage fournit une protection accrue en complément du port de la ceinture de sécurité sous-abdominale/thoracique, c'est pourquoi son utilisation est recommandée dans la mesure du possible. (Les propriétaires peuvent demander auprès du fabricant du dispositif de retenue si une sangle d'ancrage est disponible pour un dispositif de retenue pour enfant particulier.)

Utilisation d'une fixation d'ancrage

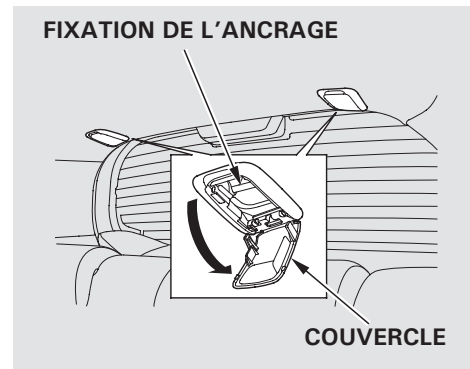

1. Régler l'appui-tête au minimum.
2. Après avoir correctement fixé le dispositif de retenue pour enfant (voir page 62), ouvrir le couvercle d'ancrage.

Installation d'un dispositif de retenue pour enfant

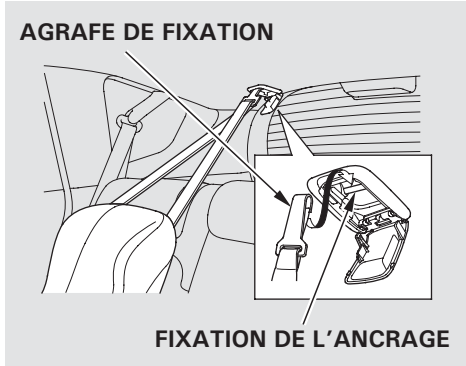

3. Fixer l'agrafe de fixation à la fixation d'ancrage, en veillant à ne pas vriller la sangle.

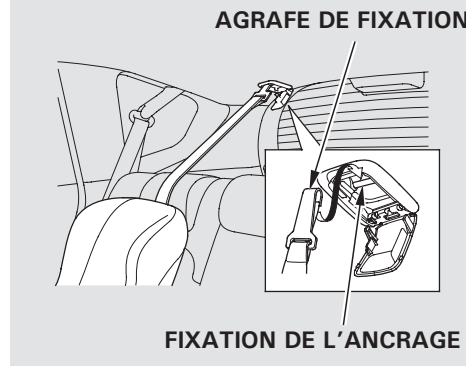

- Sur certains types de dispositif de retenue, faire passer la sangle d'ancrage comme illustré.
4. Serrer la sangle en fonction des prescriptions du constructeur du dispositif de retenue pour enfant.

Pour fixer la sangle d'ancrage sur le dispositif de retenue pour enfant, respecter les prescriptions du constructeur du dispositif de retenue pour enfant.

Quand le dispositif de retenue pour enfant est utilisé, suivre les instructions qui l'accompagnent.

AVERTISSEMENT : *les points d'ancrage des dispositifs de retenue pour enfant sont conçus pour supporter les charges imposées par des dispositifs de retenue pour enfant correctement fixés. En aucun cas ils ne doivent être utilisés pour fixer des ceintures de sécurité ou harnais pour adultes, ou pour attacher d'autres objets ou équipements au véhicule.*

Protection des enfants de grande taille

Lorsqu'un enfant atteint la limite de poids ou de taille recommandée pour un dispositif de retenue pour enfant face à la route, l'enfant doit être assis sur un siège rehausseur sur un siège arrière et porter la ceinture de sécurité sous-abdominale/thoracique.

Les pages suivantes expliquent comment vérifier le bon ajustement de la ceinture de sécurité, indiquent le type de siège rehausseur à utiliser lorsqu'un tel siège est nécessaire et donnent les précautions importantes à observer si un enfant doit s'asseoir à l'avant.

AVERTISSEMENT

S'assurer que les dossiers de sièges sont bien verrouillés avant de démarrer.

AVERTISSEMENT

Un enfant de 12 ans ou moins assis à l'avant du véhicule pourrait subir des blessures graves voire mortelles en cas de déploiement de l'airbag avant passager.

Si un enfant doit voyager à l'avant, reculer le siège du véhicule le plus possible, utiliser un siège rehausseur si nécessaire, demander aux enfants de s'asseoir correctement et de porter correctement la ceinture de sécurité.

Sur les modèles destinés à l'Europe

AVERTISSEMENT

Se pencher par la porte avant peut entraîner des blessures graves voire mortelles en cas de déploiement de l'airbag latéral.

L'occupant doit toujours se tenir assis droit le dos contre le dossier du siège.

Pour certains types

Votre véhicule est équipé d'un système de désactivation automatique pour l'airbag latéral passager si un enfant se penche sur le côté et que sa tête se trouve dans la trajectoire de déploiement de l'airbag latéral. Même avec ce système, Honda ne conseille pas de faire voyager des enfants à l'avant.

Vérification du bon ajustement de la ceinture de sécurité



Pour déterminer si une ceinture de sécurité sous-abdominale/thoracique convient à un enfant, demander à l'enfant d'attacher la ceinture de sécurité, puis se poser les questions suivantes :

1. L'enfant est-il complètement calé contre le siège ?
2. Les genoux de l'enfant sont-ils pliés confortablement sur le bord du siège ?

3. La sangle thoracique de la ceinture passe-t-elle entre le cou et le bras de l'enfant ?
4. La sangle sous-abdominale de la ceinture est-elle le plus bas possible et touche-t-elle bien les cuisses de l'enfant ?
5. L'enfant pourra-t-il rester assis de cette manière pendant tout le trajet ?

Si la réponse à chacune de ces questions est oui, l'enfant est prêt à porter convenablement la ceinture de sécurité sous-abdominale/thoracique. Si une réponse est non à une question, l'enfant a besoin d'être assis sur un siège rehausseur.

Utilisation d'un siège rehausseur

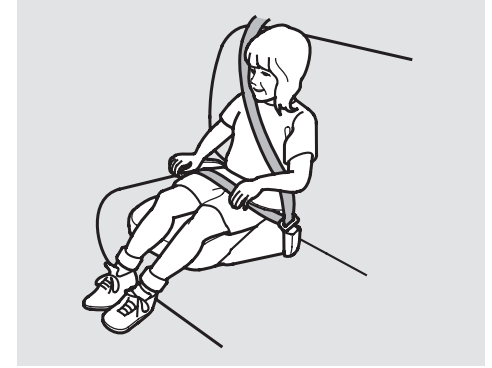

Un enfant devenu trop grand pour un dispositif de retenue pour enfant face à la route doit demeurer dans un siège arrière et utiliser un siège rehausseur jusqu'à pouvoir mettre la ceinture de sécurité sous-abdominale/thoracique correctement sans le rehausseur.

SUITE

Protection des enfants de grande taille

Les sièges rehausseurs peuvent être à dossier haut ou à dossier bas. Quel que soit le type choisi, s'assurer que le siège rehausseur est conforme aux normes de sécurité approuvées (voir page 55) et veiller à suivre les prescriptions du constructeur du siège rehausseur.

Si un enfant qui utilise un siège rehausseur doit s'asseoir à l'avant, déplacer le siège de véhicule, aussi loin que possible en arrière et s'assurer que l'enfant porte la ceinture de sécurité correctement.

L'enfant peut continuer à utiliser un siège rehausseur jusqu'à ce que le haut de ses oreilles arrive au niveau du haut du dossier de siège du véhicule ou du siège rehausseur. Un enfant de cette taille doit être suffisamment grand pour utiliser la ceinture de sécurité sous-abdominale/thoracique sans un siège rehausseur.

Se reporter à la page 57 pour le positionnement du siège rehausseur.

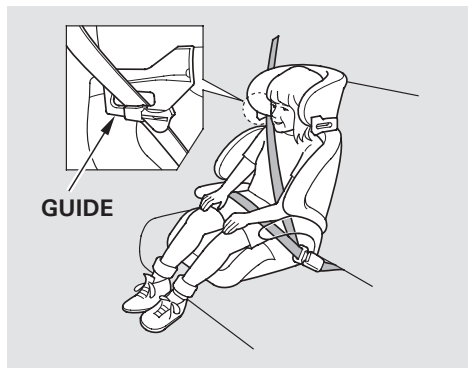

Un dossier est parfois disponible pour certains sièges rehausseurs. Installer le dossier sur le siège rehausseur et le régler par rapport au siège du véhicule conformément aux instructions du fabricant. S'assurer que la ceinture est correctement passée dans le guide au niveau de l'épaule du dossier et qu'elle ne touche pas ou ne passe pas sur le cou de l'enfant (voir page 18).

Quand un enfant de grande taille peut-il s'asseoir devant ?

Il est recommandé que tous les enfants de 12 ans et moins soient correctement attachés dans un siège arrière.

Le siège arrière est l'endroit le plus sûr pour transporter un enfant de tout âge ou de toute taille.

Si l'airbag du passager avant se gonfle lors d'une collision frontale de force modérée à violente, l'airbag peut infliger des blessures graves à un enfant qui n'est pas retenu, mal attaché, assis trop près de l'airbag avant ou hors position.

Un airbag latéral pose également les risques. Si une partie du corps d'un enfant se trouve dans la trajectoire de déploiement d'un airbag latéral, l'enfant peut être gravement blessé.

Protection des enfants de grande taille

Bien entendu, tous les enfants sont très différents. Et bien que l'âge puisse être un indicateur de sa capacité à voyager en toute sécurité à l'avant, il y a d'autres facteurs importants à prendre en compte.

Taille physique

Physiquement, un enfant doit être suffisamment grand pour que la ceinture de sécurité sous-abdominale/thoracique s'ajuste correctement à son corps (voir pages 18 et 72). Si la ceinture de sécurité ne s'ajuste pas correctement, que l'enfant soit ou non assis sur un siège rehausseur, l'enfant ne doit pas s'asseoir à l'avant.

Maturité

Pour voyager en toute sécurité à l'avant, un enfant doit être capable de suivre les règles, y compris de s'asseoir correctement et de porter sa ceinture de sécurité correctement tout au long le trajet.

S'il est sûr qu'un enfant peut voyager en toute sécurité à l'avant du véhicule, veiller à :

- Lire attentivement ce manuel de l'utilisateur et s'assurer de bien comprendre toutes les instructions relatives aux ceintures de sécurité et toutes les informations de sécurité.
- Reculer le siège avant au maximum.
- Faire s'asseoir l'enfant bien droit, le dos contre le siège et les pieds sur ou près du plancher.
- Vérifier que la ceinture de sécurité de l'enfant est correctement positionnée.
- Rappeler à l'enfant de ne pas pencher vers la porte.
- Surveiller l'enfant. Il faut parfois rappeler même un enfant mature d'attacher sa ceinture de sécurité ou de s'asseoir correctement.

Mesures de sécurité supplémentaires

- ***Ne pas laisser un enfant porter une ceinture de sécurité autour du cou.*** Cela peut entraîner des blessures graves au cou de l'enfant en cas de collision.
- ***Ne pas laisser un enfant mettre la partie thoracique de la ceinture de sécurité derrière son dos ou sous son bras.*** Cela peut entraîner des blessures très graves lors d'une collision. Cette situation augmente également le risque que l'enfant glisse sous la ceinture en cas de collision et subisse de graves blessures.
- ***Deux enfants ne doivent jamais utiliser une même ceinture de sécurité.*** Elles risqueraient d'être très grièvement blessées en cas d'accident.
- ***Ne pas placer d'accessoires sur une ceinture de sécurité.*** Des dispositifs destinés à améliorer le confort de l'enfant ou à repositionner la sangle thoracique d'une ceinture de sécurité peuvent réduire l'efficacité de la ceinture et augmenter les risques de blessures graves en cas d'accident.

Dangers du monoxyde de carbone

Les gaz d'échappement de votre véhicule contiennent du monoxyde de carbone. Le monoxyde de carbone ne devrait pas pénétrer dans le véhicule lors d'un trajet normal si l'entretien du véhicule est effectué correctement et que les informations sur cette page sont respectées.

Faire contrôler l'étanchéité du système d'échappement dans les cas suivants :

- Le véhicule est soulevé pour une vidange d'huile.
- Changement de niveau de bruit émis par le pot d'échappement.
- Le véhicule a été impliqué dans une collision susceptible d'avoir endommagé le soubassement du véhicule.

AVERTISSEMENT

Le monoxyde de carbone est un gaz toxique. Toute inhalation risque de provoquer une perte de connaissance et d'être mortelle.

Eviter tout endroit confiné et toute activité exposant au monoxyde de carbone.

Des niveaux élevés de monoxyde de carbone peuvent s'accumuler rapidement dans les endroits clos, tels qu'un garage. Ne pas faire tourner le moteur lorsque la porte du garage est fermée. Même la porte ouverte, faire tourner le moteur juste assez pour sortir le véhicule du garage.

Le hayon ouvert, les gaz d'échappement peuvent être aspirés avec l'air à l'intérieur du véhicule et créer une situation dangereuse. S'il s'avère nécessaire de rouler le hayon ouvert, ouvrir toutes les vitres et régler le système de commande de climatisation comme indiqué ci-dessous.

Si vous devez vous asseoir dans votre véhicule arrêté dont le moteur tourne, même dans un lieu non confiné, régler le système de commande de la climatisation comme suit :

1. Sélectionner le mode air frais.
2. Sélectionner le mode .
3. Faire tourner le ventilateur à la vitesse élevée.
4. Régler la température à un niveau confortable.

Étiquettes de mise en garde

Ces étiquettes se trouvent aux emplacements indiqués. Elles mettent en garde contre les dangers potentiels susceptibles de causer des blessures graves. Lire attentivement ces étiquettes.

Si une étiquette se détache ou devient difficile à lire, demander un rechange au concessionnaire.

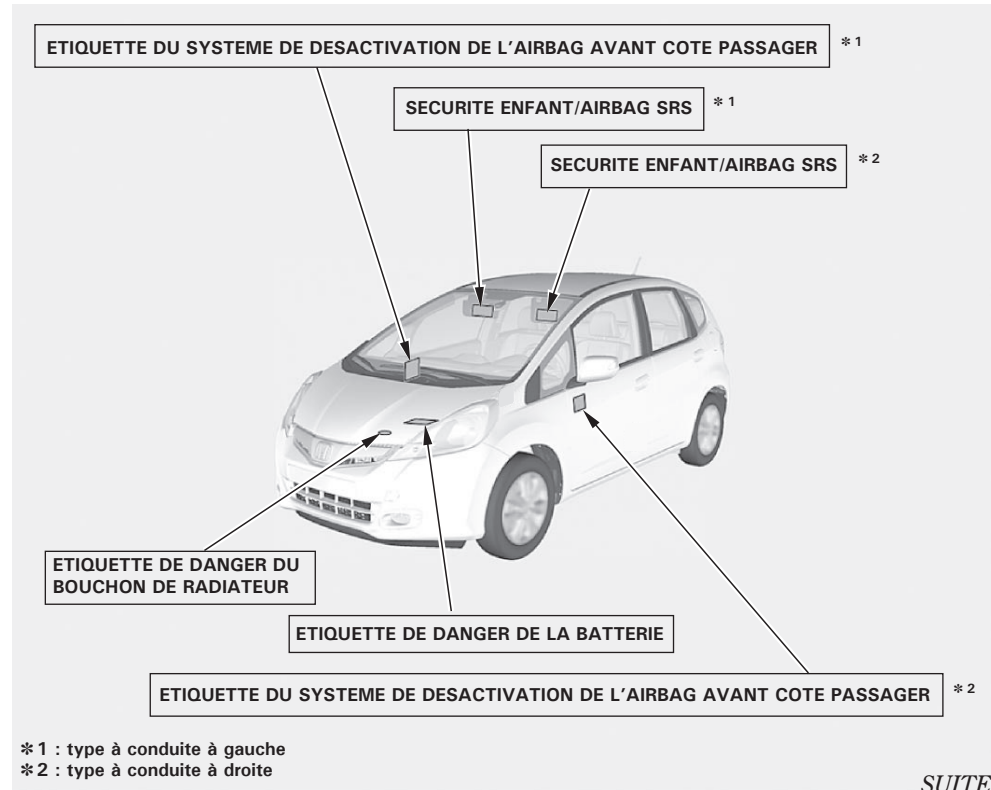

SUITE

Étiquettes de mise en garde

L'étiquette illustrée ci-dessous est fixée au panneau latéral du tableau de bord côté passager avant.



Voir le tableau ci-dessous pour savoir à quoi correspond chaque icône.

Siège passager avant	Airbag avant côté passager	
	ARRÊT	MARCHE
Bébé dans un dispositif de retenue pour enfant dos à la route	Peut voyager à l'avant	Ne peut pas être positionné à l'avant
L'airbag avant côté passager est	Désactivé	Activé

Cette section fournit des informations sur les commandes et affichages qui contribuent à l'utilisation quotidienne du véhicule. Toutes les commandes principales sont très faciles d'accès.

Emplacement des commandes	80	Commandes situées près du volant	136	Réglage en hauteur du siège conducteur	168
Tableau de bord	82	Essuie-glaces et lave-glace	138	Accoudoirs	168
Témoins du tableau de bord	83	Clignotants et phares	142	Appuie-tête	169
Jauges	93	Phares, antibrouillards avant et arrière	144	Comment remettre les sièges arrière en place.....	173
Compteur de vitesse/économètre	94	Luminosité du tableau de bord	146	Rabattre les sièges arrière	174
Compte-tours	94	Bouton des feux de détresse	147	Fixation détachable	176
Jauge de carburant	94	Désembueur de lunette arrière	147	Chauffage de siège	178
Jauge de charge/assistance	95	Dispositif de réglage des phares	148	Cache du compartiment à bagages	179
Ecran multi-informations	96	Réglage de la distribution des phares	149	Vitres électriques	180
		Touche ECON	151	Store	182
		Réglages du volant	152	Rétroviseurs	184
		Clés et serrures	153	Frein de stationnement	186
		Système d'immobilisation	155	Équipement de confort intérieur	187
		Commutateur d'allumage	156	Boîte à gants inférieure	188
		Verrouillage des portes	157	Boîte à gants supérieure	188
		Serrures de porte.....	157	Porte-gobelets	189
		Verrouillage des portes	158	Boîtier de la console avant	191
		Verrous de sécurité pour enfants	159	Boîte sous le siège	191
		Télécommande	160	Pare-soleil	191
		Hayon	164	Miroir de courtoisie	192
		Sièges	167	Porte-manteau	192
		Réglage des sièges avant	167	Prise d'alimentation des accessoires	192
				Eclairage intérieur	194

Emplacement des commandes

Type à conduite à gauche

TEMOINS DU TABLEAU DE BORD
(P. 83)
JAUGES
(P. 93)

ECRAN MULTI-INFORMATIONS
(P. 96)

COMMANDE DE STORE*
(P. 182)

INTERRUPTEUR DE
VERROUILLAGE
CENTRALISE ELECTRIQUE
(P. 157)

SYSTEME AUDIO*
(P. 205)
HORLOGE*
(P. 243)

COMMUTATEURS
DE VITRES
ELECTRIQUES
(P. 180)

SYSTEME DE
COMMANDE DE LA
CLIMATISATION
(P. 198)

POIGNEE DE
DEVERROUILLAGE
DU CAPOT
(P. 270)

LANGUETTE DE BLOCAGE
DES PORTES
(P. 157)

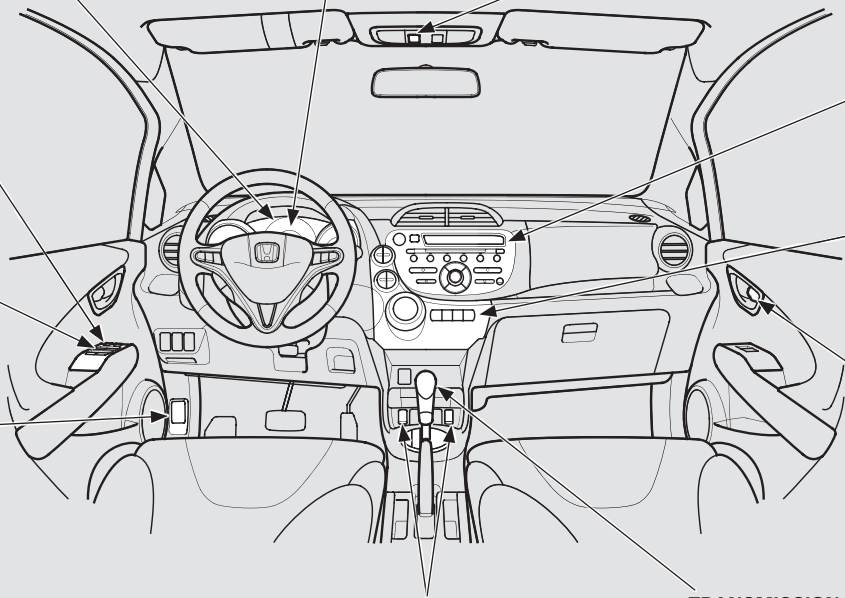

COMMUTATEURS DE CHAUFFAGE DE SIEGE*
(P. 178)

TRANSMISSION AUTOMATIQUE (CVT)
(P. 291)

* : selon l'équipement

Emplacement des commandes

Type à conduite à droite



Tableau de bord



Comme les témoins varient d'un modèle à l'autre, certains peuvent ne pas être présents sur votre véhicule.

Le tableau de bord comporte de nombreux indicateurs destinés à fournir des informations importantes relatives au véhicule.

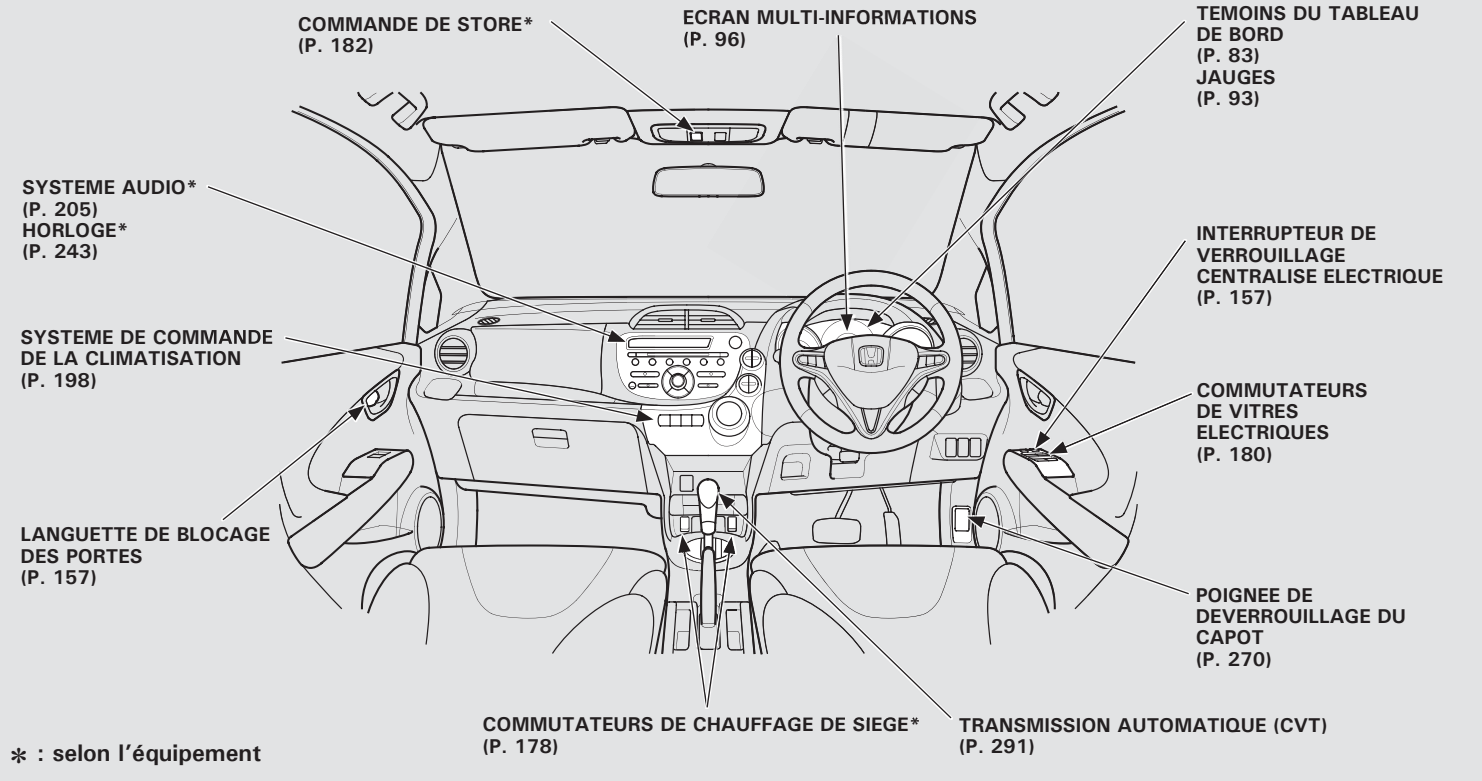
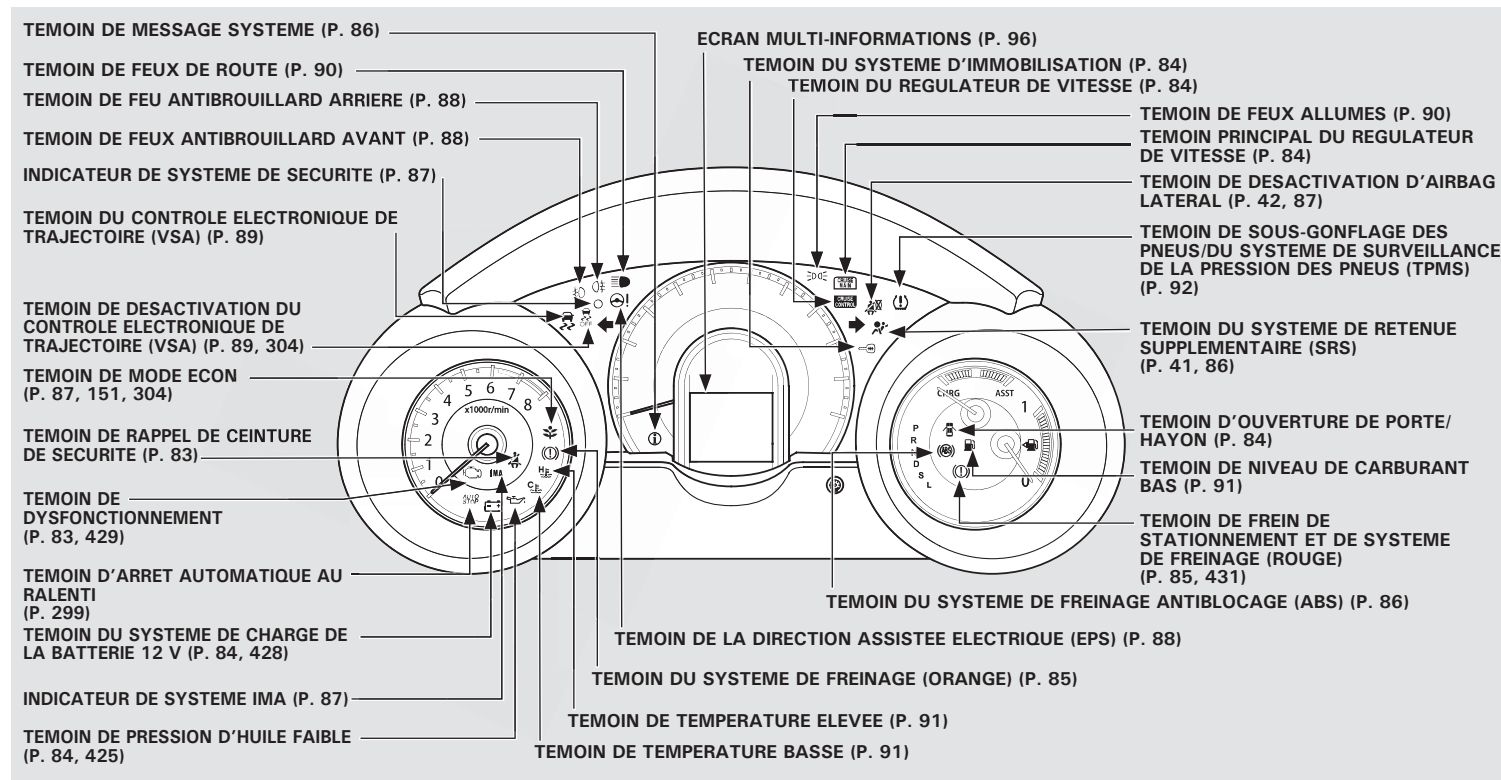

Témoin de dysfonctionnement

Voir page 429.

En outre, le symbole «  » s'affiche ou ce symbole est accompagné d'un message « Vérifier système » sur l'écran multi-informations.





Témoin de rappel de ceinture de sécurité

Ce témoin s'allume lorsque le contacteur d'allumage est placé en position ON (II). Il rappelle au conducteur et aux passagers d'attacher leur ceinture de sécurité. Un signal sonore retentit également si les ceintures de sécurité ne sont pas attachées.

Si le contacteur d'allumage est tourné en position ON (II) avant que les ceintures de sécurité soient attachées, le signal sonore retentit et le témoin clignote. Si le conducteur et/ou les passagers n'attachent pas leur ceinture avant l'arrêt du signal sonore, le témoin cesse de clignoter mais reste allumé.

Le système de ceinture de sécurité surveille également la ceinture de sécurité du passager avant. Si un passager avant n'attache pas sa ceinture de sécurité, le témoin s'allume environ 6 secondes après que le contacteur d'allumage est placé en position ON (II).

Si le conducteur ou un passager avant n'attache pas sa ceinture de sécurité alors que le véhicule roule, un signal sonore retentit et le témoin clignote à nouveau à intervalles réguliers. Pour plus d'informations, voir page 23.

En outre, le symbole «  » (pour le conducteur) / «  » (pour un passager avant) apparaît sur l'écran multi-informations pour rappeler au conducteur et aux passagers qu'ils doivent attacher leur ceinture de sécurité.

Témoins du tableau de bord

Le système de ceinture de sécurité surveille également l'utilisation des ceintures de sécurité des trois sièges arrière en fonction de l'activation de chaque enrouleur de ceinture de sécurité. L'écran multi-informations montre l'utilisation des ceintures de sécurité aux places arrière (voir page 24).



Témoin de pression d'huile faible

Le moteur peut être sérieusement endommagé si ce témoin clignote ou reste allumé lorsque le moteur tourne. Pour plus d'informations, voir page 425.

En outre, le symbole «  » s'affiche, ou ce symbole est accompagné d'un message « Pression huile basse » sur l'écran multi-informations.



Témoin du système de charge de la batterie 12 volts

Si ce témoin s'allume lorsque le moteur tourne, la batterie n'est pas en cours de charge. Pour plus d'informations, voir page 428.

En outre, le symbole «  » s'affiche ou ce symbole est accompagné d'un message « Vérifier système » sur l'écran multi-informations.



Témoin principal du régulateur de vitesse

Si disponible

Ce témoin s'allume lorsque l'on active le régulateur de vitesse en appuyant sur le bouton CRUISE (voir page 246).



Témoin du régulateur de vitesse

Si disponible

Ce témoin s'allume lorsque le régulateur de vitesse est réglé. Voir page 246 pour plus d'informations sur l'utilisation du régulateur de vitesse.



Témoin d'ouverture de porte/hayon

Ce témoin s'allume lorsque le hayon ou l'une des portes est resté(e) entrouvert(e).

En outre, ce symbole s'affiche sur l'écran multi-informations pour indiquer la porte et/ou le hayon n'est pas complètement fermé(e) (voir page 15).



Témoin du système d'immobilisation

Ce témoin s'allume brièvement lorsque le contacteur d'allumage est placé sur ON (II). Il s'éteint lorsqu'une clé de contact correctement codée est insérée. Si la clé utilisée n'est pas correctement codée, le témoin clignote et le circuit de carburant du moteur est désactivé (voir page 155).



Témoin de frein de stationnement et de système de freinage (rouge)

Ce témoin a deux fonctions :

1. Il s'allume lorsque l'on place le contacteur d'allumage en position ON (II). Il rappelle au conducteur de contrôler le frein de stationnement. Un signal sonore retentit en cas de conduite alors que le frein de stationnement n'est pas complètement desserré. Le fait de conduire alors que le frein de stationnement n'est pas complètement desserré peut endommager les freins et les pneus.

On peut également voir le symbole « **P** », ou ce symbole est accompagné d'un message « Desserrer frein de stationnement » sur l'écran multi-informations (voir page 186).

2. S'il reste allumé après que le frein de stationnement a été complètement desserré alors que le moteur tourne, ou s'il s'allume pendant la conduite, il se peut qu'il y ait un problème avec le système de freinage. Pour plus d'informations, voir page 431.

On peut également voir le symbole «  » (pour le niveau de liquide de frein) ou ce symbole est accompagné d'un message « Liquide de frein niveau bas » sur l'écran multi-informations (voir page 431).



Témoin du système de freinage (orange) (pour certains types)

Ce témoin s'allume normalement pendant quelques secondes quand vous mettez le commutateur d'allumage sur ON (II) et sur START (III). Lorsque le témoin du système de freinage (orange) s'allume et reste allumé, il y a un problème avec le système d'assistance anti-déplacement indésirable ou avec l'assistance au freinage (le frein normal fonctionne correctement). Faire contrôler le véhicule par le concessionnaire. Pour plus d'informations, voir page 301.

Témoins du tableau de bord



Témoin du système de freinage antiblocage (ABS)

Ce témoin s'allume normalement pendant quelques secondes lorsque le contacteur d'allumage est placé en position ON (II). Si le témoin s'allume à tout autre moment, le système ABS présente une anomalie. Dans ce cas, faire contrôler le véhicule chez un concessionnaire. Même avec ce témoin allumé, le véhicule conserve toutes ses capacités de freinage normales, sans la fonction antiblocage. Pour plus d'informations, voir page 302.

En outre, le symbole «  » s'affiche, ou ce symbole est accompagné d'un message « Vérifier système » sur l'écran multi-informations (voir page 302).



Témoin de message système

Ce témoin s'allume lorsqu'un message système s'affiche sur l'écran multi-informations. Appuyer sur la touche INFO sur le volant pour voir le message (voir page 97).

La plupart du temps, ce témoin s'allume en même temps que d'autres témoins présents sur le tableau de bord, tels que le témoin de rappel de ceinture de sécurité, le témoin SRS, le témoin du système VSA, etc.



Témoin de système de retenue supplémentaire

Ce témoin s'allume pendant plusieurs secondes lorsque le contacteur d'allumage est placé en position ON (II). S'il s'allume à tout autre moment, il indique un problème potentiel avec les airbags avant. Ce témoin s'allume également pour signaler au conducteur un problème potentiel avec les airbags latéraux, les airbags latéraux rideaux, le système de désactivation de l'airbag avant côté passager ou avec les prétensionneurs automatiques de ceinture de sécurité. Pour plus d'informations, voir page 41.

En outre, le symbole «  » s'affiche, ou ce symbole est accompagné d'un message « Vérifier système » sur l'écran multi-informations.



Témoin d'airbag latéral désactivé (pour certains types)

Ce témoin s'allume pendant plusieurs secondes lorsque le contacteur d'allumage est placé en position ON (II). S'il s'allume à tout autre moment, il indique que l'airbag latéral passager est automatiquement désactivé. Pour plus d'informations, voir page 42.



IMA Témoin du système IMA

Ce témoin s'allume normalement pendant quelques secondes lorsque le contacteur d'allumage est placé en position ON (II). S'il s'allume à tout autre moment, il indique un problème dans le système IMA (assistance moteur intégrée). Une fois le témoin IMA allumé, le véhicule peut ne pas accélérer normalement. Faire contrôler le véhicule par le concessionnaire le plus tôt possible.

En outre, le symbole « **IMA** » s'affiche, ou ce symbole est accompagné d'un message « Vérifier système » sur l'écran multi-informations.



Témoin d'arrêt automatique au ralenti

Voir page 299.



Témoin de mode ECON

Ce témoin s'allume normalement pendant quelques secondes lorsque le contacteur d'allumage est placé en position ON (II). Lorsque l'on active le mode ECON en appuyant sur la touche ECON avec le contacteur d'allumage sur ON (II), ce témoin s'allume.

On peut également voir le symbole sur l'écran multi-informations avec ECON désactivé ou ECON activé (voir page 151).

Témoin du système de sécurité

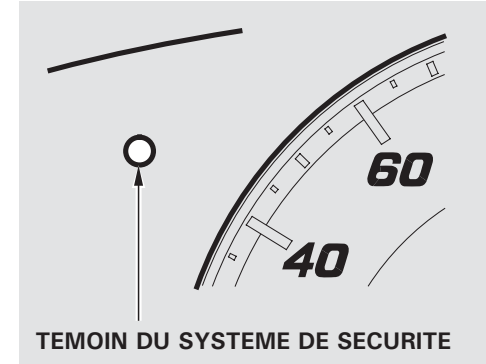

Ce témoin s'allume lorsque le système de sécurité est activé. Voir page 244 pour obtenir plus d'informations sur le système de sécurité.

Témoins du tableau de bord



Témoin de direction assistée électrique (EPS)

Ce témoin s'allume normalement lorsque le contacteur d'allumage est sur ON (II), et s'éteint au démarrage du moteur. Si le témoin s'allume à tout autre moment, le système de direction assistée électrique présente une anomalie.

Dans ce cas, arrêter le véhicule en lieu sûr et couper le moteur. Réinitialiser le système en redémarrant le moteur. Le témoin restera allumé, mais devrait s'éteindre après que le véhicule a roulé sur une courte distance. S'il ne s'éteint pas, ou s'il se rallume pendant la conduite, amener le véhicule chez le concessionnaire pour le faire contrôler. Le témoin allumé, l'EPS peut être désactivé, ce qui rend le véhicule plus difficile à diriger.

Si l'on tourne le volant complètement à droite ou à gauche à plusieurs reprises pendant l'arrêt ou la conduite à très faible vitesse, la direction peut être légèrement plus dure afin d'éviter tout dommage causé par une surchauffe sur le système de direction. Cela peut également se produire si le volant est maintenu complètement à gauche ou à droite pendant un certain temps.

En outre, le symbole «  » s'affiche, ou ce symbole est accompagné d'un message « Vérifier système » sur l'écran multi-informations.

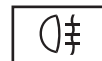

Témoin d'antibrouillards arrière

Ce témoin s'allume lorsque l'on active le feu antibrouillard arrière. Voir les pages 144 et 145 pour obtenir des informations sur l'utilisation du feu antibrouillard arrière.



Témoin de feux antibrouillard avant (pour certains types)

Ce témoin s'allume lorsque l'on active les feux antibrouillard avant. Voir page 145 pour plus d'informations sur l'utilisation des feux antibrouillard avant.



Témoin du système de contrôle électronique de trajectoire (VSA) (pour certains types)

Ce témoin s'allume normalement pendant quelques secondes lorsque le contacteur d'allumage est placé en position ON (II).

Ce témoin a deux fonctions :

1. Il clignote quand le système VSA est actif (voir page 304).
2. Si le témoin s'allume et reste allumé à tout autre moment, le système VSA présente une anomalie. Amener le véhicule chez un concessionnaire pour le faire contrôler. Sans le système VSA, le véhicule conserve ses capacités de conduite normales, mais ne bénéficie pas de la traction VSA ni du renforcement de la stabilité. Pour plus d'informations, voir page 304.

En outre, le symbole «  » s'affiche, ou ce symbole est accompagné d'un message « Vérifier système » sur l'écran multi-informations (voir page 304).



Témoin de désactivation du VSA (pour certains types)

Ce témoin s'allume pour rappeler au conducteur qu'il a désactivé le système de contrôle électronique de trajectoire (VSA).

Ce témoin s'allume normalement pendant quelques secondes lorsque le contacteur d'allumage est placé en position ON (II). Pour plus d'informations, voir page 304.

Témoins du tableau de bord



Témoins de clignotants et feux de détresse

Le témoin de clignotant gauche ou droit clignote pour signaler un changement de voie ou un virage. Si un clignotant ne clignote pas ou clignote rapidement, cela signifie généralement qu'une des ampoules des clignotants est grillée (voir pages 357, 358 et 360). Remplacer l'ampoule dès que possible, car les autres conducteurs ne peuvent pas voir que vous changez de voie/de direction.

Lorsque le bouton des feux de détresse est enfoncé, les deux témoins de clignotant et tous les clignotants à l'extérieur du véhicule clignotent.

Le véhicule est équipé de la fonction Changement de file qui permet de signaler un changement de voie facilement (voir page 142).



Témoin de feux de route

Ce témoin s'allume avec les feux de route. Pour plus d'informations, voir page 143.



Témoin de feux allumés

Ce témoin rappelle au conducteur que les feux extérieurs sont allumés. Il s'allume lorsque le commutateur d'éclairage est en position $\rightarrow\text{D}\rightarrow$ ou $\equiv\text{D}$. Si le contacteur d'allumage est placé en position ACCESSORY (I) ou LOCK (0) sans que le conducteur mette le commutateur d'éclairage en position OFF, ce témoin reste allumé. Un signal sonore de rappel retentit également lorsque l'on ouvre la porte conducteur alors que la clé est retirée du contacteur d'allumage.

En outre, le symbole « $\rightarrow\text{D}\rightarrow$ » s'affiche, ou ce symbole est accompagné d'un message « Feux allumés » sur l'écran multi-informations (voir page 142).

Sur les véhicules avec éclairage automatique
Ce témoin s'allume également lorsque le commutateur d'éclairage est sur AUTO et l'éclairage s'allume automatiquement.

Le symbole « $\equiv\text{D}$ » s'affiche, ou ce symbole est accompagné d'un message « Vérifier système » sur l'écran multi-informations en cas de problème avec le système de commande automatique des phares.



Témoin de haute température

Ce témoin indique la température du liquide de refroidissement moteur. Ce témoin s'allume normalement lorsque le contacteur d'allumage est sur ON (II), et s'éteint au bout de quelques secondes. En conditions de conduite normales, ce témoin ne doit ni clignoter ni rester allumé. En conditions de conduite difficiles, par exemple par temps très chaud ou sur une longue période de montée, ce témoin peut clignoter. Cela signifie que la température du liquide de refroidissement moteur est élevée. Si le témoin commence à clignoter pendant la conduite, veiller à ralentir pour éviter la surchauffe. Si le témoin reste allumé, s'arrêter sur le bord de la route en respectant les précautions de sécurité et couper le moteur. Voir page 423 pour en savoir plus sur les instructions et précautions relatives au contrôle du circuit de refroidissement du moteur. Ne pas conduire le véhicule alors que le témoin est allumé, sous peine d'endommager le moteur.

De plus, le symbole «  » s'affiche, ou ce symbole est accompagné d'un message « Temp moteur élevé » sur l'écran multi-informations.



Témoin de basse température

Ce témoin indique la température du liquide de refroidissement moteur. Si aucun problème n'est détecté, ce témoin s'allume lorsque le moteur est froid. S'il s'allume lorsque le moteur est chaud (température de fonctionnement normale), faire examiner le véhicule par le concessionnaire dès que possible.



Témoin de bas niveau de carburant

Ce témoin s'allume pour rappeler au conducteur qu'il doit faire le plein dès que possible. Lorsque le témoin s'allume, il reste environ 6,5 l dans le réservoir de carburant.

En outre, le symbole «  » s'affiche, ou ce symbole est accompagné d'un message « Niveau carburant bas » sur l'écran multi-informations.

Lorsque l'aiguille atteint 0 (E), il reste très peu de carburant dans le réservoir.

Témoins du tableau de bord



Témoin de basse pression des pneus/TPMS

Ce témoin s'allume normalement pendant quelques secondes lorsque le contacteur d'allumage est placé en position ON (II).

Ce témoin a deux fonctions :

1. S'il s'allume pendant la conduite, il indique qu'un ou plusieurs des pneus du véhicule sont sensiblement sous-gonflés.

Un «  » s'affiche également sur l'écran multi-informations (voir page 307).

Dans ce cas, arrêter le véhicule sur le côté de la route dès que possible (en respectant les précautions de sécurité nécessaires), vérifier quel pneu a perdu de la pression et déterminer la cause.

Si deux ou plusieurs pneus sont dégonflés, faire appel à un service de remorquage professionnel (voir page 441). Pour plus d'informations, voir page 307.

Pour utiliser le système de surveillance de la pression des pneus (TPMS) avec une roue galette, se reporter à la page 398.

2. Si ce témoin commence à clignoter, il y a un problème avec le système de surveillance de la pression des pneus (TPMS). Un «  » s'affiche également sur l'écran multi-informations. Le témoin continue à clignoter pendant un certain temps (1 minute environ), puis reste allumé. Si cela se produit, faire vérifier le système par le concessionnaire dès que possible. Pour plus d'informations, voir page 309.

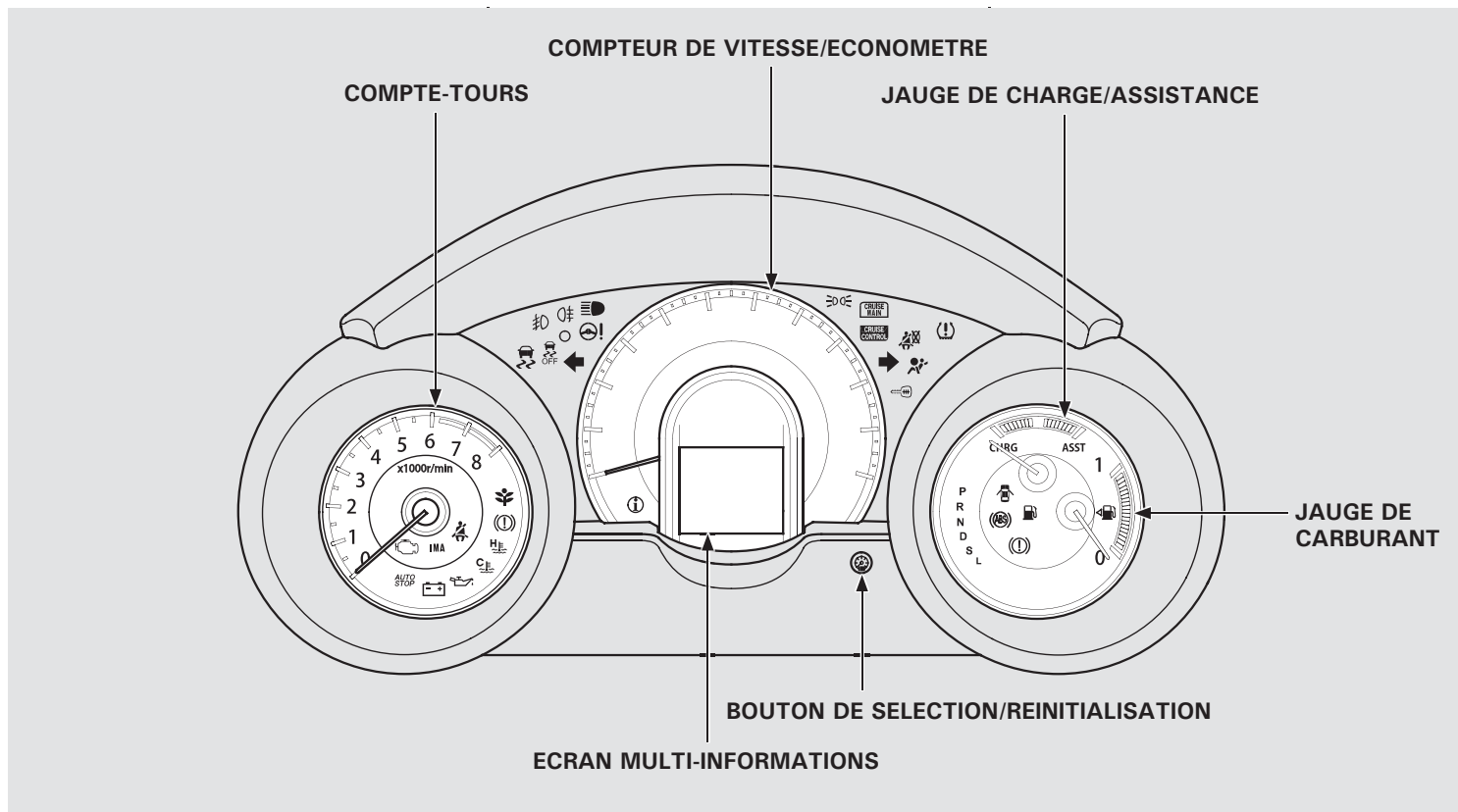

Jauges

Compteur de vitesse/économètre

Sur les véhicules avec indication kilométrique

Indique la vitesse en kilomètres par heure (km/h).

Sur les véhicules avec indication en miles

Indique la vitesse en miles par heure (mph). Les graduations intérieures indiquent la vitesse en kilomètres par heure (km/h).

Le compteur de vitesse possède également un économètre. La couleur de l'économètre change automatiquement en fonction du style de conduite (voir page 286).

Il est possible de personnaliser le réglage de l'économètre (voir page 130).

Il est possible de définir l'alarme de vitesse du véhicule. Pour plus d'informations, voir page 116.

Compte-tours

Le compte-tours indique le régime moteur en tours par minute (tr/min). Pour éviter d'endommager le moteur, ne jamais conduire l'aiguille du compte-tours dans la zone rouge.

Jauge de carburant

Indique combien de carburant il reste. La quantité indiquée peut être légèrement supérieure ou inférieure à la quantité réelle.

REMARQUE

Eviter de conduire avec un niveau de carburant très bas. Le manque de carburant peut provoquer des ratés et endommager le convertisseur catalytique.

Jauge de charge/assistance

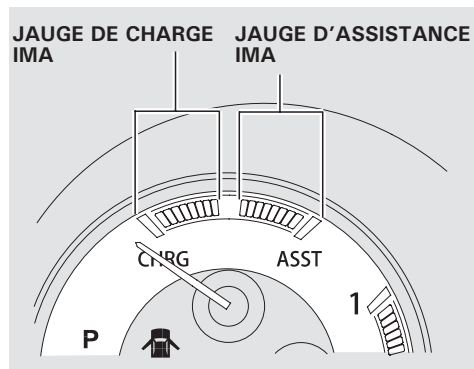

Cette jauge indique l'état de charge/décharge de l'assistance moteur intégrée (IMA). Lorsque l'IMA assiste le moteur, l'aiguille reste dans la jauge d'assistance (côté droit de la jauge). Quand la batterie IMA est en cours de charge, l'aiguille reste dans la jauge de charge (côté gauche de la jauge).

Il est également possible de vérifier l'état du système IMA sur l'écran multi-informations (voir page 102).

Si la batterie IMA est trop chaude ou trop froide, le système IMA limite la puissance de sortie de la batterie IMA pour protéger la batterie. Cette opération désactive l'assistance IMA et la fonction d'arrêt automatique au ralenti, même si le témoin du niveau de batterie sur l'écran multi-informations indique que la batterie est bien chargée (voir page 103). Par conséquent, si l'assistance moteur est fréquemment utilisée, la batterie chauffe et commence à limiter sa puissance de sortie.

En fonction des conditions météorologiques, le délai nécessaire pour rétablir un niveau de puissance de sortie normal sur la batterie IMA est court.

Ecran multi-informations

L'écran multi-informations du compteur de vitesse sur le tableau de bord affiche diverses informations et divers symboles/messages lorsque le contacteur d'allumage est en position ON (II). Certains témoins/messages aident le conducteur à utiliser le véhicule plus efficacement. D'autres tiennent le conducteur informé de l'état du véhicule pour assurer une conduite sans problème sur la durée.

Il existe deux types de symboles/messages : les symboles/messages en mode d'affichage normal et les symboles/messages d'avertissement système.

Il est possible de sélectionner la langue affichée et de personnaliser certains réglages du véhicule à l'aide de l'écran multi-informations et des trois boutons situés sur le volant (voir page 97).

Symboles/messages en mode d'affichage normal

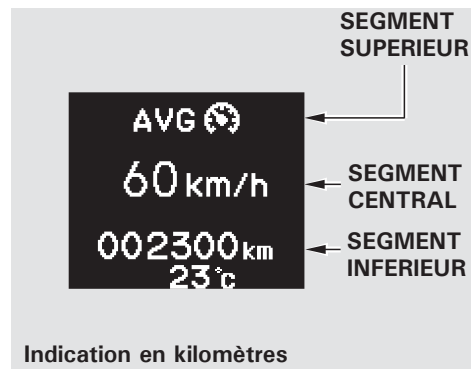

L'écran multi-informations se compose d'un segment supérieur, d'un segment central et d'un segment inférieur.

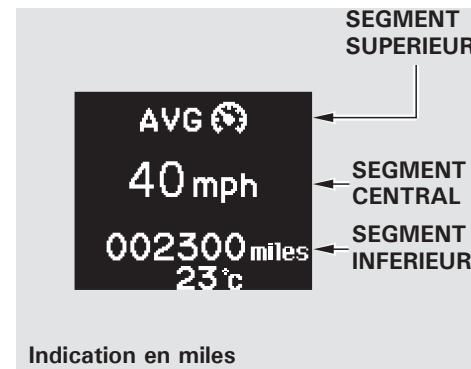

En mode d'affichage normal, l'écran affiche l'ordinateur de bord, l'utilisation des ceintures de sécurité des places arrière, l'affichage de conduite écologique, la consommation moyenne de carburant, le suivi de chaîne cinématique du système IMA, l'utilisation du téléphone mains libres (HFT) (selon l'équipement), l'odomètre, le totaliseur partiel, la température extérieure et le rappel d'entretien (selon l'équipement).



Un message « ECON OFF » ou « ECON ON » s'affiche sur l'écran multi-informations selon le réglage ECON précédent lorsque le contacteur d'allumage est placé en position ON (II) (voir page 151).

Le contacteur d'allumage en position ON (II), l'écran multi-informations change comme indiqué à la page 99.

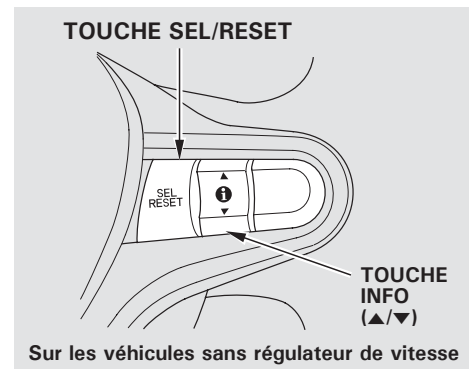

L'ordinateur de route indique la consommation de carburant instantanée, la consommation de carburant moyenne, la distance estimée, le temps écoulé et la vitesse moyenne.

SUITE

Ecran multi-informations

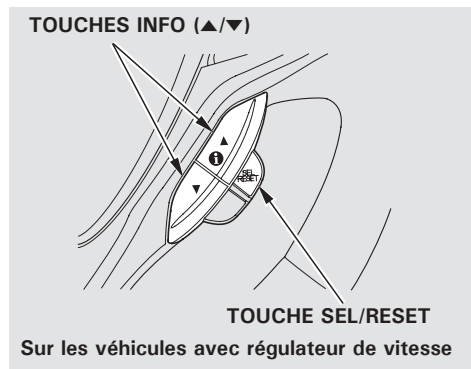

Pour modifier l'affichage, appuyer sur la touche INFO (▲/▼) située sur le volant de manière répétée.

En cas d'avertissement système, des symboles d'avertissement système s'affichent sur l'écran multi-informations en fonction du réglage de l'alarme de vitesse. Le symbole/message d'avertissement système ayant la plus haute priorité s'affiche en premier lorsque l'on tourne le contacteur d'allumage en position ON (II).

Ecran multi-informations

Indication en kilomètres

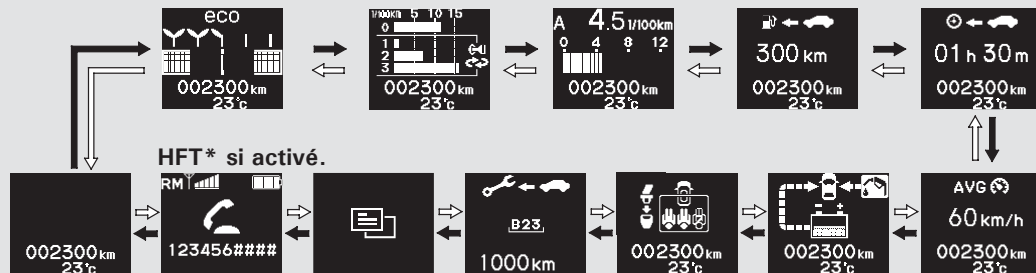

➡ : appuyer sur la touche INFO ▼.
 ⇨ : appuyer sur la touche INFO ▲.

Indication en miles

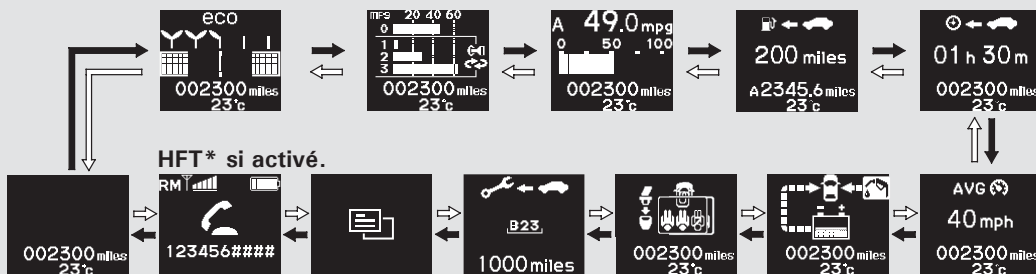

➡ : appuyer sur la touche INFO ▼.
 ⇨ : appuyer sur la touche INFO ▲.

* : selon l'équipement

Affichage de conduite écologique

Suivi du Retour d'information du guide Eco

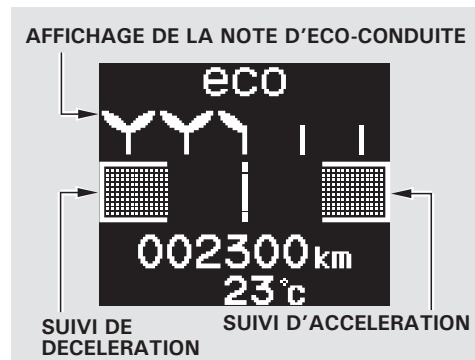

L'affichage de conduite écologique se compose de trois parties. L'affichage de la note de conduite écologique indique la note Eco cumulée pour un cycle de conduite. Le suivi d'accélération indique l'efficacité d'accélération. Le suivi de décélération indique l'efficacité de décélération. Voir page 287 pour plus d'informations.

Enregistrements de la consommation de carburant moyenne

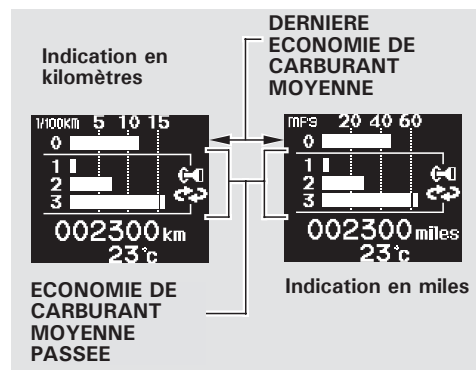

L'affichage de la fonction économie de carburant moyenne indique l'économie de carburant moyenne (0) pour le cycle de conduite en cours et l'économie de carburant moyenne passée (1-3) pour les trois derniers cycles de conduite.

Ordinateur trajet

Les témoins de l'ordinateur de route indiquent :

- Consommation moyenne de carburant
- Consommation instantanée de carburant
- Plage
- Temps écoulé
- Vitesse moyenne du véhicule

Consommation moyenne de carburant

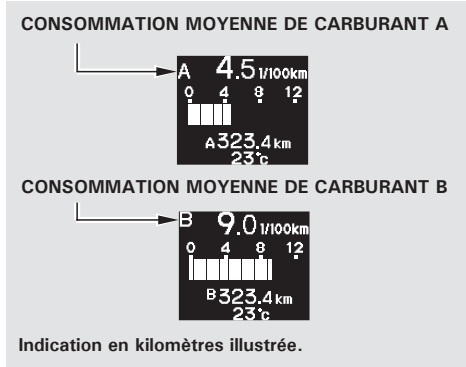

Consommation moyenne de carburant A

La consommation moyenne de carburant du véhicule depuis la dernière réinitialisation de l'ordinateur de route A.

Consommation moyenne de carburant B

La consommation moyenne de carburant du véhicule depuis la dernière réinitialisation de l'ordinateur de route B.

La consommation de carburant moyenne est mise à jour toutes les 10 secondes. Lorsqu'on réinitialise un totaliseur partiel, l'économie moyenne de carburant pour que ce totaliseur partiel soit également réinitialisée. Pour réinitialiser les valeurs sur l'ordinateur de route, appuyer sur la touche SEL/RESET et la maintenir enfoncée jusqu'à ce que la valeur numérique revienne à « 0.0 ».

Lorsqu'on réinitialise Trip A, la consommation moyenne de carburant A est réinitialisée en même temps. Lorsqu'on réinitialise Trip B, la consommation moyenne de carburant B est réinitialisée.

En mode personnalisation, il est possible de régler Trip A et la consommation moyenne de carburant A afin qu'ils soient remis à zéro lorsqu'on fait le plein du véhicule (voir page 127).

Consommation instantanée de carburant

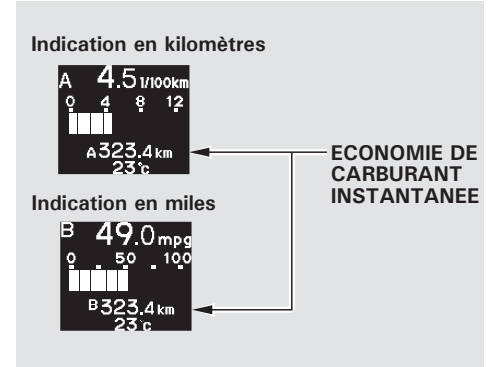

Indication en kilomètres

L'économie de carburant instantanée du véhicule en l/100 km.

Indication en miles

L'économie de carburant instantanée du véhicule en mpg.

SUITE

Ecran multi-informations

Plage

 : estimation de la distance qu'il est possible de parcourir en fonction de la quantité de carburant restant dans le réservoir.

Cette distance est estimée à partir de l'économie de carburant obtenue sur les derniers kilomètres (miles) ; par conséquent, elle varie selon les changements de vitesse, selon les conditions de circulation, etc.

Temps écoulé

 : le temps écoulé depuis la dernière fois que le contacteur d'allumage a été placé en position ON (II).

Vitesse moyenne du véhicule

 : la vitesse moyenne du véhicule s'affiche en kilomètres par heure (km/h) ou en miles par heure (mph), selon le modèle.

Lorsqu'on réinitialise Trip A, la vitesse moyenne du véhicule A est réinitialisée en même temps. Lorsqu'on réinitialise Trip B, la vitesse moyenne du véhicule B est réinitialisée.



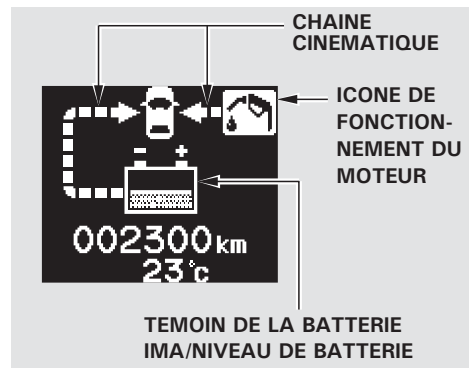

Suivi de la chaîne cinématique du système IMA



Le suivi de la chaîne cinématique du système IMA indique l'état du système IMA. La source d'énergie et l'état d'alimentation du moteur et du moteur IMA (icône de fonctionnement du moteur et batterie IMA) sont représentés par des flèches sur l'écran. Le témoin de niveau de la batterie indique l'état de charge de la batterie IMA.

Etat d'alimentation

Le tableau ci-dessous montre des exemples de base de l'écran de surveillance.

Débit de puissance	Exemple
Seul le moteur IMA alimente le véhicule et la batterie IMA se décharge.	
Le moteur IMA assiste le moteur pour alimenter le véhicule. La batterie IMA se décharge et le système consomme du carburant.	
Le système IMA charge la batterie IMA.	
Seul le moteur alimente le véhicule. Le système consomme du carburant.	
Le moteur alimente le véhicule et le système IMA charge la batterie IMA. Le système consomme du carburant.	

Témoin de niveau de la batterie IMA

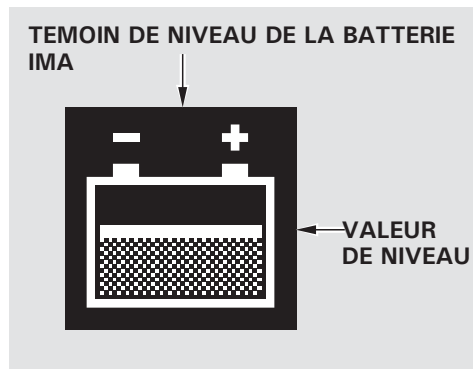

Le témoin de niveau de batterie IMA indique l'état de charge de la batterie pour l'assistance moteur intégrée (IMA). Cette batterie est rechargée et déchargée par le moteur IMA en fonction des conditions de conduite.

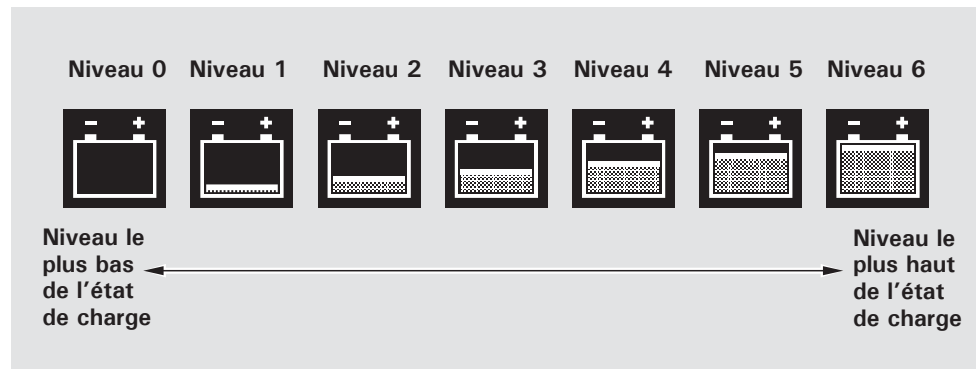

La position du niveau de batterie indique l'état de charge de la batterie IMA. Lorsque le niveau de batterie est élevé, la batterie IMA est bien chargée. Il y a sept positions (Niveau 0-Niveau 6) sur la jauge de niveau de la batterie.

Le niveau de la batterie peut chuter lorsque les conditions de conduite nécessitent l'assistance moteur IMA pendant une longue période, comme en cas d'accélération prolongée ou de conduite prolongée en côte.

Le moteur IMA recharge la batterie tant que le véhicule continue à rouler.

SUITE

Ecran multi-informations

Si la batterie est presque déchargée, la fonction d'arrêt automatique au ralenti est désactivée (voir page 297).

La jauge de niveau de la batterie ne peut pas lire le niveau de la batterie directement. Elle calcule le niveau en mesurant en permanence l'intensité du courant, la tension et la température.

Comme le niveau n'est pas lu directement, en raison de petites erreurs de détection sur la durée, la jauge peut lire une valeur de niveau supérieure à la valeur du niveau de la batterie réel. Le système effectue alors une correction et la valeur de la jauge de niveau de la batterie baisse subitement. Lorsque cela se produit, les fonctions d'assistance IMA et d'arrêt automatique au ralenti sont désactivées jusqu'à ce que la batterie IMA soit suffisamment rechargée par une conduite normale.

Cette correction du témoin de niveau de la batterie est normale et n'indique pas de problème particulier. Si la batterie IMA présente une anomalie ou se dégrade, le témoin du système IMA s'allume. Dans ce cas, faire contrôler le véhicule par le concessionnaire le plus tôt possible.

Informations sur le trajet

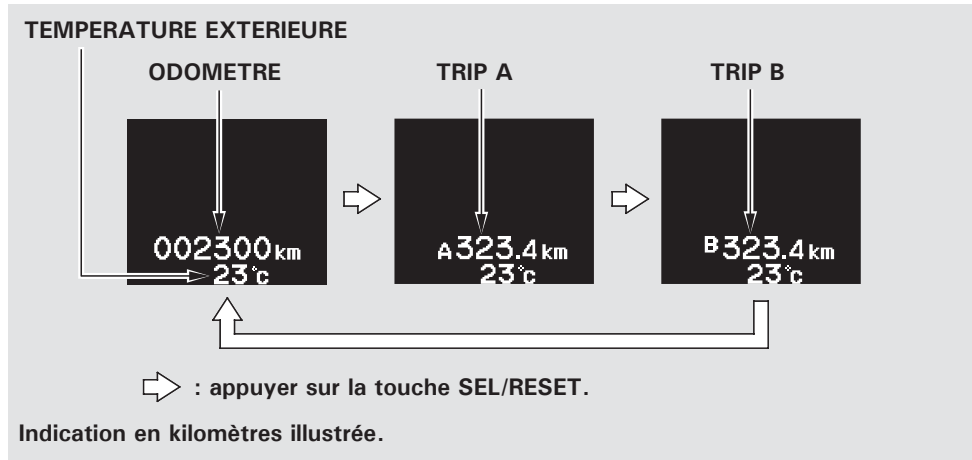

L'affichage comporte l'odomètre, le totaliseur partiel et la température extérieure en mode d'affichage normal.

Appuyer sur la touche SEL/RESET (Sélection/Réinitialisation) change l'affichage comme illustré.

Compteur de vitesse

L'odomètre indique le nombre total de kilomètres ou de miles parcourus par le véhicule.

Compteur quotidien

Ce compteur indique le nombre de kilomètres ou de miles parcourus depuis la dernière réinitialisation.

Il y a deux totalisateurs partiels : Trip A et Trip B. Pour basculer de l'un à l'autre, appuyer plusieurs fois sur la touche SEL/RESET. Lorsque l'on place le contacteur d'allumage en position ON (II), la dernière sélection s'affiche.

Chaque totaliseur partiel fonctionne indépendamment afin de pouvoir effectuer le suivi de deux distances différentes.

Pour réinitialiser un totaliseur partiel, appuyer sur la touche SEL/RESET et la maintenir enfoncée jusqu'à ce que la valeur numérique revienne à « 0.0 ».

Ecran multi-informations

Indicateur de température extérieure

Cet indicateur affiche la température extérieure en degrés Celsius.

Le capteur de température se trouve dans le pare-chocs avant. Par conséquent, la valeur de température relevée peut être affectée par la chaleur réfléchie par le revêtement routier, par la chaleur du moteur et par la chaleur provenant des gaz d'échappement des véhicules à proximité. Cela peut affecter négativement l'indication de température lorsque la vitesse est inférieure à 30 km/h.

Le capteur retarde la mise à jour de l'affichage jusqu'à ce qu'il atteigne la température extérieure correcte. Cela peut prendre plusieurs minutes.

Si la température extérieure ne s'affiche pas correctement, il est possible de la régler à ± 3 °C plus chaud ou plus froid (voir page 125).

REMARQUE : la température doit être stabilisée avant de procéder à cette opération.

Dans certaines conditions climatiques, les indications de température proches de zéro peuvent signifier que du verglas est en train de se former sur la chaussée. Un symbole d'avertissement «  » s'affiche également sur l'écran multi-informations.

Informations de rappel d'entretien

Si disponible

Ceci montre la distance ou le temps restant(e) jusqu'au prochain entretien. Cette fonction affiche également un code d'élément d'entretien pour indiquer les éléments d'entretien requis lors de la prochaine révision. Pour plus d'informations, voir page 315.

Téléphone mains-libres (HFT) (pour certains types)



Il est possible de recevoir ou de passer des appels à partir d'un téléphone portable via le système téléphone mains-libres (HFT) sans toucher le téléphone portable.

Pour utiliser le système, votre téléphone portable et le système HFT doivent être liés. Tous les téléphones portables ne sont pas compatibles avec ce système. Se reporter à la page 249 pour obtenir des instructions sur la façon de relier un téléphone portable au système HFT et pour savoir comment recevoir ou passer des appels téléphoniques.

Accès à l'écran Réglages personnalisés

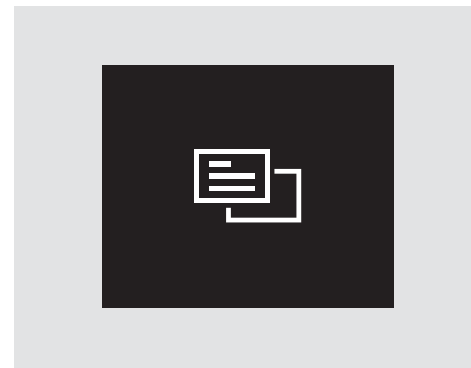

Pour accéder à l'écran des réglages personnalisés, sélectionner l'écran ci-dessus à l'aide de la touche INFO, puis appuyer sur la touche SEL/RESET. Voir page 113 pour plus d'informations.

Ecran multi-informations

Symboles d'avertissement du système

En cas de problème avec le véhicule, si le niveau d'huile moteur est bas ou qu'une porte est mal fermée, par exemple l'écran multi-informations indique quel est le problème. Pour ce faire, il interrompt l'affichage en cours et affiche un ou plusieurs symboles/messages. La plupart des symboles/messages s'affichent pendant environ 5 secondes, après quoi l'affichage en cours est restauré. Certains symboles/messages restent affichés jusqu'à ce que le problème soit résolu.

Sur certains modèles, l'écran multi-informations indique également certaines conditions du véhicule, comme l'utilisation du téléphone mains-libres, le rappel d'entretien, etc.

Si le véhicule est neuf, l'écran multi-informations affiche les symboles d'avertissement du système sans les messages. Il s'agit du réglage par défaut lorsque le véhicule sort d'usine. Il est possible de personnaliser ce réglage pour voir les symboles d'avertissement du système avec les messages (voir page 124). Certains symboles, tels que le symbole de température extérieure basse, le témoin de rappel de ceinture de sécurité arrière (pour certains types), etc., ne sont pas accompagnés d'un message.

Dans cette section, des symboles système sans messages sont utilisés dans presque tous les exemples.

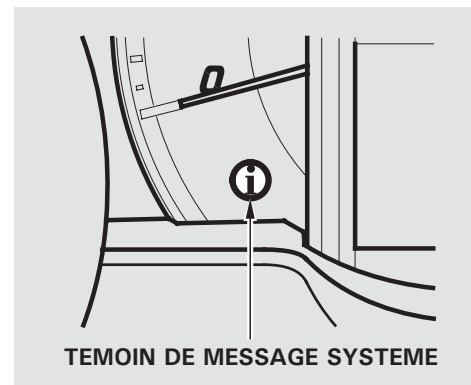

Ces symboles/messages déclenchent également les témoins appropriés sur le tableau de bord et entraînent l'allumage du témoin de message système. Le témoin de message système ne s'éteint pas tant que le ou les problèmes ne sont pas résolus.

Un bip retentit également lorsque le symbole d'avertissement système s'allume pour la première fois.

S'il y a plusieurs symboles/messages, chacun est affiché pendant 5 secondes environ.

Pour basculer d'un symbole/message à l'autre avant que les 5 secondes soient écoulées, ou pour sélectionner le mode d'affichage normal, appuyer plusieurs fois sur la touche INFO (▲/▼) située sur le volant.





Il est possible de revoir les symboles/messages en appuyant plusieurs fois sur la touche INFO (▲/▼) si le témoin de message système reste allumé sur le tableau de bord.





Même si le conducteur bascule du mode d'affichage symbole/message au mode d'affichage normal, certains symboles/messages importants s'affichent à nouveau à intervalles réguliers jusqu'à ce que le problème soit résolu.





Les pages suivantes décrivent chaque symbole/message d'avertissement du système susceptible d'être affiché. Voici la liste de tous les symboles :

SUITE







Ecran multi-informations





	Voir page 429.
	Voir pages 91 et 423.
	Voir pages 84 et 425.
	Voir page 426.
	Voir pages 42 et 87.



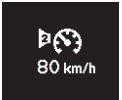

	Voir page 427.
	Voir page 88.
	Voir pages 84 et 428.
	Voir page 430.
	Voir pages 41 et 86.

	Voir pages 86 et 302.
	Voir pages 85 et 186.
	Voir pages 350 et 431.
	Voir page 291.

Ecran multi-informations



	Voir page 304.
 Boucler la ceinture	Voir pages 23 et 83.
 Boucler ceinture passager	Voir pages 23 et 83.
	Voir page 24.
	Voir page 15.
	Voir pages 90 et 142.

	Voir page 157.
	Voir page 106.
	Voir pages 90 et 143.
 80 km/h	Voir page 116.
	Voir page 91.
	Voir page 156.



	Voir page 156.
 IMA	Voir page 87.
	Voir page 251.
 Vérifier pression pneu	Voir page 307.
 Vérifier système	Voir page 309.

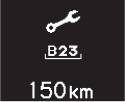
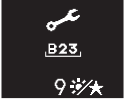

Ecran multi-informations

Systeme de rappel d'entretien
(le cas échéant)

	Voir page 319.
	Voir page 319.
	Voir page 320.
	Voir page 320.

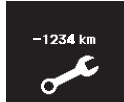
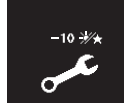
Systeme de rappel d'entretien CVTF
(le cas échéant)

	Voir page 319.
	Voir page 320.
	Voir page 321.
	Voir page 321.

	Voir page 329.
	Voir page 329.
	Voir page 330.

Réglages personnalisés

Il est possible de personnaliser certains réglages de commande du véhicule en fonction de vos besoins. Le tableau indique les réglages personnalisables.

Réglage de groupe	Élément de menu	Description	Option de réglage	Page
ALERTE VITESSE (P. 116)	ALERTE VITESSE 1 (ON/OFF, Réglage)	Active ou désactive l'alerte de vitesse et modifie le réglage de l'alerte de vitesse.	ON/OFF ^{*2} au-dessus de 5 km/h (mph) tous les 5 km/h (mph)	116
	ALERTE VITESSE 2 (ON/OFF, Réglage)			
	ALERTE VITESSE 1 ^{*1} (ON/OFF)	Active ou désactive l'alerte de vitesse en fonction de la vitesse d'alerte de vitesse programmée.	ON/OFF ^{*2}	119
	ALERTE VITESSE 2 ^{*1} (ON/OFF)			
CHANGEMENT DES PARAMETRES (P. 121)	AVERTISSEMENT	Active ou désactive le message d'avertissement.	ON/OFF ^{*2}	124
	REGLER CADRAN TEMPERATURE EXTERIEURE	Règle la valeur de température extérieure au-dessus ou en dessous de sa valeur actuelle.	jusqu'à ±3 °C 0 °C ^{*2}	125
	MISE A ZERO AUTOMATIQUE DU TRIP A	Provoque la réinitialisation du totaliseur partiel A et de la consommation moyenne de carburant A lorsque le plein est fait.	ON/OFF ^{*2}	127
	TEMPS ECOULE	Réinitialise le temps écoulé du trajet en cours.	IGN OFF ^{*2} , TRIP A, TRIP B	128
	COULEUR DU COMPTEUR	Active et désactive la fonction économètre.	ON ^{*2} /OFF	130
LANGUE (P. 132)		Modifie la langue utilisée dans l'affichage.	ENGLISH ^{*2} (ANGLAIS), ITALIAN (ITALIEN), SPANISH (ESPAGNOL), GERMAN (ALLEMAND), FRENCH (FRANÇAIS), PORTUGUESE (PORTUGAIS)	132
TOUT PAR DEFAUT (P. 134)		Rétablit tous les paramètres selon les réglages par défaut.	ANNULER ^{*2} EN ORDRE	134

* 1 : réglage disponible pendant la conduite

* 2 : réglage d'usine par défaut

Ecran multi-informations

Pour passer en mode personnalisation, le véhicule doit être arrêté le contacteur d'allumage sur ON (II) et le levier de vitesses en position de stationnement. Cette condition ne s'applique pas à certains réglages de l'alarme de vitesse.

Appuyer sur la touche INFO (▲/▼) située sur le volant pour sélectionner l'écran de réglages personnalisés (), puis appuyer sur la touche SEL/RESET pour passer en mode personnalisation. Voici les paramètres personnalisables.

- ALERTE VITESSE : pour régler l'alarme de vitesse (voir page 116).
- CHANGEMENT DES PARAMETRES : pour modifier les réglages de commande du véhicule (voir page 121).
- LANGUE : pour sélectionner la langue (voir page 132).

ECRAN DES REGLAGES PERSONNALISES

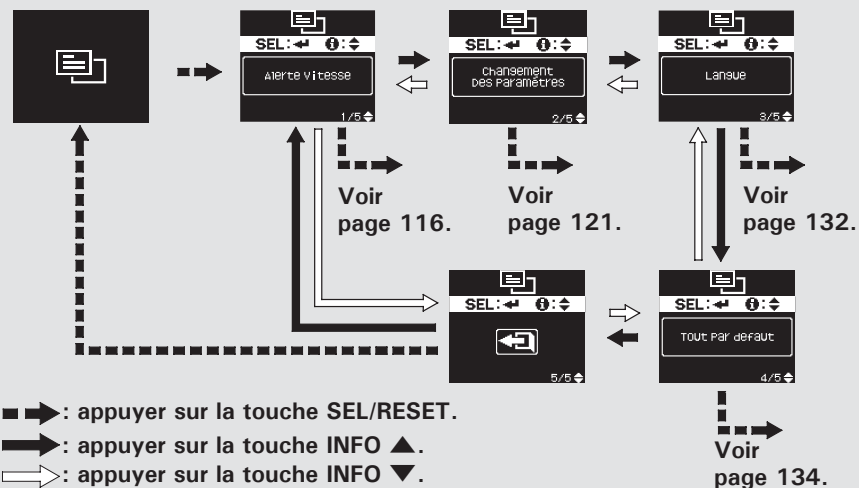

- TOUT PAR DEFAUT : permet de rétablir les réglages par défaut (voir page 134).

Chaque fois que le conducteur appuie sur la touche INFO, l'affichage change comme indiqué ci-dessus.

Il est également possible de sélectionner l'alarme de vitesse spécifiée en roulant. Si le conducteur règle l'alarme sur la vitesse spécifiée pendant la conduite, sélectionner « ALERTE VITESSE », et se reporter à la page 116.

Pour modifier l'un des réglages de commande du véhicule, sélectionner « CHANGEMENT DES PARAMETRES » et suivre les instructions de la page 121.

Pour rétablir les réglages définis à la sortie d'usine, sélectionner « TOUT PAR DEFAUT » comme décrit à la page 134.

Utiliser la touche INFO (▲/▼) située sur le volant pour observer et faire défiler les réglages, et la touche SEL/RESET pour saisir les sélections.

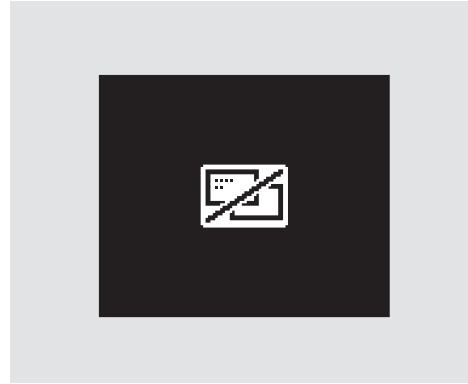

Si le conducteur tente de commencer à conduire pendant la personnalisation des réglages, l'écran ci-dessus s'affiche pendant quelques secondes et la personnalisation est annulée.

La personnalisation est également annulée si l'on tourne le contacteur d'allumage de la position ON (II) à la position ACCESSORY (I) ou LOCK (0) ou si l'on déplace le levier de vitesses hors de la position de stationnement.

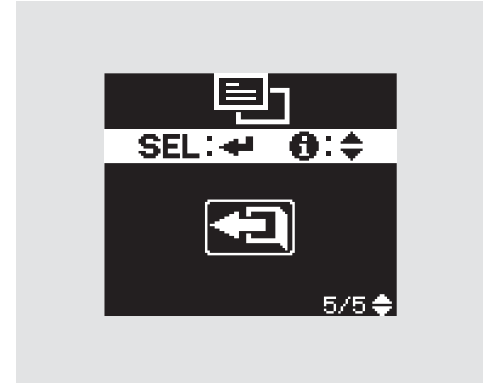

Pour quitter le mode personnalisation, sélectionner le mode sortie en appuyant sur la touche INFO (▲/▼) à plusieurs reprises, puis appuyer sur la touche SEL/RESET. L'affichage normal est rétabli.

Ecran multi-informations

Alerte vitesse

Il est possible d'accéder aux différentes fonctions d'alarme lorsque le véhicule est à l'arrêt ou en mouvement. Pendant la conduite, le conducteur peut sélectionner un des deux réglages d'alarme de vitesse. Lorsque le véhicule est arrêté, le conducteur peut personnaliser le réglage de vitesse selon ses préférences.

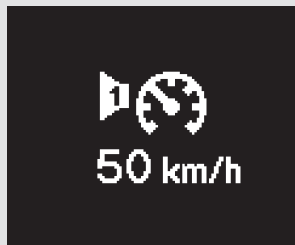

L'alarme est réglée pour se déclencher lorsque la vitesse du véhicule atteint 50 km/h.

Si l'on règle la fonction alarme de vitesse dans les réglages personnalisés, l'indicateur s'affiche et un bip retentit lorsque la vitesse du véhicule atteint la vitesse réglée. Deux réglages de vitesses sont possibles pour l'alerte.

Pour régler l'alarme de vitesse lorsque le véhicule est arrêté :



Sélectionner l'écran Réglages personnalisés (), puis appuyer sur la touche SEL/RESET. Sélectionner « ALERTE VITESSE » en appuyant sur la touche INFO, puis appuyer sur la touche SEL/RESET. L'affichage passe en mode Réglages.

Le réglage de vitesse 1 activé est sélectionné.



Indication en km/h illustrée.

Il est possible de régler l'alarme de vitesse en km/h ou en mph, en fonction du type. Les deux sélections de vitesse et les icônes marche/arrêt sont affichées.

Réglage de vitesse 1 : le conducteur peut activer ou désactiver l'alarme et ajuster les vitesses de réglage au-dessus ou en dessous de 50 km/h.

Réglage de vitesse 2 : le conducteur peut activer ou désactiver l'alarme et ajuster les vitesses de réglage au-dessus ou en dessous de 80 km/h.

Chaque fois que le conducteur enfonce et relâche la touche INFO (▲/▼), l'icône sélectionnée est modifiée, entre le réglage 1, 50 km/h, le réglage 2 et 80 km/h. Puis appuyer à nouveau sur la touche INFO pour quitter (◀➡).

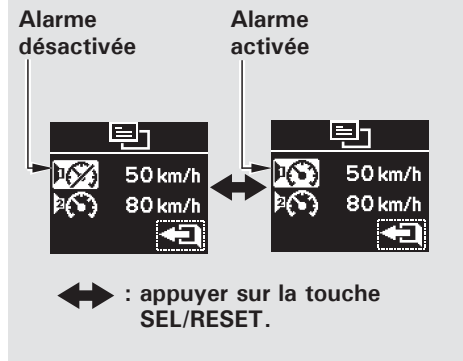

Sélectionner un des modes de réglage (1 ou 2), puis sélectionner marche ou arrêt en appuyant plusieurs fois sur la touche SEL/RESET.

SUITE

Ecran multi-informations

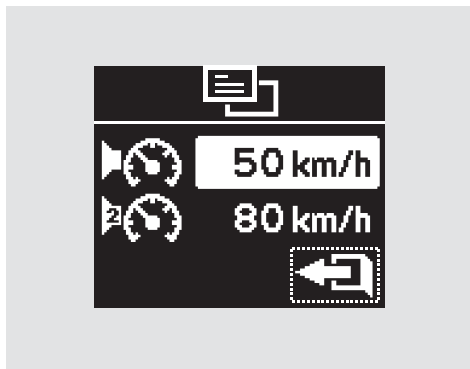

Pour ajuster la vitesse réglée, sélectionner une des vitesses réglées, puis appuyer brièvement sur la touche SEL/RESET. L'écran des Réglages de vitesse s'affiche.

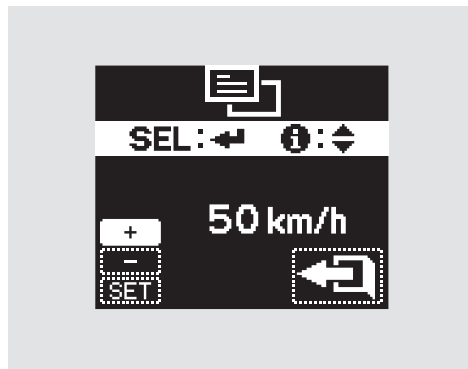

Le nombre affiché correspond au réglage de vitesse actuel. Sélectionner l'icône + ou - en appuyant sur la touche INFO plusieurs fois, puis appuyer sur la touche SEL/RESET pour changer la valeur de réglage.

A chaque pression sur la touche SEL/RESET, la vitesse réglée augmente ou diminue par incréments de 5 km/h. Il est possible de régler les valeurs de vitesse au-dessus de 5 km/h par paliers de 5 km/h. Toujours respecter les limitations de vitesse indiquées et toujours adapter la vitesse en fonction des conditions de circulation.

Pour entrer la sélection, sélectionner l'icône SET (Régler) en appuyant sur la touche INFO, puis appuyer sur la touche SEL/RESET.

Une fois la sélection effectuée, appuyer brièvement sur la touche INFO pour passer en mode sortie. Appuyer sur la touche SEL/RESET pour entrer le réglage. Pour revenir en mode d'affichage Réglages, appuyer sur la touche INFO. Répéter la configuration.

Pour sélectionner la vitesse d'alarme pendant la conduite :

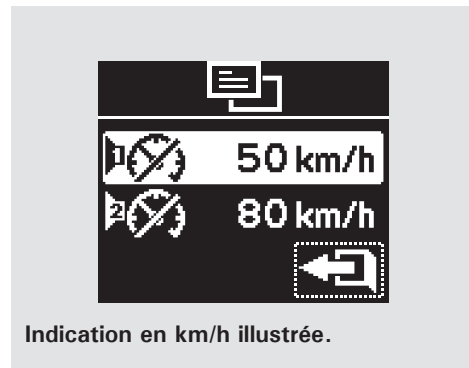

Appuyer sur la touche INFO pendant environ 1 seconde pour changer l'affichage. L'écran multi-informations affiche les réglages de l'alarme de vitesse.

Il est possible de sélectionner l'alarme de vitesse entre les deux vitesses de réglage : 50 km/h et 80 km/h, en fonction du type. A chaque pression sur la touche INFO, l'icône sélectionnée est modifiée entre les vitesses de réglage et l'icône de sortie.

SUITE

Écran multi-informations

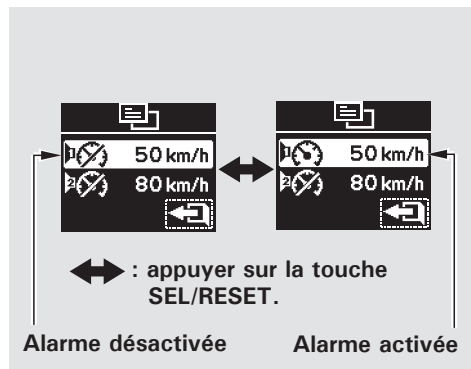

Sélectionner la vitesse de réglage souhaitée, puis appuyer sur la touche SEL/RESET. A chaque pression sur la touche SEL/RESET, l'icône de la vitesse sélectionnée passe de marche à arrêt et inversement.

Une fois la sélection effectuée, appuyer brièvement sur la touche INFO pour passer en mode sortie. Appuyer sur la touche SEL/RESET pour entrer le réglage. Pour revenir en mode d'affichage Réglages, appuyer sur la touche INFO. Répéter la configuration.

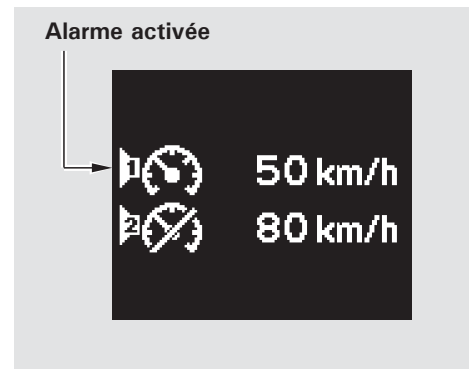

Après que le conducteur a appuyé sur la touche SEL/RESET, l'écran affiche le réglage pendant quelques secondes, puis revient en mode d'affichage normal.

Si aucun bouton n'est enfoncé, l'affichage normal revient au bout de 10 secondes environ.

Modifier réglage

Il est possible de personnaliser certains réglages de commande du véhicule en fonction de vos besoins. Les éléments suivants sont les réglages personnalisables.

- **AVERTISSEMENT** : le message d'avertissement s'affiche avec ou sans le symbole (voir page 124).
- **REGLER CADRAN TEMPERATURE EXTERIEURE** : la valeur de l'indicateur de température extérieure est réglable jusqu'à + ou -3 °C (voir page 125).
- **MISE A ZERO AUTOMATIQUE DU TRIP A** : l'économie de carburant moyenne pour le totaliseur partiel A peut être remise à zéro une fois le plein effectué (voir page 127).

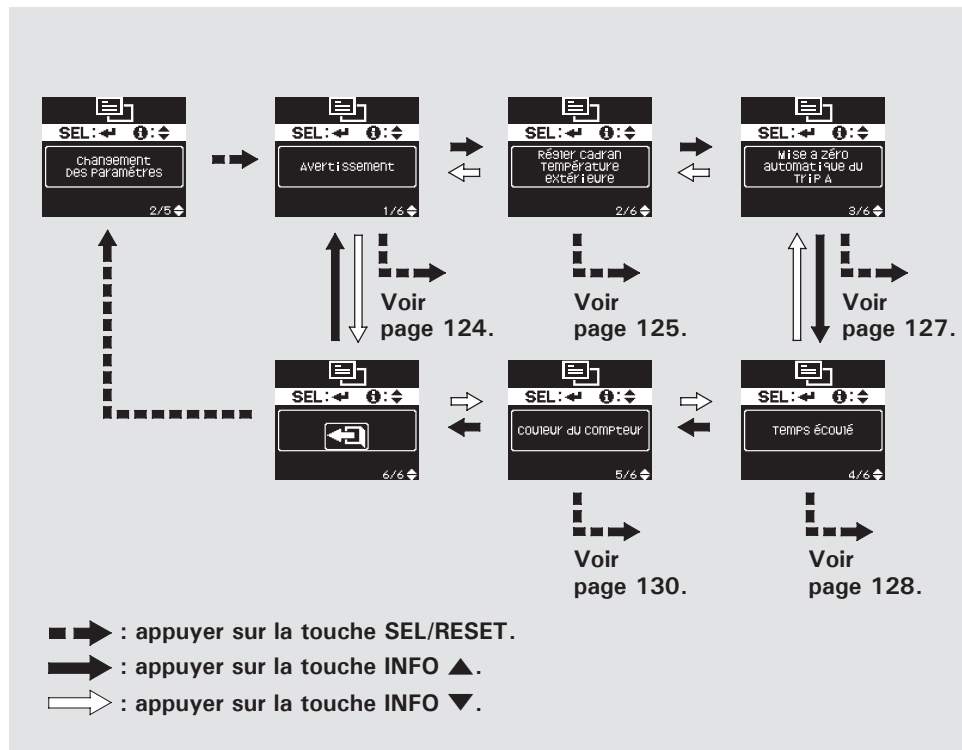

SUITE

Écran multi-informations

- **TEMPS ECOULE** : le temps écoulé peut être réinitialisé lorsque l'on tourne le contacteur d'allumage en position LOCK (0) ou que l'on réinitialise le totalisateur partiel A ou B (voir page 128).
- **COULEUR DU COMPTEUR** : la couleur de l'odomètre du compteur de vitesse change automatiquement en fonction de la condition de conduite (voir page 130).

Pour passer en mode personnalisation, sélectionner l'écran Réglages personnalisés (), puis appuyer sur la touche SEL/RESET. Sélectionner l'écran « CHANGEMENT DES PARAMETRES » en appuyant sur la touche INFO, puis appuyer sur la touche SEL/RESET.

Appuyer plusieurs fois brièvement sur la touche INFO jusqu'à voir la configuration à personnaliser, puis appuyer sur la touche SEL/RESET pour entrer la sélection. Chaque fois que le conducteur appuie sur la touche INFO, l'affichage change comme illustré. Pour personnaliser chaque réglage, suivre les procédures décrites dans les pages suivantes.

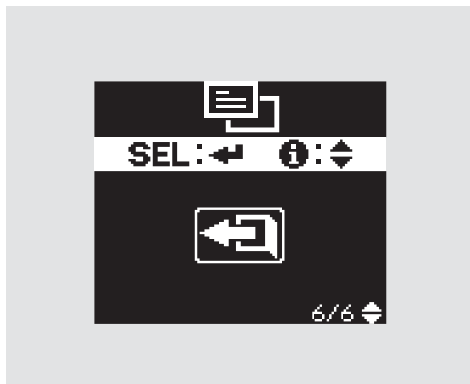

Pour quitter, sélectionner le mode sortie indiqué ci-dessus en appuyant plusieurs fois sur la touche INFO, puis appuyer sur la touche SEL/RESET. L'écran revient à l'affichage « CHANGEMENT DES PARAMETRES ».

Pour revenir à l'affichage normal à partir de « CHANGEMENT DES PARAMETRES », sélectionner l'affichage , puis appuyer sur la touche SEL/RESET.

Pour rétablir les réglages définis à la sortie d'usine, sélectionner « TOUT PAR DEFAUT » comme décrit à la page 134.

Ecran multi-informations

Message d'avertissement



Des messages s'affichent avec le symbole d'avertissement système sur l'écran multi-informations. Lorsque l'écran multi-informations affiche « Avertissement », appuyer sur la touche SEL/RESET. L'affichage passe en mode Réglages.

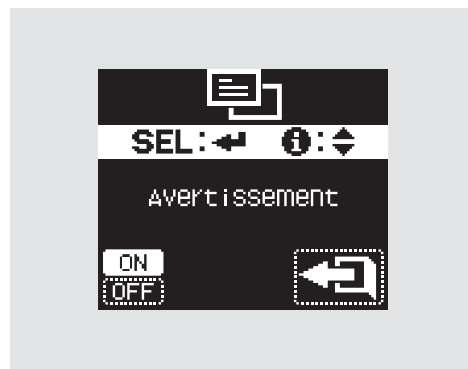

Le conducteur peut sélectionner ON ou OFF (activé ou désactivé). A chaque pression sur la touche INFO, le mode sélectionné commute entre marche, arrêt et sortie (←↻). Entrer la sélection en appuyant sur la touche SEL/RESET.

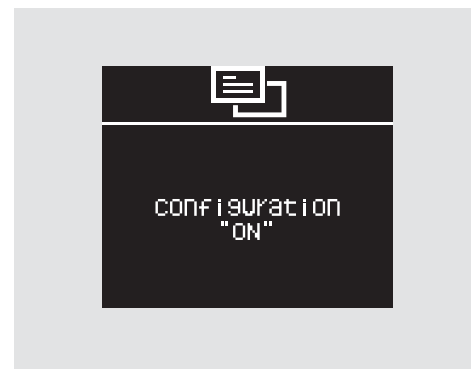

Quand la sélection est effectuée avec succès, l'écran affiche « CONFIGURATION "ON" » pendant quelques secondes, puis revient à l'affichage « Avertissement ». Appuyer plusieurs fois sur la touche INFO pour sélectionner un autre mode de personnalisation.

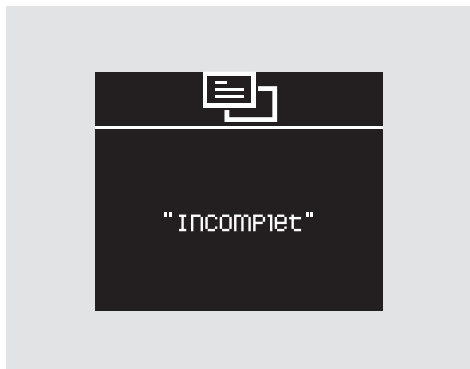

Si la sélection n'est pas entrée, le message « INCOMPLET » s'affiche sur l'écran pendant quelques secondes. L'affichage revient en mode Réglages. Répéter la configuration.

Pour quitter le mode de personnalisation, sélectionner le mode sortie en appuyant sur la touche INFO plusieurs fois, puis appuyer sur la touche SEL/RESET. L'écran revient à l'affichage « CHANGEMENT DES PARAMETRES ».

Réglage affichage de la température extérieure

Si la valeur de température est toujours quelques degrés au-dessous ou au-dessus la température réelle, le conducteur peut la régler comme décrit dans la section suivante.

SUITE

Ecran multi-informations



Lorsque l'écran multi-informations affiche « Régler cadran température extérieure », appuyer sur la touche SEL/RESET. L'affichage passe en mode Réglages.

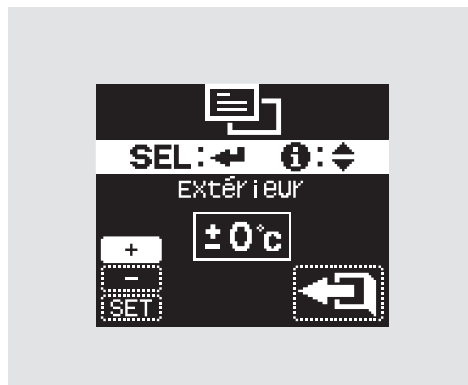

Le nombre en surbrillance correspond au réglage actuel au-dessus ou au-dessous de la température extérieure. Sélectionner l'icône + ou - en appuyant sur la touche INFO plusieurs fois, puis appuyer sur la touche SEL/RESET pour changer la valeur de réglage. Le conducteur peut sélectionner la valeur entre 0, +1, +2, +3 et 0, -1, -2, -3. Pour entrer la sélection, sélectionner l'icône SET (Régler) en appuyant sur la touche INFO, puis appuyer sur la touche SEL/RESET.

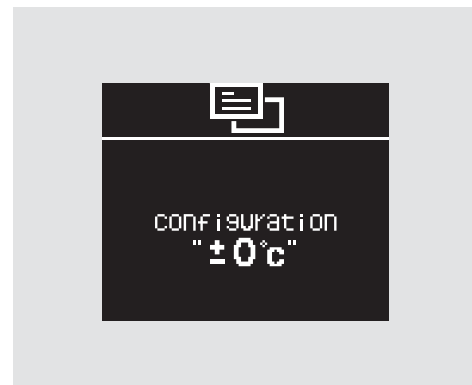

Quand la sélection est effectuée avec succès, l'écran affiche « CONFIGURATION » et la valeur de réglage pendant quelques secondes, puis revient à l'affichage « Régler cadran température extérieure ». Appuyer plusieurs fois sur la touche INFO pour sélectionner un autre mode de personnalisation.

Si la sélection n'est pas entrée, le message « INCOMPLET » s'affiche sur l'écran pendant quelques secondes. L'affichage revient en mode Réglages. Répéter la configuration.

Pour quitter le mode de personnalisation, sélectionner le mode sortie en appuyant sur la touche INFO plusieurs fois, puis appuyer sur la touche SEL/RESET. L'écran revient à l'affichage « CHANGEMENT DES PARAMETRES ».

Mise a zéro automatique du Trip A



Pour provoquer la réinitialisation du totaliseur partiel A et de l'économie moyenne de carburant pour Trip A à chaque plein du véhicule, procéder au réglage suivant.

Lorsque l'écran multi-informations affiche « MISE A ZERO AUTOMATIQUE DU TRIP A », appuyer sur la touche SEL/RESET. L'affichage passe en mode Réglages.



Le conducteur peut sélectionner ON ou OFF (activé ou désactivé). A chaque pression sur la touche INFO, le mode sélectionné commute entre marche, arrêt et sortie (← →). Entrer la sélection en appuyant sur la touche SEL/RESET.

SUITE

Ecran multi-informations

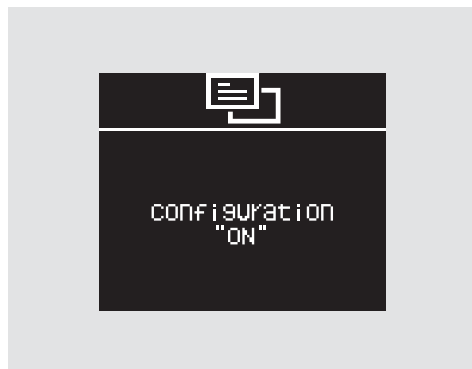

Quand la sélection est effectuée avec succès, l'écran affiche « CONFIGURATION "ON" » ou « CONFIGURATION "OFF" » pendant quelques secondes, puis revient à l'affichage « MISE A ZERO AUTOMATIQUE DU TRIP A ». Appuyer plusieurs fois sur la touche INFO pour sélectionner un autre mode de personnalisation.

Si la sélection n'est pas entrée, le message « INCOMPLET » s'affiche sur l'écran pendant quelques secondes. L'affichage revient en mode Réglages. Répéter la configuration.

Pour quitter le mode de personnalisation, sélectionner le mode sortie en appuyant sur la touche INFO plusieurs fois, puis appuyer sur la touche SEL/RESET. L'écran revient à l'affichage « CHANGEMENT DES PARAMETRES ».

Temps écoulé

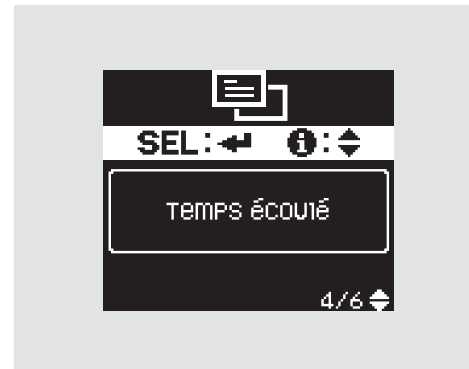

Pour provoquer la réinitialisation du temps écoulé à chaque fois que le contacteur d'allumage est placé en position LOCK (0) ou pour réinitialiser le totaliseur partiel A ou B, procéder au réglage décrit ci-dessous.

Lorsque l'écran multi-informations affiche « Temps écoulé », appuyer sur la touche SEL/RESET. L'affichage passe en mode Réglages.

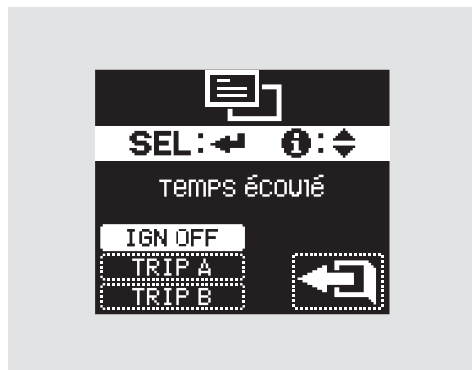

Le conducteur peut sélectionner « IGN OFF », « TRIP A » ou « TRIP B ». A chaque pression sur la touche INFO, le mode sélectionné commute entre ces options et sortie (←). Entrer la sélection en appuyant sur la touche SEL/RESET.

IGN OFF : le temps écoulé est réinitialisé lorsque le contacteur d'allumage est placé en position LOCK (0).

TRIP A : le temps écoulé est réinitialisé lorsque le totaliseur partiel A est réinitialisé.

TRIP B : le temps écoulé est réinitialisé lorsque le totaliseur partiel B est réinitialisé.



IGN OFF est sélectionné.

Quand la sélection est effectuée avec succès, l'écran affiche le réglage approprié ; « CONFIGURATION "IGN OFF" », « CONFIGURATION TRIP A » ou « CONFIGURATION TRIP B » pendant quelques secondes, puis revient à l'affichage « TEMPS ECOULE ». Appuyer plusieurs fois sur la touche INFO pour sélectionner un autre mode de personnalisation.

SUITE

Ecran multi-informations

Si la sélection n'est pas entrée, le message « INCOMPLET » s'affiche sur l'écran pendant quelques secondes. L'affichage revient en mode Réglages. Répéter la configuration.

Pour quitter le mode de personnalisation, sélectionner le mode sortie en appuyant sur la touche INFO plusieurs fois, puis appuyer sur la touche SEL/RESET. L'écran revient à l'affichage « CHANGEMENT DES PARAMETRES ».

Couleur du compteur



Il est possible de régler la couleur de l'odomètre pour qu'elle change automatiquement en fonction de la condition de conduite (voir page 286).

Lorsque l'écran multi-informations affiche « COULEUR DU COMPTEUR », appuyer sur la touche SEL/RESET. L'affichage passe en mode Réglages.



Le conducteur peut sélectionner ON ou OFF (activé ou désactivé). A chaque pression sur la touche INFO, le mode sélectionné commute entre marche et arrêt. Entrer la sélection en appuyant sur la touche SEL/RESET.

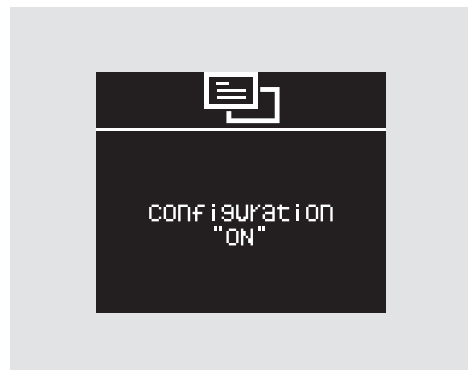

Quand la sélection est effectuée avec succès, l'écran affiche « CONFIGURATION "ON" » ou « CONFIGURATION "OFF" » pendant quelques secondes, puis revient à l'affichage « COULEUR DU COMPTEUR ». Appuyer sur la touche SEL/RESET, puis appuyer plusieurs fois sur la touche INFO pour sélectionner un autre mode de personnalisation.

Si la sélection n'est pas entrée, le message « INCOMPLET » s'affiche sur l'écran pendant quelques secondes. L'affichage revient en mode Réglages. Répéter la configuration.

SUITE

Ecran multi-informations

Pour quitter le mode de personnalisation, sélectionner le mode sortie en appuyant sur la touche INFO plusieurs fois, puis appuyer sur la touche SEL/RESET. L'écran revient à l'affichage « CHANGEMENT DES PARAMETRES ».

Sélection de la langue



Sélectionner l'écran Réglages personnalisés (), puis appuyer sur la touche SEL/RESET. Sélectionner « LANGUE » en appuyant sur la touche INFO, puis appuyer sur la touche SEL/RESET. Lorsque l'écran multi-informations affiche « LANGUE », appuyer sur la touche SEL/RESET. L'affichage passe en mode Réglages.



Le conducteur peut sélectionner une des langues suivantes : anglais (EN), allemand (DE), italien (IT), français (FR), espagnol (ES) et portugais (PT). Appuyer brièvement sur la touche INFO (▲/▼) pour sélectionner la langue, puis appuyer sur la touche SEL/RESET pour saisir la sélection.



Quand la sélection de la langue est effectuée avec succès, l'écran illustré ci-dessus s'affiche pendant quelques secondes, puis revient à l'affichage « LANGUE ». Appuyer plusieurs fois sur la touche INFO (▲/▼) pour sélectionner un autre mode de personnalisation.

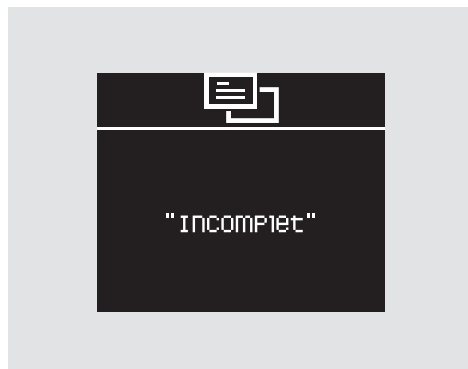

Si le réglage de la langue n'est pas défini, le message « INCOMPLET » s'affiche sur l'écran pendant quelques secondes. L'affichage revient en mode Réglages. Répéter la configuration.

Ecran multi-informations

Réglages par défaut



Pour définir les réglages de commande du véhicule personnalisables conformément aux réglages par défaut, sélectionner l'écran Réglages personnalisés (), puis appuyer sur la touche SEL/RESET. Appuyer plusieurs fois sur la touche INFO (▲/▼) située sur le volant jusqu'à ce que « TOUT PAR DEFAULT » s'affiche, puis appuyer sur la touche SEL/RESET.



Pour annuler l'opération TOUT PAR DEFAULT, sélectionner ANNULER, puis appuyer sur la touche SEL/RESET. L'écran revient à l'affichage précédent.



Pour définir les réglages par défaut, sélectionner EN ORDRE en appuyant sur la touche INFO, puis appuyer sur la touche SEL/RESET.

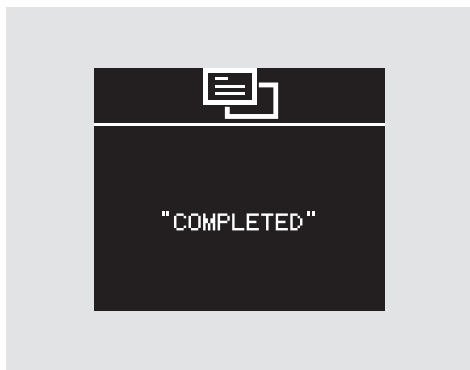

Une fois l'opération TOUT PAR
DEFAULT effectuée, l'écran ci-dessus
s'affiche pendant quelques secondes,
puis l'écran revient en mode Réglage de
la langue.



Si l'opération TOUT PAR DEFAULT
n'est pas effectuée avec succès, l'écran
ci-dessus s'affiche pendant quelques
secondes, puis l'écran revient à
l'affichage Réglages.

Commandes situées près du volant

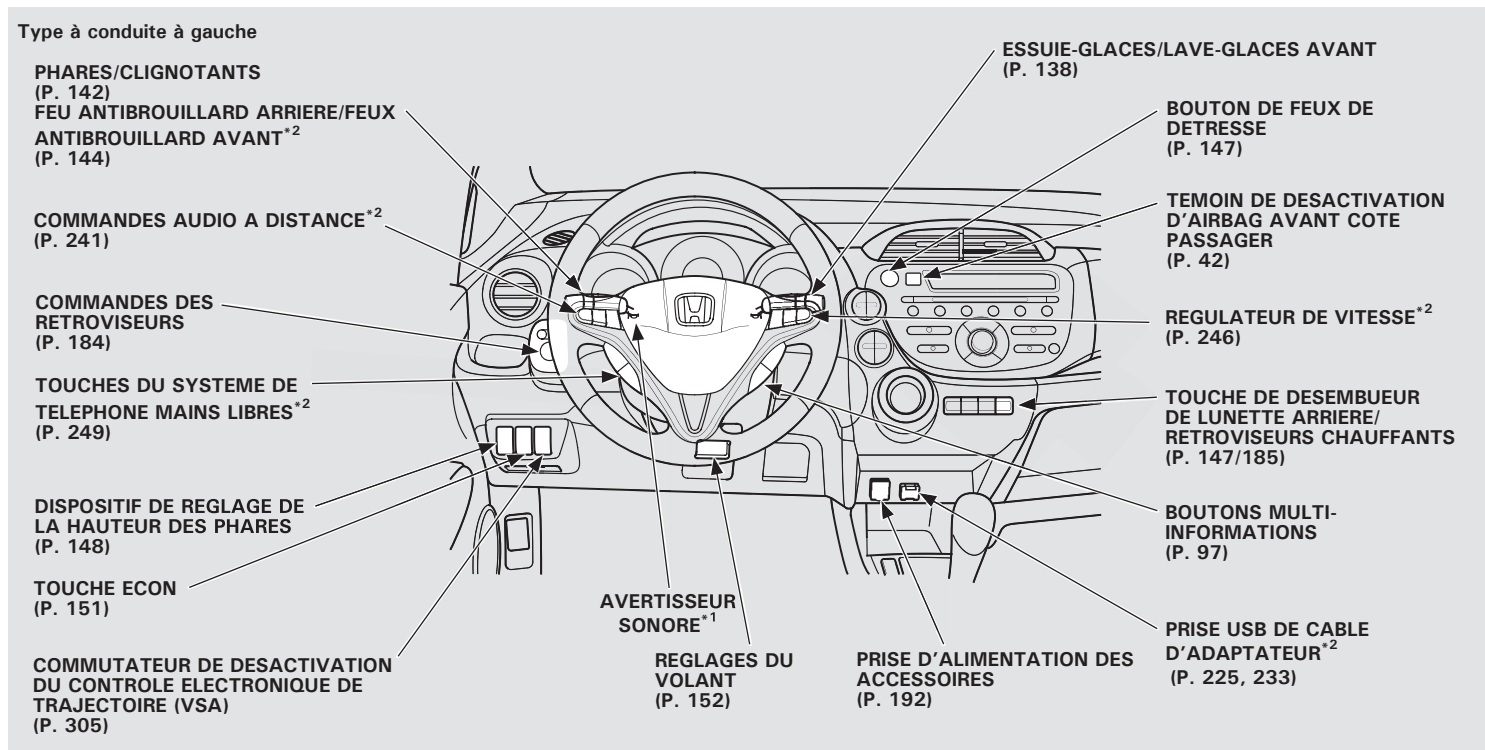

*1 : pour utiliser l'avertisseur sonore, appuyer sur le rembourrage au centre du volant.

*2 : selon l'équipement

Commandes situées près du volant

Type à conduite à droite

PHARES/CLIGNOTANTS
(P. 142)
FEU ANTIBROUILLARD ARRIERE/FEUX
ANTIBROUILLARD AVANT*²
(P. 144)

BOUON DE FEUX DE DETRESSE
(P. 147)

TEMOIN DE DESACTIVATION
D'AIRBAG AVANT COTE
PASSAGER
(P. 42)

COMMANDES AUDIO
A DISTANCE*²
(P. 241)

TOUCHE DESEMBUEUR DE
LUNETTE ARRIERE/RETROVISEURS
CHAUFFANTS*²
(P. 147/185)

PRISE D'ALIMENTATION
DES ACCESSOIRES
(P. 192)

PRISE USB DE CABLE D'ADAPTATEUR*²
(P. 225, 233)

TOUCHES DE COMMANDE
VOCALE DU SYSTEME DE
TELEPHONE MAINS LIBRES*²
(P. 249)

AVERTISSEUR
SONORE*¹

REGLAGES DU VOLANT
(P. 152)

COMMUTATEUR DE DESACTIVATION
DU CONTROLE ELECTRONIQUE DE
TRAJECTOIRE (VSA)*²
(P. 305)

ESSUIE-GLACES/LAVE-
GLACES AVANT
(P. 138)

REGULATEUR DE VITESSE*²
(P. 246)

COMMANDES DES
RETROVISEURS
(P. 184)

BOUONS MULTI-INFORMATIONS
(P. 97)

DISPOSITIF DE REGLAGE DE
LA HAUTEUR DES PHARES
(P. 148)

TOUCHE ECON
(P. 151)

*1 : pour utiliser l'avertisseur sonore, appuyer sur le rembourrage au centre du volant.

*2 : selon l'équipement

Essuie-glaces et lave-glace

Essuie-glace avant

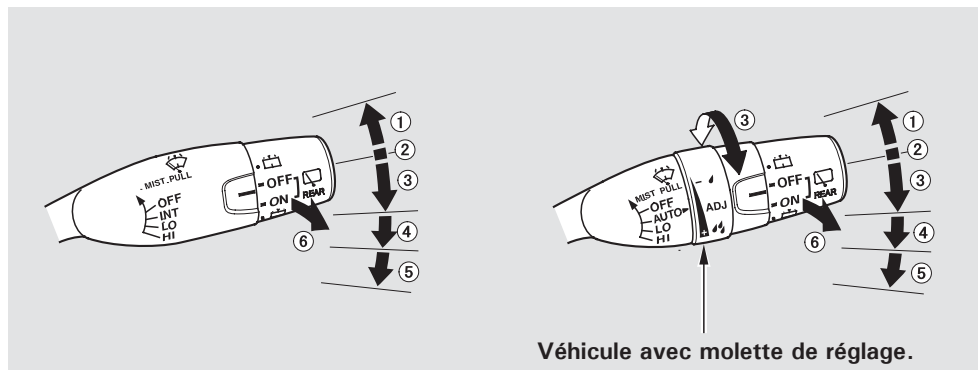

1. MIST
2. OFF
3. INT - Fonctionnement intermittent (AUTO*)
4. LO - Vitesse lente
5. HI - Vitesse rapide
6. Lave-glace avant

* : sur les véhicules avec essuie-glace intermittent automatique, voir page 139.

Pousser le levier vers le haut ou vers le bas pour sélectionner une position.

MIST – Les essuie-glaces fonctionnent à grande vitesse jusqu'à ce que le levier soit relâché.

OFF – Les essuie-glaces ne sont pas activés.

INT – Les essuie-glaces fonctionnent à quelques secondes d'intervalle.

Sur certains modèles

La longueur de l'intervalle de fonctionnement intermittent de l'essuie-glace varie automatiquement en fonction de la vitesse du véhicule. Il est possible de régler l'intervalle en tournant la molette de réglage. Si l'intervalle le plus court est défini (position ) , les essuie-glaces passent en mode de fonctionnement vitesse lente lorsque la vitesse du véhicule dépasse 20 km/h.

Lorsque le véhicule est à l'arrêt et une vitesse est enclenchée, les essuie-glaces balaient le pare-brise à chaque fois que le conducteur retire son pied de la pédale de frein.

LO – Les essuie-glaces fonctionnent à basse vitesse.

HI – Les essuie-glaces fonctionnent à vitesse rapide.

Essuie-glaces avant – Tirer le levier d'essuie-glace vers soi et le maintenir dans cette position. Le liquide lave-glace est pulvérisé jusqu'à ce que le conducteur relâche le levier. Les essuie-glaces fonctionnent à basse vitesse et effectuent un dernier balayage après que le conducteur a relâché le levier.

Essuie-glaces intermittents automatiques

Sur certains modèles

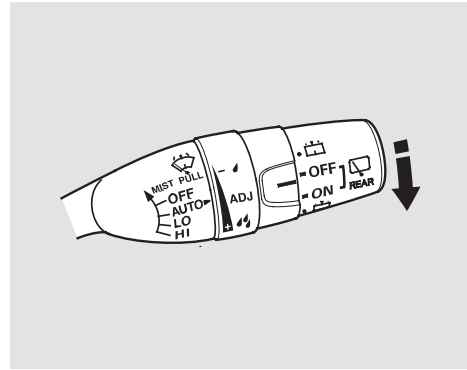

Le système d'essuie-glace intermittent automatique détecte la pluie et active automatiquement les essuie-glaces avant. Pour activer la détection, pousser le levier vers le bas pour sélectionner AUTO.

Lorsque le système détecte de la pluie, il active les essuie-glaces avant et fait varier leur vitesse (mode intermittent, basse vitesse ou vitesse élevée) en fonction de l'intensité des précipitations.

Lorsque le levier d'essuie-glace est en position « LO » (basse vitesse) ou « HI » (vitesse élevée), les essuie-glaces avant fonctionnent à cette vitesse. La détection automatique est désactivée.

SUITE

Essuie-glaces et lave-glace

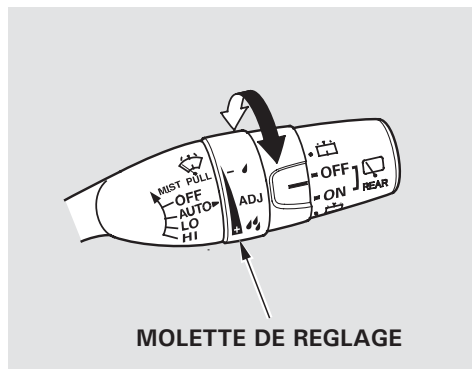

MOLETTE DE REGLAGE

Il est possible de régler la sensibilité du système en tournant la molette de réglage sur le levier d'essuie-glace.

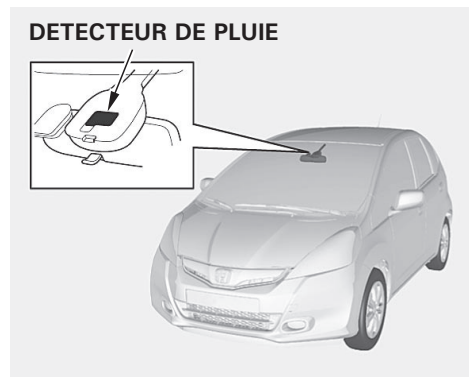

Le détecteur de pluie se trouve dans le pare-brise, près du rétroviseur. Si le détecteur est couvert de boue, d'huile, de poussière, etc., les essuie-glaces ne fonctionnent pas correctement ou risquent de fonctionner de manière inattendue.

REMARQUE

Ne pas mettre le levier d'essuie-glace en position AUTO lors d'un passage dans une station de lavage. Arrêter le système en cas de non-utilisation.

Essuie-glace arrière et lave-glace

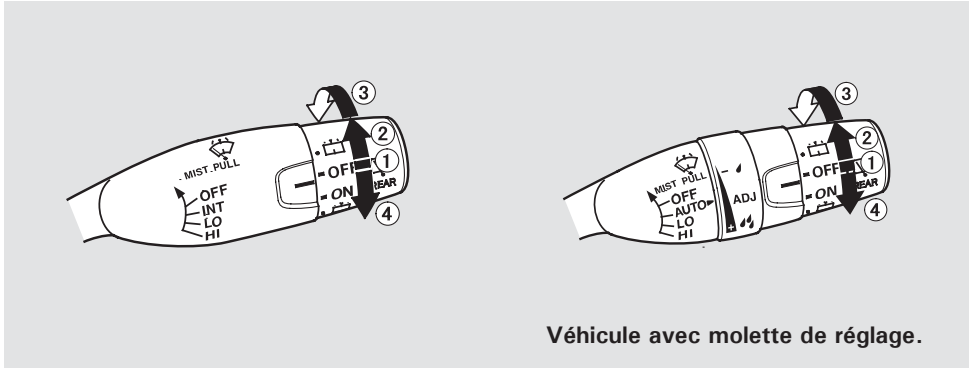

1. OFF
Lorsque la commande d'essuie-glace est placée en position OFF (arrêt), l'essuie-glace revient en position de stationnement.
2. Placer la commande sur ON (marche) pour activer l'essuie-glace arrière.

Sur certains modèles

L'essuie-glace fonctionne toutes les 7 secondes après deux balayages.

3. Maintenir la commande au-delà de la position ON pour activer l'essuie-glace arrière à plusieurs reprises et pour pulvériser du liquide lave-glace sur la vitre arrière.
4. Abaisser la commande à partir de la position OFF pour pulvériser le lave-glace et activer l'essuie-glace.

Sur certains modèles

Lorsque le conducteur place la transmission en position de marche arrière alors que Les essuie-glaces avant sont activés, l'essuie-glace arrière fonctionne automatiquement.

Lorsque le levier d'essuie-glace avant est placé en position INT, l'essuie-glace arrière fonctionne par intermittence. Lorsque l'essuie-glace avant est réglé sur la position LO ou HI, l'essuie-glace arrière fonctionne en continu.

Lorsque le levier d'essuie-glace avant est en position AUTO, l'essuie-glace arrière fonctionne conformément au fonctionnement de l'essuie-glace avant.

Le lave-glace arrière utilise le même réservoir de liquide que le lave-glace avant.

Clignotants et phares

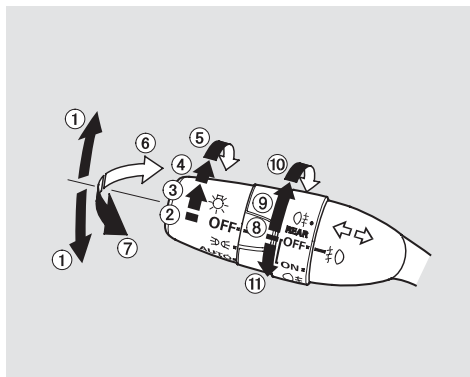

1. Clignotant
2. Off
3. Position et témoins du tableau de bord
4. AUTO*
5. Feux allumés
6. Feux de route
7. Appel de phares
8. Feux antibrouillard éteints
9. Feux antibrouillard avant allumés*
10. Feux antibrouillard avant et arrière allumés*
11. Feu antibrouillard arrière allumé

* : selon l'équipement

Clignotant – Pousser le levier vers le haut ou vers le bas pour indiquer un changement de direction. Pour signaler un changement de voie, pousser légèrement le levier dans le sens approprié et le maintenir dans cette position. Le levier revient au centre lorsque le conducteur le relâche ou après le virage.



Changement de file

Pour signaler un changement de voie facilement, pousser légèrement le levier de clignotant dans le sens approprié et le relâcher. Le témoin de clignotant gauche ou droit sur le tableau de bord et les clignotants extérieurs correspondants clignotent trois fois.

Si le levier de clignotant est maintenu, le clignotant continue de clignoter et s'arrête lorsque le levier est relâché.

Feux allumés – Tourner le commutateur en position «  » pour allumer les feux de position, les feux arrière, l'éclairage du tableau de bord et l'éclairage de plaque d'immatriculation arrière.

Tourner le commutateur en position «  » pour allumer les phares.

Lorsque le commutateur d'éclairage est en position «  » ou «  », le témoin de feux allumés s'allume en guise de rappel.

Ce témoin reste allumé si le conducteur laisse les feux allumés et tourne le contacteur d'allumage en position ACCESSORY (I) ou LOCK (0).

Si le conducteur laisse les feux allumés et retire la clé du contacteur d'allumage ; il entend un signal sonore de rappel lorsque la porte conducteur est ouverte.

En outre, le symbole «  » s'affiche, ou ce symbole est accompagné d'un message « Feux allumés » sur l'écran multi-informations.

Feux de route – Pousser le levier vers l'avant jusqu'à entendre un déclic pour allumer les feux de route. Le témoin de feux de route bleu s'allume (voir page 90). Tirer le levier vers l'arrière pour revenir aux feux de croisement.

Pour faire un appel de phares, tirer le levier légèrement vers l'arrière puis le relâcher. Les feux de route restent allumés tant que le conducteur maintient le levier vers lui.

Feux de jour (pour certains types)

Les feux de jour s'allument automatiquement lorsque l'on tourne le contacteur d'allumage en position ON (II). Ils s'éteignent automatiquement lorsque le commutateur d'éclairage est placé en position .

Sur certains modèles

AUTO – La fonction d'éclairage automatique allume les phares, l'ensemble de l'éclairage extérieur et l'éclairage du tableau de bord lorsqu'une faible luminosité ambiante est détectée.

Pour activer l'éclairage automatique, placer le commutateur d'éclairage en position AUTO. L'éclairage s'allume automatiquement lorsque la luminosité extérieure faiblit (au crépuscule, par exemple). Le témoin de feux allumés s'allume en guise de rappel. L'éclairage et le témoin s'éteignent automatiquement quand le système détecte une luminosité ambiante élevée.

L'éclairage s'éteint automatiquement lorsque le contacteur d'allumage est placé en position LOCK (0). Pour rallumer l'éclairage, placer le contacteur d'allumage en position ON (II) ou mettre le commutateur d'éclairage en position .

Même avec la fonction d'éclairage automatique activée, nous recommandons l'activation manuelle de l'éclairage lors de la conduite de nuit, en cas de brouillard épais, ou dans des zones sombres comme les tunnels de grande longueur ou les aires de stationnement.

Ne pas laisser le commutateur d'éclairage en position AUTO si le véhicule ne doit pas être conduit pendant une période prolongée (une semaine ou plus). Désactiver également l'éclairage si le moteur doit tourner au ralenti ou être coupé pendant une longue période.

En cas de problème avec le système de commande d'éclairage automatique, le symbole «  » s'affiche, ou le symbole est accompagné d'un message « Vérifier système » sur l'écran multi-informations. Faire contrôler le véhicule par le concessionnaire le plus tôt possible.

SUITE

Phares, antibrouillards avant et arrière

CAPTEUR D'ÉCLAIRAGE

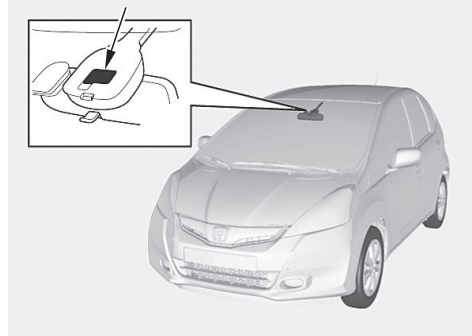

La fonction d'éclairage automatique est commandée par un capteur situé sur le pare-brise, près du rétroviseur. Ne pas couvrir ce capteur ni renverser du liquide dessus.

Antibrouillard arrière (pour certains types)

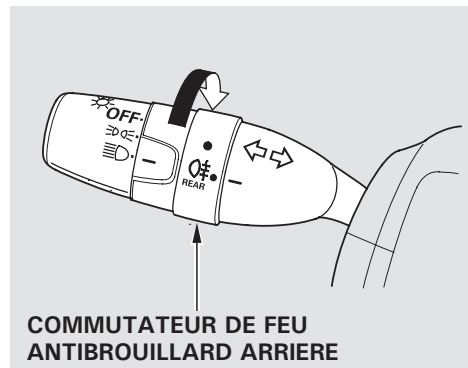

Le commutateur du feu antibrouillard arrière est situé à côté du commutateur d'éclairage. Il est possible d'utiliser le feu antibrouillard arrière les phares allumés (le commutateur d'éclairage est en position ) .

Pour faire fonctionner le feu antibrouillard arrière, tourner le commutateur vers le haut à partir de la position OFF (•). Le témoin  du tableau de bord s'allume pour indiquer que le feu antibrouillard arrière est allumé.

Il est possible d'éteindre le feu antibrouillard arrière en laissant les phares allumés en tournant le commutateur vers le haut à nouveau.

Le feu antibrouillard arrière s'éteint lorsque le conducteur éteint les phares. Pour rallumer le feu antibrouillard arrière, il faut tourner à nouveau le commutateur de feu antibrouillard arrière les phares allumés.

Antibrouillards avant et arrière (pour certains types)

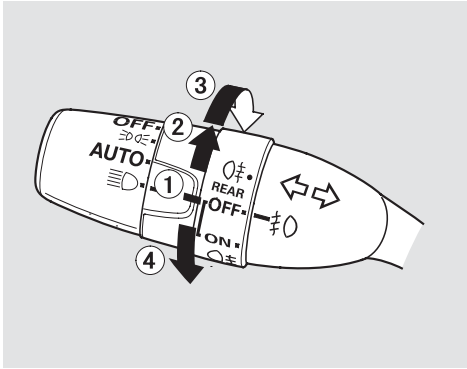

1. Off
2. Feux antibrouillard avant allumés
3. Feux antibrouillard avant et arrière allumés
4. Feu antibrouillard arrière allumé

Le commutateur des feux antibrouillard est situé à côté du commutateur d'éclairage.

Feux antibrouillard avant allumés – Tourner le commutateur vers le haut de la position OFF à la position ON. Le témoin ☉ du tableau de bord s'allume en guise de rappel.

Il est possible d'allumer les feux antibrouillard avant lorsque le commutateur d'éclairage est en position ☉ ou ☉ .

Pour éteindre les feux antibrouillard avant, tourner le commutateur de feu de brouillard en position OFF.

Feux antibrouillard avant et arrière allumés – Tourner le commutateur de feu antibrouillard une position au-dessus de la position feux antibrouillard avant. En plus du témoin ☉ , le témoin ☉ s'allume en guise de rappel pour indiquer que le feu antibrouillard arrière est allumé.

Il est possible d'allumer le feu antibrouillard arrière lorsque le feu antibrouillard avant est allumé.

Pour éteindre le feu antibrouillard arrière lorsque les feux antibrouillard avant sont allumés, tourner à nouveau le commutateur de feu antibrouillard vers le haut.

Les feux antibrouillard avant et arrière s'éteignent lorsque le conducteur place le commutateur d'éclairage en position OFF. Lorsque le conducteur remet le commutateur d'éclairage en position ON, les feux antibrouillard avant uniquement s'allument également.

Feu antibrouillard arrière allumé – Tourner le commutateur de feu antibrouillard vers le bas à partir de la position OFF. Le témoin ☉ du tableau de bord s'allume en guise de rappel.

Le feu antibrouillard arrière s'allume uniquement lorsque le commutateur d'éclairage est en position ☉ .

Pour éteindre le feu antibrouillard arrière les phares allumés, tourner à nouveau le commutateur de feu antibrouillard vers le bas.

Lorsque le conducteur éteint les phares, le feu antibrouillard arrière s'éteint également. Pour le rallumer, il faut actionner à nouveau le commutateur de feu antibrouillard.

Luminosité du tableau de bord



Le bouton sur le tableau de bord commande la luminosité de l'éclairage du tableau de bord. Tourner le bouton pour régler la luminosité avec le contacteur d'allumage sur la position ON (II) et feux de position allumés.



Lorsque l'on tourne le bouton, l'écran multi-informations affiche des barres verticales qui indiquent le niveau actuel.

Un signal sonore retentit lorsque la luminosité maximale ou minimale est atteinte. Le niveau de luminosité s'éteint environ 5 secondes après la fin du réglage.

Pour réduire le risque d'éblouissement la nuit, l'éclairage du tableau de bord s'atténue lorsque le conducteur tourne le commutateur d'éclairage en position ☰D ou ☷D . Tourner le bouton vers la droite jusqu'à ce entendre un signal sonore pour annuler l'atténuation de la luminosité.

Bouton des feux de détresse, Désembueur de lunette arrière

Bouton des feux de détresse

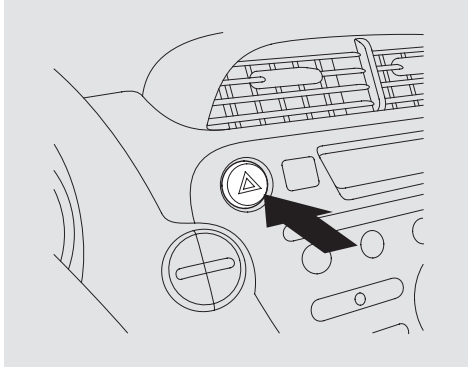

Appuyer sur le bouton rouge pour allumer les feux de détresse (quatre clignotants). Tous les clignotants extérieurs et les deux témoins de clignotant du tableau de bord se mettent à clignoter. Utiliser ces feux pour avertir les autres usagers de la route lorsque votre véhicule est susceptible de présenter un danger.

Désembueur de lunette arrière

Le désembueur de lunette arrière permet d'éliminer la buée, le givre et la glace de la vitre. Placer le contacteur d'allumage en position ON (II). Appuyer sur la touche du désembueur pour l'activer et le désactiver. Le témoin du bouton s'allume pour indiquer que le désembueur est activé. Il s'éteint quand le contacteur d'allumage est mis en position OFF. Le conducteur doit remettre le désembueur en marche lorsqu'il redémarre le véhicule.

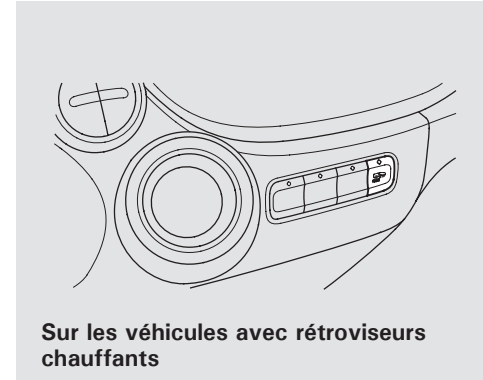

Sur les véhicules avec rétroviseurs chauffants

Le désembueur s'arrête de lui-même au bout d'environ 10 à 30 minutes en fonction de la température extérieure.

Par temps froid, le désembueur ne s'arrête pas automatiquement. Il faut arrêter manuellement le désembueur de lunette arrière quand il n'est plus nécessaire.

Désembueur de lunette arrière, Dispositif de réglage des phares

S'assurer que la lunette arrière est dégagée et veiller à avoir une bonne visibilité avant de commencer à rouler.

Les fils du désembueur à l'intérieur de la vitre arrière peuvent être accidentellement endommagés. Lors du nettoyage de la vitre, toujours essuyer d'un côté à l'autre.

Sur certains modèles

Appuyer sur le bouton du désembueur active et désactive également le chauffage des rétroviseurs. Pour plus d'informations, voir page 185.

Dispositif de réglage de la hauteur des phares

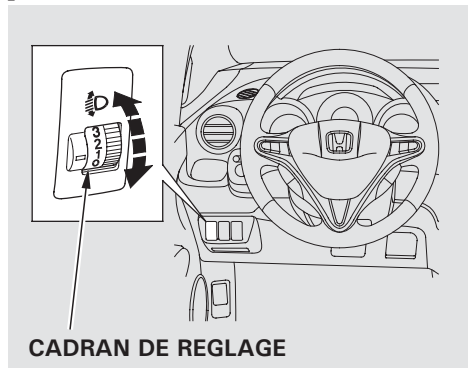

L'angle vertical des phares peut être réglé en fonction du nombre de personnes et du poids de chargement dans le coffre à bagages.

Placer le contacteur d'allumage en position ON (II). Tourner le cadran de réglage pour sélectionner un angle approprié pour les phares.

- 0 : un conducteur ou un conducteur et un passager sur le siège avant.
- 1 : cinq personnes à l'avant et à l'arrière.
- 2 : cinq personnes à l'avant et à l'arrière et des bagages dans le compartiment à bagages, dans les limites de la charge maximale autorisée pour l'essieu arrière ou du poids total en charge du véhicule maximum autorisé.
- 3 : un conducteur et des bagages dans le compartiment à bagages, dans les limites de la charge maximale autorisée pour l'essieu arrière et du poids total en charge du véhicule maximum autorisé.

Il peut être nécessaire de modifier la distribution du faisceau lumineux, voir page 149.

Réglage de la distribution des phares

La conduite à droite de la route d'un véhicule de type conduite à droite, ou la conduite à gauche de la route d'un véhicule de type conduite à gauche, entraînent l'éblouissement par les phares des véhicules arrivant en face. Il est nécessaire de modifier la distribution du faisceau des phares à l'aide de ruban adhésif opaque.

Véhicule de type conduite à droite en circulation à droite.

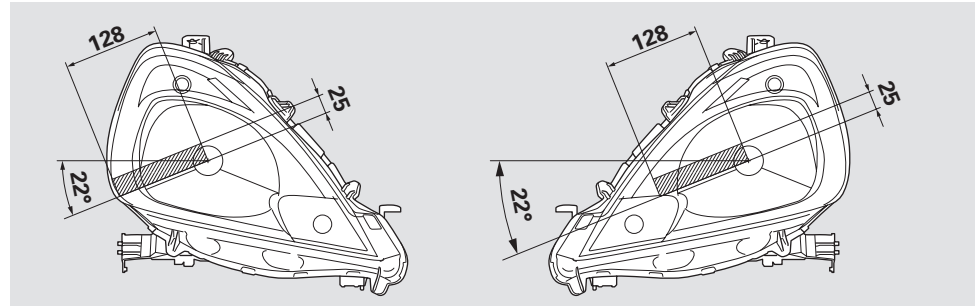

Véhicule de type conduite à gauche en circulation à gauche.

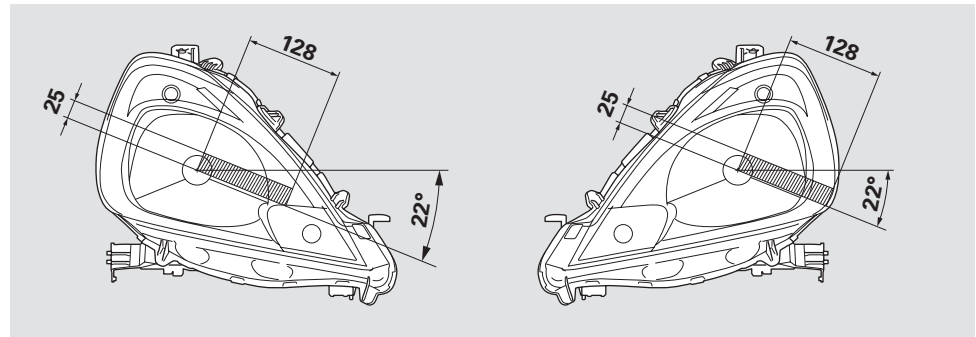

SUITE

Réglage de la distribution des phares

1. Préparer deux morceaux de ruban adhésif de masquage rectangulaires, d'une largeur de 25 mm et d'une longueur de 128 mm. Utiliser du ruban adhésif opaque capable de bloquer la lumière, comme du vinyle résistant à l'eau.
2. Pour le type conduite à droite, placer le coin inférieur droit du ruban de masquage sur le point central des lentilles des phares côté conducteur et côté passager. Pour le type conduite à gauche, placer le coin inférieur gauche de l'adhésif.
3. Coller le reste du ruban adhésif parallèlement à la ligne de masquage de la lentille.

Veiller à ne pas fixer le ruban adhésif à un emplacement incorrect. Si le faisceau des phares n'est pas distribué convenablement, il peut ne pas être conforme aux réglementations nationales en vigueur. Consulter un concessionnaire pour plus de détails.

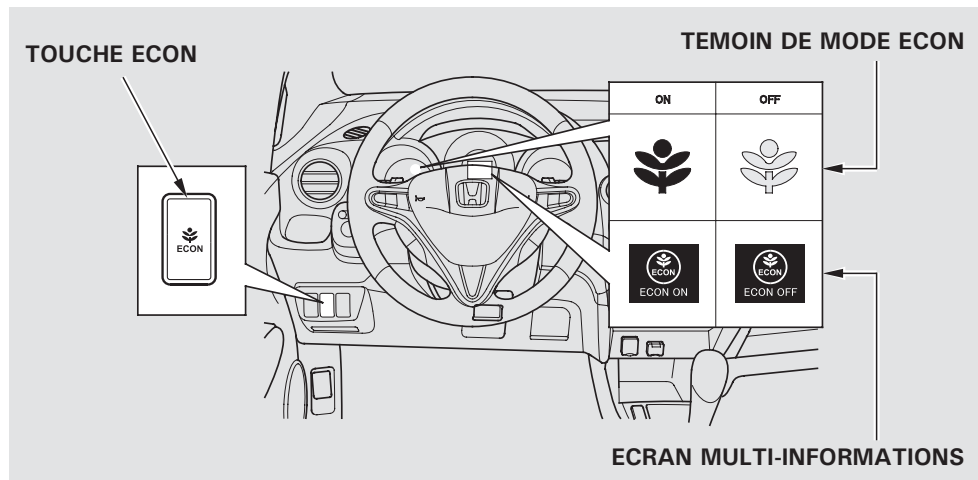

La touche ECON permet d'activer et de désactiver le mode ECON. Le mode ECON aide le conducteur à améliorer sa consommation de carburant en modifiant certaines fonctions du véhicule. Lorsque le mode ECON est activé :

- Les performances du moteur sont différentes
- Le système de commande de la climatisation présente de plus grandes fluctuations de température

En outre, lorsque le mode ECON est activé, on peut obtenir plus de points Eco Assist (voir page 287).

Appuyer sur la touche ECON pour activer le mode ECON. ECON "ON" s'affiche sur l'écran multi-informations et le témoin de mode ECON s'allume sur le tableau de bord. Appuyer à nouveau sur la touche ECON pour désactiver cette fonction. ECON désactivé s'affiche sur l'écran multi-informations.

En cas de coupure puis de redémarrage du moteur, le réglage du mode ECON reste identique.

Réglages du volant

Effectuer tout réglage du volant de direction avant de prendre la route.

⚠ AVERTISSEMENT

Le réglage de la position du volant de direction pendant la conduite peut provoquer une perte de contrôle du véhicule et un accident pouvant occasionner de graves blessures.

Régler le volant de direction uniquement lorsque le véhicule est à l'arrêt.

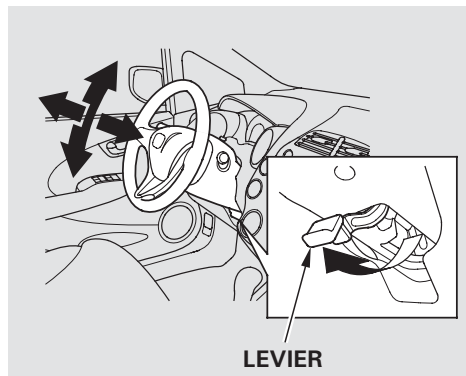

Pour régler le volant :

1. Tirer le levier situé sous la colonne de direction complètement en haut.
2. Déplacer le volant vers le haut ou le bas et vers l'intérieur ou l'extérieur, afin qu'il soit orienté vers votre poitrine et non vers votre visage. S'assurer que les jauges et témoins du tableau de bord sont bien visibles.
3. Abaisser le levier pour verrouiller le volant en position.
4. Veiller à bien verrouiller le volant en position en essayant de le déplacer vers le haut, le bas, l'avant ou l'arrière.

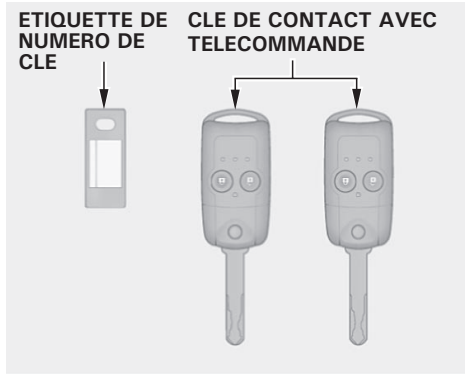

Le véhicule est fourni avec deux clés de contact. Il est recommandé d'en conserver une en lieu sûr, hors du véhicule, comme clé de rechange. Elles s'adaptent à toutes les serrures du véhicule.

Les clés sont normalement livrées avec une étiquette numérotée. Ce numéro de clé est nécessaire pour obtenir une clé de rechange en cas de perte. Utiliser uniquement des clés agréées par Honda.

Télécommande

Les deux clés de contact sont également munies de télécommandes ; voir page 160 pour en savoir plus sur leur fonctionnement.

Ces clés contiennent des circuits électroniques qui sont activés par le système d'immobilisation. Elles ne fonctionnent pas pour démarrer le moteur si les circuits sont endommagés.

- Protéger les clés de la lumière directe du soleil, des températures élevées et de toute humidité excessive.
- Ne pas faire tomber les clés, ni poser d'objets lourds dessus.
- Conserver les clés à l'abri des liquides. Si les clés sont mouillées, les sécher immédiatement avec un chiffon doux.

Clés et serrures

Clé de contact rétractable

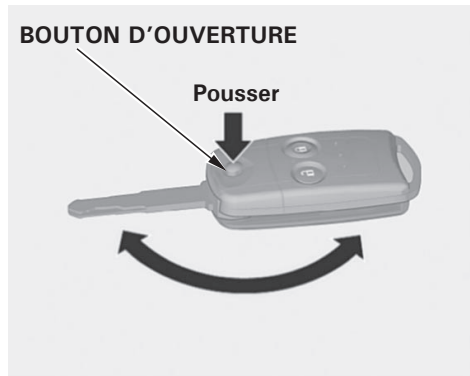

La clé de contact peut être rétractée dans la télécommande. Pour utiliser la clé, appuyer sur le bouton d'ouverture pour sortir la clé de la télécommande. La clé doit être complètement déployée. Pour rétracter la clé, appuyer sur le bouton d'ouverture et enfoncer simultanément la clé dans la télécommande jusqu'à ce qu'elle soit solidement verrouillée.

Si la clé n'est pas pivotée complètement et correctement, le conducteur ne peut pas tourner la clé correctement et le système d'immobilisation peut ne pas reconnaître la clé.

La clé peut entrer en contact avec le doigt lorsqu'elle est rétractée ou déployée. Ne pas toucher le pivot de la clé lors de la rétraction ou du déploiement de la clé.

Le système d'immobilisation protège le véhicule contre le vol. En cas d'utilisation d'une clé incorrectement codée (ou d'un autre dispositif non compatible), le circuit de carburant du moteur est neutralisé.

Lorsque le conducteur tourne le contacteur d'allumage en position ON (II), le témoin du système d'immobilisation doit s'allumer brièvement, puis s'éteindre. Si le témoin se met à clignoter, cela signifie que le système ne reconnaît pas le codage de la clé. Tourner le contacteur d'allumage en position LOCK (0), retirer la clé, la réinsérer, et remettre le contacteur d'allumage en position ON (II).

Le système risque de ne pas reconnaître le codage de la clé si une autre clé d'immobilisation ou autre objet métallique (par ex. porte-clé) se trouve à proximité du contacteur d'allumage lors de l'insertion de la clé.

Si le système ne reconnaît pas le codage de la clé plusieurs fois de suite, contacter un réparateur agréé.

Ne pas tenter de modifier ce système ou d'y ajouter d'autres dispositifs. Dans le cas contraire, des problèmes électriques susceptibles de rendre le véhicule inutilisable peuvent survenir.

Contactez un réparateur agréé en cas de perte de la clé et d'impossibilité de démarrage du moteur.

Directives CE

Ce système d'immobilisation est conforme aux Directives R & TTE (équipement radio et équipements terminaux de Télécommunications et reconnaissance mutuelle de leur conformité).

CE 0891

Commutateur d'allumage

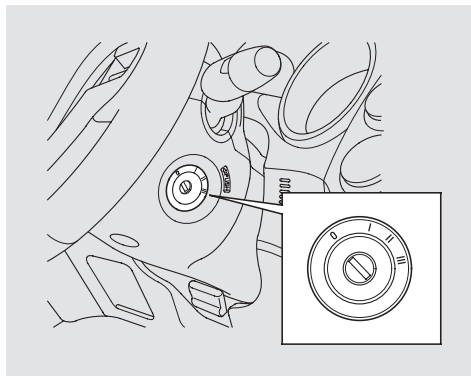



Le contacteur d'allumage a quatre positions : LOCK (0), ACCESSORY (I), ON (II) et START (III).

LOCK (0) – La clé peut être insérée ou retirée uniquement dans cette position. Pour tourner la clé, il faut la pousser légèrement.

Si les roues avant sont braquées, la serrure antivol peut rendre la clé difficile à tourner. Tourner fermement le volant à gauche ou à droite tout en tournant la clé.

ACCESSORY (I) – Dans cette position, le conducteur peut utiliser le système audio et la prise d'alimentation des accessoires.

Si le conducteur laisse la clé dans le contacteur d'allumage en position ACCESSORY (I) et ouvre la porte conducteur, le symbole «  » s'affiche, ou le symbole est accompagné du message « METTRE LA CLEF DEMARRAGE EN POSITION (0) » sur l'écran multi-informations, et un signal sonore de rappel retentit.

Si la clé de contact est placée en position ACCESSORY (I) et que la porte conducteur est fermée, le symbole «  » s'affiche, ou le symbole est accompagné du message « POSITION (I) ACCESSORY » sur l'écran multi-informations pour indiquer au conducteur la position de la clé.

ON (II) – Position normale de la clé pendant la conduite. Plusieurs témoins s'allument sur le tableau de bord en guise de test quand le conducteur fait passer le commutateur d'allumage de la position ACCESSORY (I) à la position (II).

Sur certains types, les phares s'allument automatiquement dans cette position.

Contacteur d'allumage, serrures de porte

START (III) – Utiliser cette position uniquement pour démarrer le moteur. Le commutateur revient en position ON (II) lorsque la clé est relâchée.

Un signal sonore de rappel retentit si la clé est laissée dans le contacteur d'allumage en position LOCK (0) ou ACCESSORY (I) et si la porte conducteur est ouverte. On peut également voir le symbole «  », ou le symbole accompagné d'un message « Clé sur le contact » sur l'écran multi-informations avec le commutateur d'allumage en position LOCK (0). Retirer la clé pour désactiver le signal sonore et le symbole d'avertissement.

Le levier de vitesses doit être en position de stationnement pour pouvoir retirer la clé du contacteur d'allumage.

Verrouillage centralisé des portes

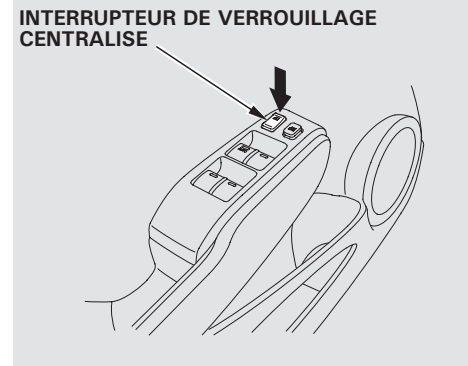

L'interrupteur de verrouillage centralisé permet de commander les serrures de toutes les portes et du hayon depuis la porte conducteur. Appuyer sur la partie supérieure de l'interrupteur pour verrouiller toutes les portes et le hayon, et appuyer sur la partie inférieure pour les déverrouiller.

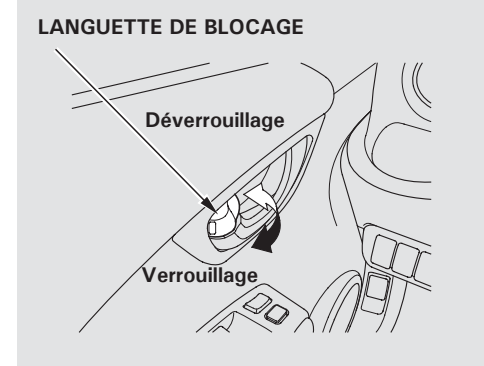

Chaque porte possède une languette de blocage à côté de la poignée intérieure de porte. Lorsque le conducteur tire ou enfonce la languette de blocage de la porte conducteur, toutes les portes et le hayon se verrouillent ou se déverrouillent. La languette de blocage sur chaque porte passerager verrouille et déverrouille uniquement la porte correspondante.

Lorsque la porte est déverrouillée, le repère rouge sur la languette de blocage est visible.

SUITE

Verrouillage des portes

Toutes les portes et le hayon se verrouillent ou se déverrouillent lorsqu'on utilise la télécommande pour verrouiller ou déverrouiller la porte du conducteur.

REMARQUE

Un déverrouillage de la porte conducteur avec la clé déclenche l'alarme du système de sécurité. Toujours déverrouiller les portes et le hayon avec la télécommande.

Le verrouillage et le déverrouillage de la porte du conducteur permettent également de verrouiller et déverrouiller la trappe de remplissage du carburant (voir page 269).

Pour verrouiller une porte passager en sortant du véhicule, tirer la languette de blocage vers l'arrière et fermer la porte. Pour verrouiller la porte du conducteur, retirer la clé du contacteur d'allumage, tirer et maintenir la poignée extérieure de porte, et tirer la languette de blocage vers l'arrière ou appuyer sur la partie supérieure de l'interrupteur de verrouillage centralisé, puis fermer la porte.

Lors du verrouillage des portes et du hayon avec la clé ou la télécommande, tous les clignotants extérieurs et les deux témoins du tableau de bord clignotent trois fois pour vérifier que les portes et le hayon sont verrouillés et que le système de sécurité est enclenché (voir page 244).

Le système de sécurité s'active également après le verrouillage des portes et du hayon avec la languette de blocage de la porte conducteur ou l'interrupteur de verrouillage centralisé (voir page 244).

Prévention d'oubli des clés à l'intérieur

Si la porte du conducteur est ouverte et la clé est dans le contacteur d'allumage, l'interrupteur de verrouillage centralisé est désactivé. Il n'est pas désactivé si la porte du conducteur est fermée. Si le conducteur essaie d'ouvrir la porte conducteur avec la clé dans le contacteur d'allumage en enfonçant la languette de blocage, les languettes sur toutes les portes sortent lorsque l'on ferme la porte.

Super-verrouillage (pour certains types)

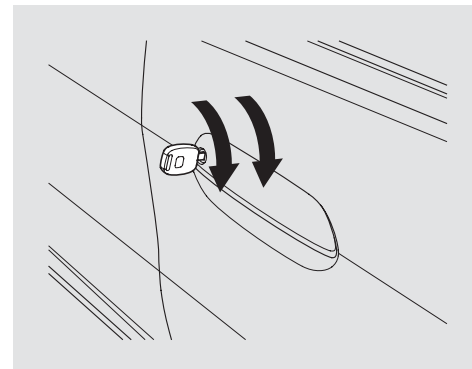

Le super-verrouillage contribue à protéger le véhicule et les objets qui se trouvent à l'intérieur contre le vol. Pour activer le super-verrouillage, tourner la clé vers l'avant du véhicule deux fois en 5 secondes.

Le super-verrouillage ne peut pas être enclenché si une porte ou le hayon n'est pas complètement fermé(e). Il peut être enclenché même si le capot ou une vitre est ouvert(e).

Lorsque le super-verrouillage est enclenché, l'interrupteur de verrouillage centralisé sur la porte conducteur et les languettes de blocage sur toutes les portes sont désactivés.

Il est également possible d'enclencher le super-verrouillage au moyen de la télécommande. Pour ce faire, appuyer deux fois sur le bouton LOCK en 5 secondes (voir page 161).

Pour annuler le super-verrouillage, déverrouiller la porte du conducteur avec la télécommande.

⚠ AVERTISSEMENT

Si des personnes se trouvent à l'intérieur du véhicule alors que le super-verrouillage est enclenché, elles ne peuvent pas déverrouiller les portes de l'intérieur.

Avant d'activer le super-verrouillage, s'assurer que personne ne se trouve à l'intérieur du véhicule.

Verrous de sécurité pour enfants

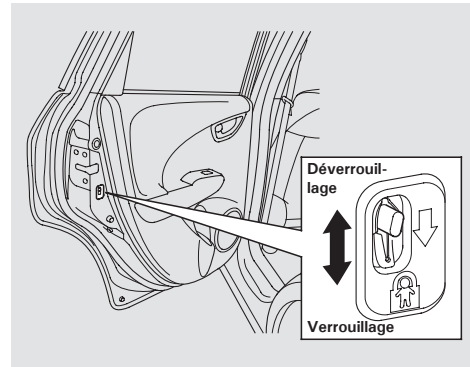

Le verrouillage de porte avec sécurité enfants est conçu pour empêcher les enfants assis à l'arrière d'ouvrir les portes arrière accidentellement. Chaque porte arrière est munie d'un dispositif de verrouillage près du bord. Le levier en position LOCK (levier en position abaissée), il est impossible d'ouvrir la porte de l'intérieur, indépendamment de la position de la languette de blocage. Pour ouvrir la porte, enfoncer la languette de blocage et utiliser la poignée de porte extérieure.

Télécommande

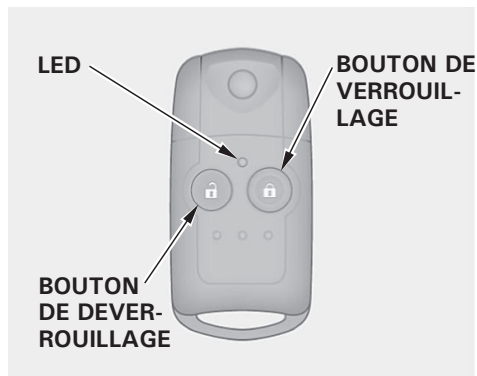

LOCK – Appuyer sur ce bouton pour verrouiller toutes les portes et le hayon. Lorsque le bouton LOCK est enfoncé, tous les clignotants extérieurs et les deux témoins du tableau de bord clignotent trois fois pour vérifier que les portes et le hayon sont verrouillés et que le système de sécurité est enclenché. Il est impossible de verrouiller les portes et le hayon si une porte ou le hayon n'est pas complètement fermé(e) ou si la clé est dans le contacteur d'allumage.

Sur les modèles européens

UNLOCK – Appuyer sur ce bouton pour déverrouiller toutes les portes et le hayon. Quand le bouton UNLOCK est enfoncé, tous les clignotants extérieurs et les deux témoins du tableau de bord clignotent une fois.

Sauf modèles européens

UNLOCK – Appuyer sur ce bouton pour déverrouiller la porte conducteur. Appuyer deux fois sur ce bouton pour déverrouiller toutes les portes. Quand le bouton UNLOCK est enfoncé, tous les clignotants extérieurs et les deux témoins du tableau de bord clignotent une fois.

Le plafonnier (si le commutateur du plafonnier est en position centrale) s'allume lorsque le conducteur appuie sur le bouton UNLOCK. Si le conducteur n'ouvre pas une des portes dans un délai de 30 secondes, le plafonnier s'éteint progressivement. Si les portes sont reverrouillées avec la télécommande dans un délai de 30 secondes, le plafonnier s'éteint immédiatement.

Si le conducteur utilise la fonction de déverrouillage de la télécommande, mais s'il n'ouvre pas les portes ni le hayon dans un délai de 30 secondes, les portes et le hayon se reverrouillent automatiquement.

Il est impossible de déverrouiller les portes et le hayon si la clé est dans le contacteur d'allumage.

Le verrouillage et le déverrouillage de la porte du conducteur permettent également de verrouiller et déverrouiller la trappe de remplissage du carburant (voir page 269).

Super-verrouillage *(pour certains types)*

Il est possible d'enclencher le super-verrouillage au moyen de la télécommande. Pour enclencher le super-verrouillage, appuyer deux fois sur le bouton LOCK dans les 5 secondes.

Le super-verrouillage ne peut pas être enclenché si une porte ou le hayon n'est pas complètement fermé(e). Il peut être enclenché même si le capot ou une vitre est ouvert(e).

Pour annuler le super-verrouillage, appuyer sur le bouton UNLOCK de la télécommande, ou déverrouiller la porte conducteur avec la clé.

Voir page 158 pour obtenir plus d'informations sur le super-verrouillage.

⚠ AVERTISSEMENT

Si des personnes se trouvent à l'intérieur du véhicule alors que le super-verrouillage est enclenché, elles ne peuvent pas déverrouiller les portes de l'intérieur.

Avant d'activer le super-verrouillage, s'assurer que personne ne se trouve à l'intérieur du véhicule.

Entretien de la télécommande

- Éviter de faire tomber ou de jeter la télécommande.
- Protéger la télécommande des températures extrêmes.
- Ne pas immerger la télécommande dans du liquide.
- En cas de perte de la télécommande, la télécommande de remplacement doit être reprogrammée par le concessionnaire.

Télécommande

Remplacement de la pile de la télécommande

S'il faut appuyer plusieurs fois sur le bouton pour verrouiller ou déverrouiller les portes et le hayon, remplacer la pile dès que possible.

Type de pile : CR1616

Pour remplacer la pile :

1. Déposer la vis à la base de la télécommande au moyen d'un petit tournevis cruciforme.

REMARQUE : faire attention lors de la dépose de cette vis car la tête de la vis peut se désolidariser.

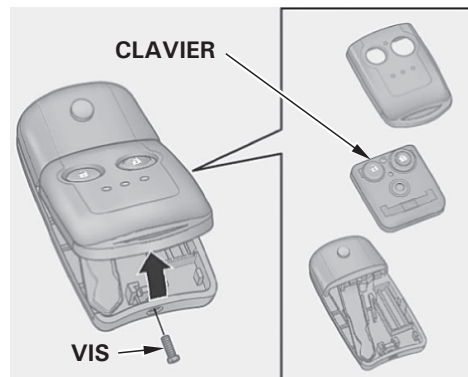

2. Séparer le clavier de la télécommande en appuyant sur n'importe quelle touche de l'extérieur.

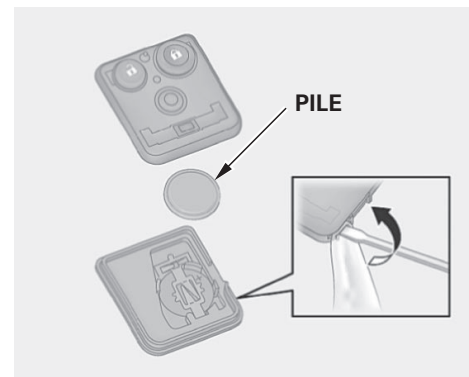

3. Placer un chiffon sur le bord du clavier afin d'éviter les rayures et déposer la moitié supérieure avec précaution en faisant levier à l'aide d'un petit tournevis à tête plate.

4. Déposer la pile usagée et noter la polarité. Vérifier que la polarité de la pile neuve est la même (+ orienté vers le bas), puis l'introduire dans le clavier.
5. Emboîter les deux moitiés du clavier, puis remonter les pièces dans l'ordre inverse.



Ce symbole figurant sur la batterie signifie que ce produit ne doit pas être traité comme une ordure ménagère.

REMARQUE

La mise au rebut inadéquate de la batterie peut nuire à l'environnement et à la santé.
Toujours vérifier les réglementations locales relatives à la mise au rebut des batteries.

(modèles UE)
Directives CE

Ce système d'accès sans clé est conforme aux Directives R & TTE (équipement radio et équipements terminaux de Télécommunications et reconnaissance mutuelle de leur conformité).

CE 0891

Hayon

Le hayon se verrouille ou se déverrouille lorsque le conducteur verrouille ou déverrouille la porte du conducteur avec la télécommande, l'interrupteur de verrouillage centralisé ou la languette de blocage sur la porte conducteur.

REMARQUE

Un déverrouillage de la porte conducteur avec la clé déclenche l'alarme du système de sécurité. Toujours déverrouiller les portes et le hayon avec la télécommande.

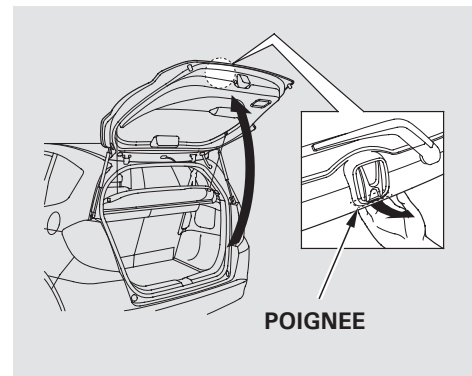

Pour ouvrir le hayon, tirer puis soulever la poignée. Pour le fermer, utiliser la poignée intérieure pour tirer le hayon vers le bas, puis appuyer sur le bord arrière.

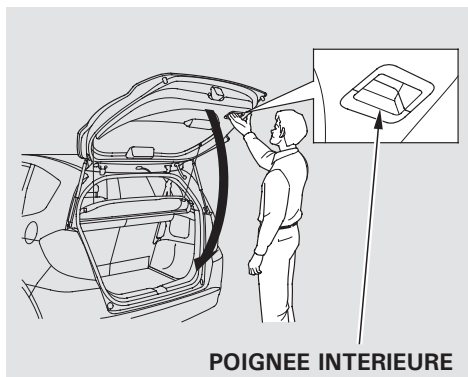

Veiller à ce qu'aucun individu ni aucun objet ne se trouve à proximité du hayon avant de l'ouvrir ou de le fermer.

S'assurer que le hayon est complètement fermé avant de démarrer le véhicule.

Maintenir le hayon fermé en permanence pendant la conduite pour ne pas endommager le hayon et pour empêcher les gaz d'échappement de pénétrer dans l'habitacle. Voir **Danger lié au monoxyde de carbone** page 76.

Hayon

Ouverture manuelle du hayon

Si le système de verrouillage électrique des portes ne déverrouille pas le hayon, le déverrouiller manuellement.

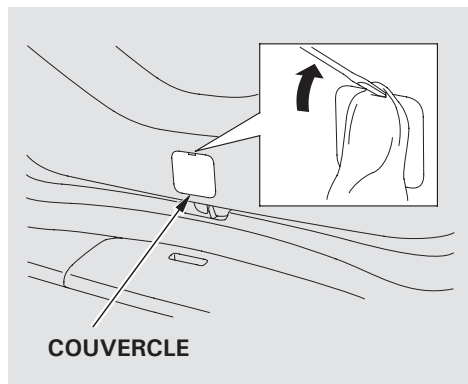

Pour ouvrir le hayon, accéder au levier d'ouverture du hayon de l'intérieur du véhicule.

Placer un chiffon sur le bord supérieur du couvercle pour éviter les éraflures, puis utiliser un petit tournevis à tête plate pour déposer le couvercle à l'arrière du hayon.

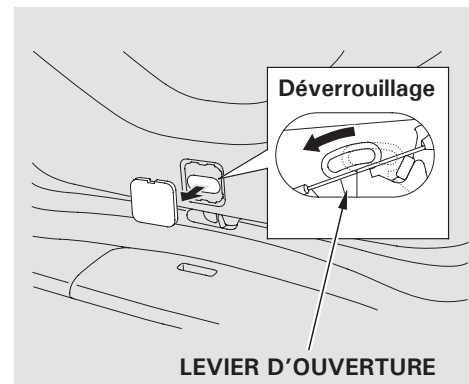

Pousser le levier de déverrouillage vers le bas et vers la gauche, comme indiqué.

S'il est nécessaire d'ouvrir le hayon manuellement, cela signifie qu'il y a un problème avec le hayon. Faire contrôler le véhicule par un concessionnaire.

Réglage des sièges avant

Voir les pages 16 et 17 pour obtenir des informations importantes et des avertissements expliquant comment positionner correctement les sièges et les dossiers de siège.

Effectuer tous les réglages de siège avant de prendre la route.

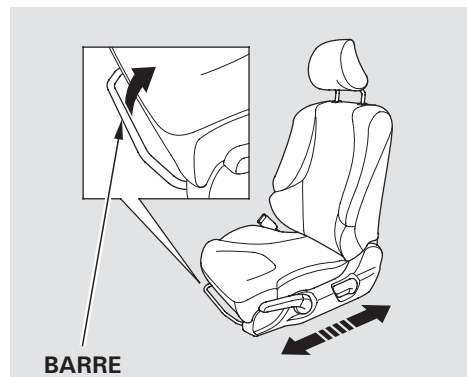

Pour régler le siège vers l'avant ou l'arrière, tirer sur la barre située sous le bord avant de l'assise de siège. Déplacer le siège dans la position souhaitée et relâcher la barre. Essayer de déplacer le siège pour confirmer qu'il est bloqué en place.

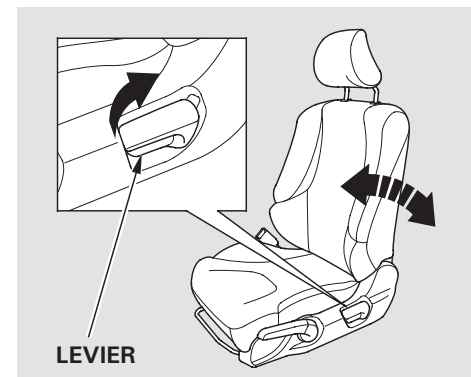

Pour modifier l'inclinaison du dossier, tirer sur le levier situé à l'extérieur de l'assise de siège.

Une fois un siège correctement réglé, essayer de le déplacer en avant et en arrière pour s'assurer qu'il est bloqué en position.

Sièges

Réglage en hauteur du siège conducteur

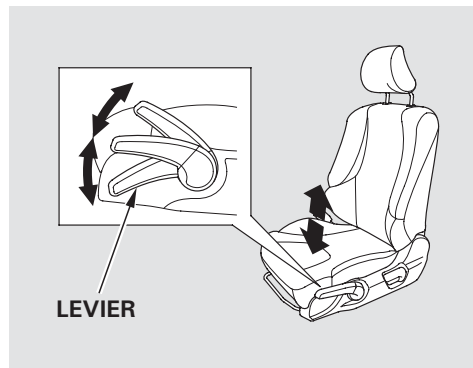

La hauteur du siège conducteur est réglable. Pour relever le siège, tirer à plusieurs reprises sur le levier situé à l'extérieur de l'assise de siège. Pour abaisser le siège, pousser le levier vers le bas à plusieurs reprises.

Effectuer tous les réglages de siège avant de prendre la route.

Accoudoirs (pour certains types)

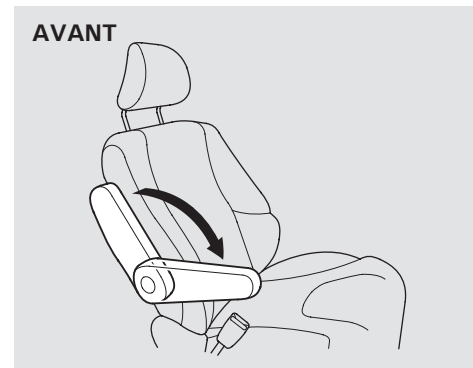

Le siège du conducteur possède un accoudoir sur le côté du dossier de siège. Pour l'utiliser, il faut le faire pivoter vers le bas.

Appuis-tête

Voir page 17 pour obtenir des informations importantes et une mise en garde concernant le positionnement incorrect des appuis-tête.

Le véhicule est équipé d'appui-tête à toutes les places pour contribuer à protéger le conducteur et les passagers contre les risques de coup du lapin et autres blessures.

Les appuis-tête contribuent à protéger le conducteur et les passagers contre les risques de coup du lapin et autres blessures.

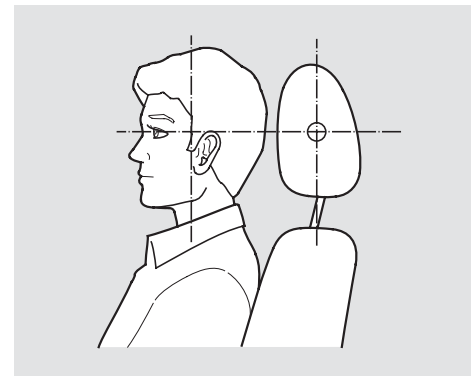

Ils sont très efficaces lorsque le centre de l'arrière de la tête de l'occupant repose contre le centre de l'appui-tête.

SUITE

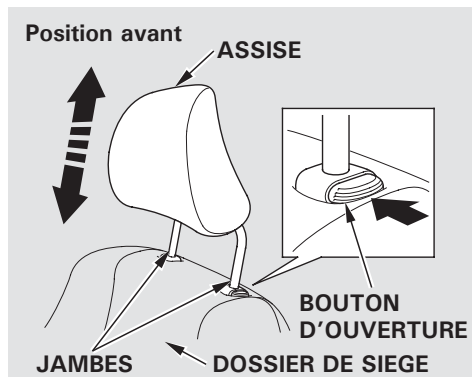

Réglage des appuis-tête

La hauteur des appuis-tête avant est réglable. Il faut utiliser les deux mains pour régler un appui-tête. Ne pas essayer de le régler en conduisant. Pour le relever, tirer vers le haut. Pour abaisser l'appui-tête, pousser le bouton d'ouverture sur le côté et enfoncer l'appui-tête vers le bas.

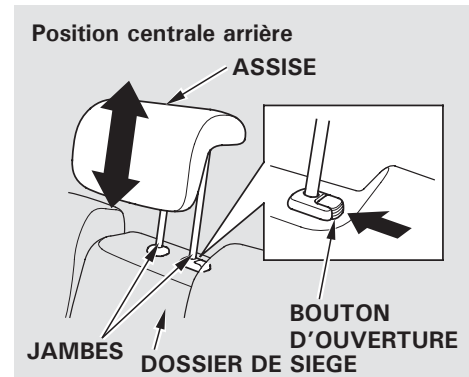
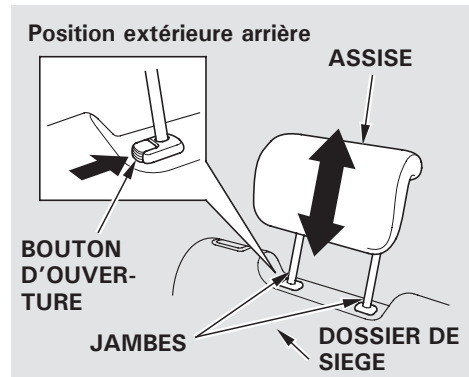

Lorsqu'un passager utilise l'appui-tête du siège arrière, l'appui-tête doit être relevé au maximum. Ne pas l'utiliser en position abaissée.

Dépose d'un appui-tête

Pour déposer un appui-tête à des fins de nettoyage ou de réparation, tirer l'appui-tête vers le haut aussi loin que possible. Appuyer sur le bouton d'ouverture, puis tirer l'appui-tête hors du dossier de siège.

⚠ AVERTISSEMENT

Les occupants risquent de graves blessures en cas de collision si les appuis-tête ne sont pas reposés ou s'ils sont mal reposés.

Toujours remettre les appuis-tête en place avant de prendre la route.

Veiller à ranger les appuis-tête déposés en lieu sûr.

Pour réinstaller l'appui-tête, remettre les jambes en place. Ensuite, régler l'appui-tête à la hauteur appropriée tout en appuyant sur le bouton d'ouverture.

S'assurer que l'appui-tête s'enclenche parfaitement lors de sa réinstallation.

SUITE

Sièges

Appuis-tête actifs (pour certains types)

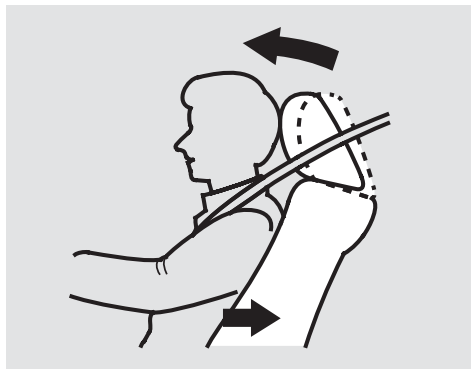

Les sièges conducteur et passager avant sont munis d'appuis-tête actifs. Si le véhicule est heurté fortement par l'arrière, un occupant bien attaché avec la ceinture de sécurité est poussé contre le dossier de siège et l'appui-tête se déplace automatiquement vers l'avant.

Cela réduit la distance entre l'appui-tête et la tête de l'occupant. Cela contribue également à protéger les occupants contre les risques de coup du lapin et autres blessures au niveau du cou et du haut de la colonne vertébrale.

Après une collision, l'appui-tête activé doit revenir en position normale.

Si l'appui-tête ne revient pas en position normale, ou en cas d'accident grave, faire contrôler le véhicule par un concessionnaire Honda.



Pour qu'un appui-tête fonctionne correctement :

- Ne pas accrocher d'objets sur les appuis-tête ou sur les tiges des appuis-tête.
- Ne pas placer d'objet entre un occupant et le dossier de siège.
- Poser chaque appui-tête à l'emplacement qui lui correspond.
- Utiliser uniquement des appuis-tête de rechange d'origine Honda.

Comment remettre les sièges arrière en place

Les assises des sièges arrière droit et gauche peuvent être soulevées séparément pour faire de la place pour les bagages.

Déposer tous les objets situés sur le siège avant de replier l'assise de siège.

  Cette étiquette sur le dossier des sièges arrière invite l'utilisateur à consulter le manuel d'utilisation pour obtenir des instructions sur le fonctionnement correct.

S'assurer que la fixation détachable est déverrouillée et rangée dans le boîtier de l'enrouleur (voir page 176) avant de soulever l'assise de siège arrière.

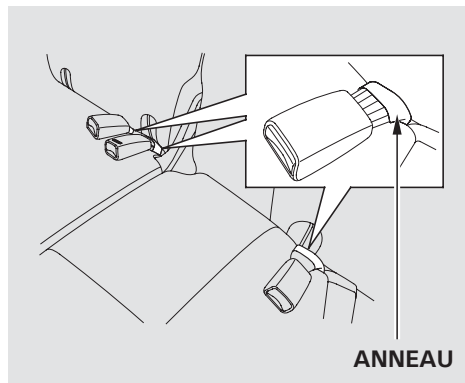

S'assurer que les boucles des ceintures de sécurité sont sur le siège. Ne pas les retirer des anneaux (élastique d'assise).

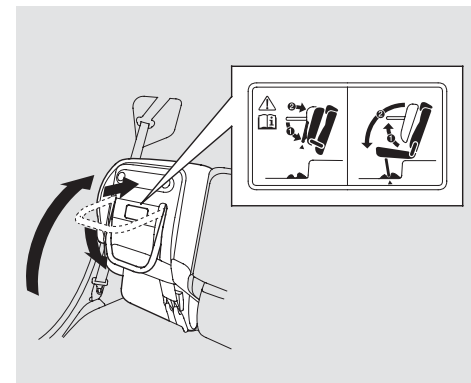

Tirer l'assise de siège arrière vers le haut et replier la patte de siège. Pousser fermement le coussin de siège contre le dossier pour le verrouiller.

SUITE

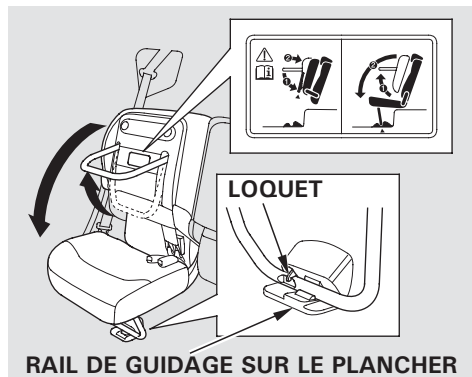

Pour remettre l'assise de siège dans sa position d'origine, vérifier d'abord qu'il n'y a pas d'objet sur le plancher, puis tirer la patte de siège complètement vers le haut et pousser lentement l'assise de siège vers le bas tout en la maintenant avec les mains. Placer la patte de siège dans le rail de guidage sur le plancher. Un verrou apparaît lorsque la patte est correctement placée.

Rabattre les sièges arrière

Les dossiers des sièges arrière peuvent être rabattus pour agrandir l'espace du compartiment à bagages.

Chaque côté se rabat séparément, de sorte qu'il reste toujours une place pour un passager (à la position extérieure arrière).

Déposer tous les objets situés sur le siège avant de rabattre le dossier de siège.

S'assurer qu'il n'y a pas d'objets sur le plancher avant de rabattre les sièges.

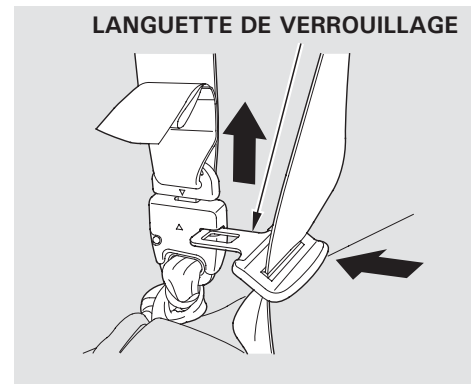

Pour replier le dossier du siège arrière central, utiliser la languette de verrouillage pour dégager la ceinture de sécurité du siège central de la fixation détachable (voir page 177). Laisser la ceinture de sécurité se rétracter dans le support sur le plafond et ranger les boucles dedans.

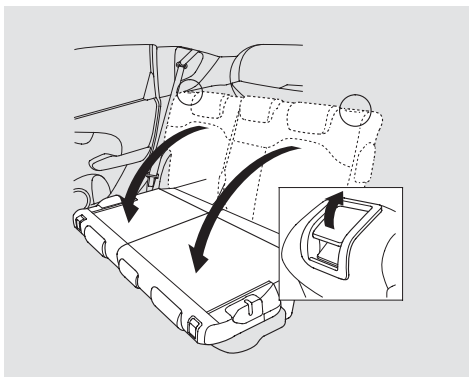

1. Abaisser l'appui-tête arrière au maximum.
2. Tirer le levier de déverrouillage vers le haut sur l'extérieur du dossier de siège.
3. Rabattre le dossier de siège vers l'avant.

Ne pas placer d'objets lourds sur le dossier de siège lorsqu'il est rabattu.

Procéder dans l'ordre inverse pour remettre le dossier de siège en position verticale. S'assurer que le siège est bien fixé et que la ceinture de sécurité est placée en avant du dossier de siège avant de prendre la route.

Au niveau du siège arrière central, vérifier que la fixation détachable est correctement verrouillée (voir page 176).

S'assurer que tous les objets situés dans le compartiment à bagages sont bien fixés. Les objets non fixés peuvent être projetés vers l'avant et causer des blessures en cas de freinage brutal (voir **Transport de bagages** à la page 278).

Fixation détachable

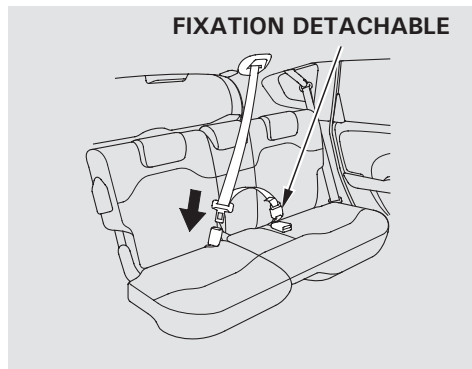

La ceinture de sécurité du siège arrière central est équipée d'une fixation détachable. Elle permet de déverrouiller la ceinture de sécurité centrale lorsque le siège arrière central est rabattu.

⚠ AVERTISSEMENT

Utiliser la ceinture de sécurité avec l'ancrage amovible débloqué augmente les risques de blessures graves, voire mortelles, en cas de collision.

Avant d'utiliser une ceinture de sécurité, s'assurer que l'ancrage amovible est correctement bouclé.

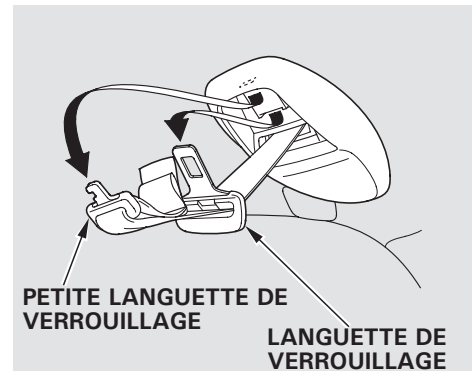

Retirer la petite languette de verrouillage et la languette de verrouillage de la ceinture de sécurité des fentes de fixation situées dans le pavillon, et tirer sur la ceinture de sécurité pour la déployer.

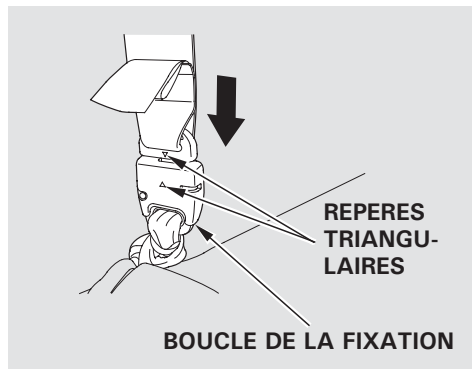

Aligner les repères triangulaires de la petite languette de verrouillage et de la boucle de fixation lors du rattachement de la ceinture et de la boucle.

Tirer sur la ceinture de sécurité pour vérifier que la fixation détachable est solidement verrouillée. S'assurer que la ceinture n'est pas vrillée.

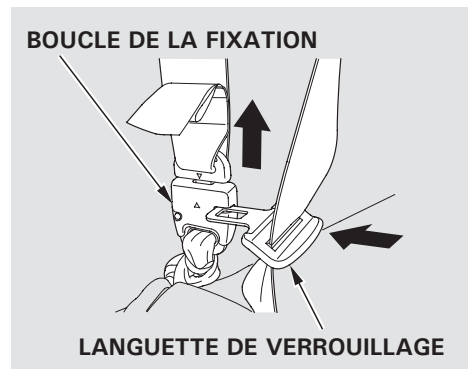

Pour déboucler l'ancrage amovible, insérer la languette de verrouillage dans la fente du côté du fermoir de l'ancrage. Ranger la fixation détachable et les languettes de verrouillage de la ceinture de sécurité dans le boîtier de l'enrouleur.

Chauffage de siège (pour certains types)



Les deux sièges avant sont équipés d'un chauffage de siège. Pour pouvoir utiliser le chauffage de siège, le contacteur d'allumage doit être sur en position ON (II).

Appuyer sur l'avant de l'interrupteur, HI, pour chauffer le siège rapidement. Une fois que le siège a atteint une température confortable, sélectionner LO en appuyant sur la partie arrière de l'interrupteur. Cela permet de maintenir la température du siège.

⚠ AVERTISSEMENT

Des brûlures causées par la chaleur sont possibles lors de l'utilisation des réchauffeurs de sièges.

Les personnes dont la sensibilité aux températures élevées est amoindrie (par exemple les personnes souffrant de diabète, de lésions neurologiques affectant les membres inférieurs ou de paralysie) ou dont la peau est sensible, ne doivent pas utiliser les réchauffeurs de sièges.

Avec le réglage HI, le chauffage s'éteint lorsque le siège se réchauffe, et il se rallume lorsque la température du siège baisse.

Avec le réglage LO, le chauffage fonctionne en continu. Il n'effectue pas de cycle en fonction des variations de température.

Observer les précautions suivantes lors de toute utilisation du chauffage de siège :

- Ne pas utiliser le chauffage de siège avec le réglage HI pendant une période prolongée, car cette fonction consomme une grande quantité de courant (courant fourni par la batterie).
- Si le moteur est maintenu au ralenti pendant une période prolongée, ne pas utiliser le chauffage de siège, même sur le réglage LO. Cela peut affaiblir la batterie, ce qui entraîne des difficultés au démarrage.

Cache du compartiment à bagages

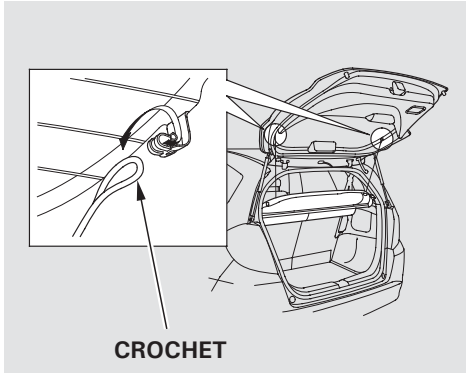

Le cache du compartiment à bagages peut être déposé pour gagner de l'espace en hauteur.

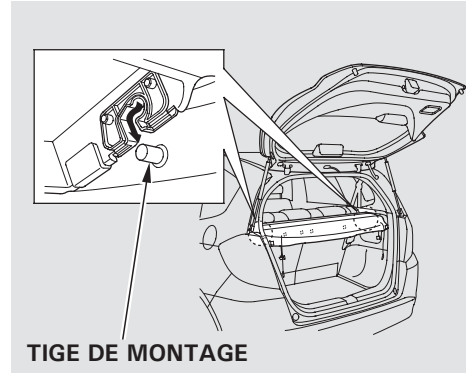

Pour déposer le cache, retirer les crochets du hayon, faire glisser le cache vers l'arrière, puis le soulever à la verticale.

Pour installer le cache, placer les tiges de fixation dans les logements et faire glisser le cache vers l'avant jusqu'à ce qu'il s'enclenche. Vérifier qu'il est bien verrouillé afin d'éviter qu'il se détache pendant la conduite.

Abaisser le hayon et remettre en place les crochets.

Vitres électriques

COMMUTATEUR DE LA VITRE
CONDUCTEUR

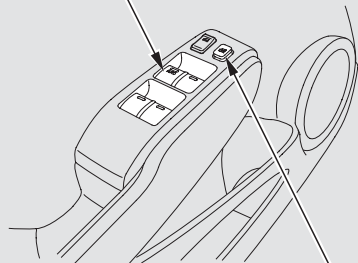

INTERRUPTEUR PRINCIPAL

Tourner le contacteur d'allumage en position ON (II) pour relever ou abaisser n'importe quelle vitre. Pour ouvrir une vitre, appuyer légèrement sur le commutateur et le maintenir enfoncé. Relâcher le commutateur pour arrêter le mouvement de la vitre. Tirer le commutateur vers l'arrière et le maintenir pour fermer la vitre.

⚠ AVERTISSEMENT

La fermeture d'une vitre électrique sur les mains ou les doigts peut causer de graves blessures.

Veiller à ce que les passagers soient éloignés des vitres avant de les fermer.

AVERTISSEMENT : *toujours conserver la clé de contact sur soi lorsque le véhicule est laissé sans surveillance (avec des occupants à bord).*

L'accoudoir de la porte conducteur est doté d'un tableau de commande principal pour les vitres électriques. Pour ouvrir une des vitres passager, appuyer doucement sur le commutateur approprié, et le maintenir jusqu'à ce que la vitre atteigne la position souhaitée. Pour fermer la vitre, tirer légèrement le commutateur lève-vitre vers l'arrière. Relâcher le commutateur lorsque la vitre atteint la position souhaitée.

AUTO – Pour ouvrir complètement la vitre du conducteur, appuyer fermement sur le commutateur lève-vitre, puis le relâcher. La vitre s'abaisse automatiquement jusqu'en bas. Pour empêcher la vitre de s'abaisser complètement, tirer brièvement sur le commutateur de lève-vitre.

Pour fermer complètement la vitre du conducteur, tirer fermement le commutateur lève-vitre vers l'arrière, puis le relâcher. La vitre remonte automatiquement jusqu'en haut. Pour empêcher la vitre de remonter complètement, appuyer brièvement sur le commutateur de lève-vitre.

Pour ouvrir ou fermer la vitre conducteur partiellement, enfoncer ou tirer légèrement vers l'arrière le commutateur lève-vitre et le maintenir en position. La vitre s'arrête lorsque le commutateur est relâché.

Lorsque le conducteur enfonce l'interrupteur PRINCIPAL, l'interrupteur est désactivé, et les vitres des passagers ne peuvent plus être levées ni abaissées. Pour annuler cette fonction, appuyer à nouveau sur l'interrupteur pour le faire ressortir. Maintenir l'interrupteur PRINCIPAL enfoncé si des enfants se trouvent à bord du véhicule, afin d'éviter qu'ils se blessent en actionnant les vitres accidentellement.

CHANGEMENT DE SENS AUTO –

Si la vitre conducteur détecte un obstacle lors de la fermeture automatique, elle change de sens puis s'arrête. Pour fermer la vitre, éliminer l'obstacle, puis utiliser à nouveau le commutateur de lève-vitre.

La fonction de détection du changement de sens automatique s'arrête quand la vitre est presque fermée. Il faut toujours vérifier que tous les passagers et éventuels objets se tiennent à distance de la vitre avant la fermeture.

REMARQUE : la fonction de changement de sens de la vitre du conducteur est désactivée lorsque le commutateur est tiré vers le haut en continu.

Les vitres électriques restent opérationnelles pendant un certain temps après la coupure du contact. Elles peuvent être ouvertes et fermées jusqu'à 10 minutes après que le contacteur d'allumage est placé en position OFF. Ce délai après coupure du contact s'annule dès qu'une des portes avant est ouverte. Il faut alors tourner le contacteur d'allumage en position ON (II) pour pouvoir actionner les vitres électriques.

Store (pour certains types)

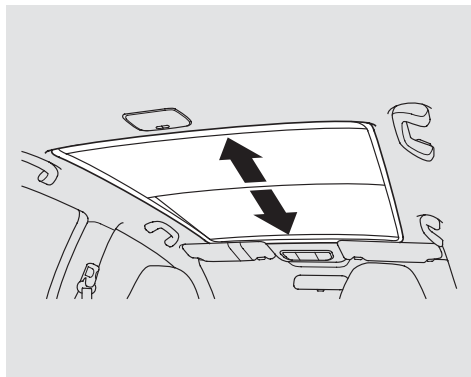

Utiliser le commutateur placé à l'avant du pavillon pour ouvrir et fermer le store. Il faut tourner le contacteur d'allumage en position ON (II) pour pouvoir actionner le store.

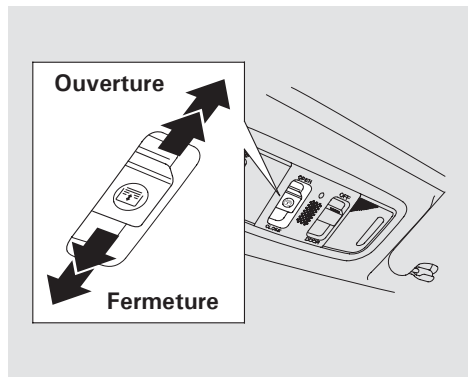

Pour ouvrir le store, tirer le commutateur vers l'arrière et le maintenir. Relâcher le commutateur lorsque le store atteint la position souhaitée. Pousser le commutateur vers l'avant et le maintenir pour fermer le store. Relâcher le commutateur pour arrêter le fonctionnement.

⚠ AVERTISSEMENT

L'ouverture ou la fermeture du store sur les mains ou les doigts peut entraîner de graves blessures.

Veiller à ce qu'aucune main ne se trouve à proximité du store avant de l'ouvrir ou de le fermer.

AVERTISSEMENT : toujours conserver la clé de contact sur soi lorsque le véhicule est laissé sans surveillance (avec des occupants à bord).

AUTO – Pour ouvrir complètement le store, tirer fermement le commutateur vers l'arrière, puis le relâcher. Le store s'ouvre complètement et automatiquement. Pour interrompre la séquence d'ouverture du store, appuyer brièvement sur le commutateur.

Pour fermer complètement le store, pousser le commutateur fermement vers l'avant, puis le relâcher. Le store se ferme complètement et automatiquement. Pour interrompre la séquence de fermeture du store, appuyer brièvement sur le commutateur.

Pour ouvrir ou fermer le store partiellement, tirer ou pousser légèrement la commande de store et la maintenir. Le store s'arrête lorsque le commutateur est relâché.

CHANGEMENT DE SENS AUTO – Si le store rencontre un obstacle lors de la fermeture automatique, il change de sens puis s'arrête. Pour fermer le store, éliminer l'obstacle, puis utiliser à nouveau la commande de store.

La fonction de détection du changement de sens automatique s'arrête quand le store est presque fermé. Il faut toujours vérifier que tous les passagers et éventuels objets se tiennent à distance du store avant la fermeture.

Le store reste opérationnel pendant un certain temps après la coupure du contact. Il peut être ouvert et fermé jusqu'à 10 minutes après que le contacteur d'allumage est placé en position OFF. Ce délai après coupure du contact s'annule dès qu'une des portes avant est ouverte.

Rétroviseurs

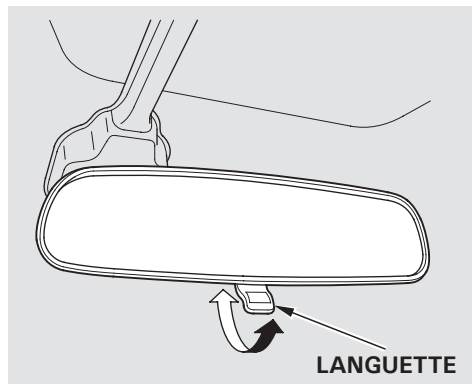

Veiller à ce que les rétroviseurs intérieur et extérieurs soient propres et réglés de façon à procurer la meilleure visibilité. Veiller à régler les rétroviseurs avant de prendre la route.

Le rétroviseur intérieur présente des positions jour et nuit. La position de nuit réduit les risques d'éblouissement dus aux phares des véhicules se trouvant derrière. Faire basculer la languette sur le bord inférieur du rétroviseur pour sélectionner la position jour ou la position nuit.

Réglage des rétroviseurs électriques

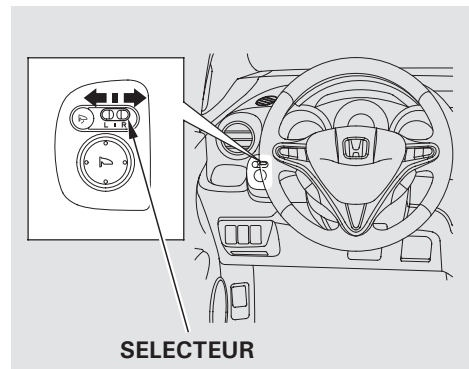

1. Placer le contacteur d'allumage en position ON (II).
2. Placer le sélecteur en position L (côté gauche) ou R (côté droit).

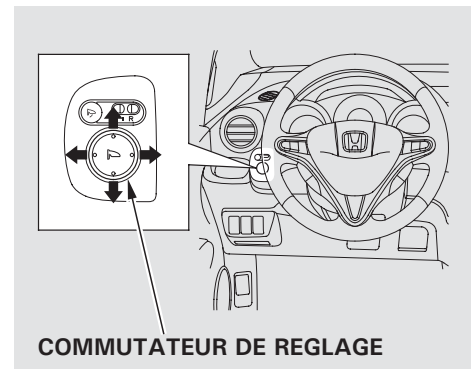

3. Appuyer sur le bord approprié du commutateur de réglage pour déplacer le rétroviseur vers la droite, la gauche, le haut ou le bas.
4. Une fois l'opération terminée, placer le sélecteur dans la position centrale (arrêt). Cela désactive le commutateur de réglage afin de conserver les paramètres.

Chauffage des rétroviseurs électriques (pour certains types)

TOUCHE DE DESEMBUEUR DE LUNETTE ARRIERE/RETROVISEURS CHAUFFANTS

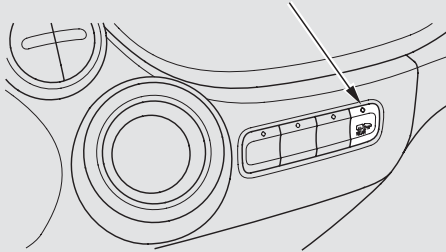

Les rétroviseurs extérieurs sont chauffés afin d'éliminer la buée et le givre. Le contacteur d'allumage en position ON (II), activer le chauffage en appuyant sur le bouton du désembueur de lunette arrière. Le témoin intégré au bouton s'allume en guise de rappel. Appuyer de nouveau sur le bouton pour activer le chauffage et pour désactiver le désembueur.

La fonction de chauffage des rétroviseurs possède une minuterie (voir page 147).

Rétroviseurs extérieurs rabattables (pour certains types)

COMMUTATEUR DE RABATTEMENT

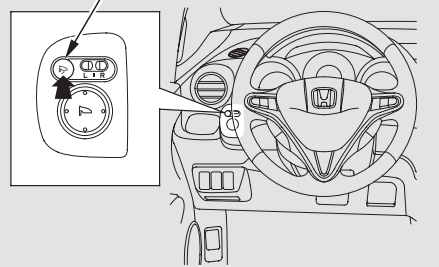

Les rétroviseurs extérieurs peuvent être rabattus au moyen du commutateur situé à côté du sélecteur, ce qui permet de stationner le véhicule facilement dans un espace restreint. Veiller à déployer les rétroviseurs avant de prendre la route. Le contacteur d'allumage en position ON (II), appuyer sur le commutateur de rabattement pour déployer les deux rétroviseurs extérieurs simultanément. Pour déployer les rétroviseurs, appuyer à nouveau sur le commutateur.

Ne jamais rouler les rétroviseurs extérieurs rabattus.

Frein de stationnement

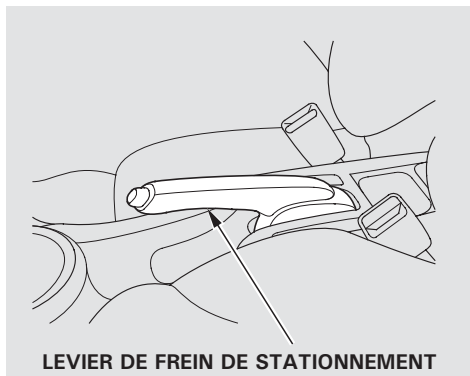

Pour serrer le frein de stationnement, tirer le levier complètement vers le haut. Pour le desserrer, tirer légèrement vers le haut, appuyer sur le bouton et abaisser le levier. Le témoin de frein de stationnement sur le tableau de bord doit s'éteindre lorsque le frein de stationnement est complètement desserré (voir page 85).

REMARQUE

Le fait de conduire le frein de stationnement serré peut endommager les freins arrière et les moyeux. Un signal sonore retentit si le véhicule roule alors que le frein de stationnement est activé.

En outre, le symbole « **P** » s'affiche, ou ce symbole est accompagné d'un message « **DESSERRER FREIN DE STATIONNEMENT** » sur l'écran multi-informations.

Equipement de confort intérieur

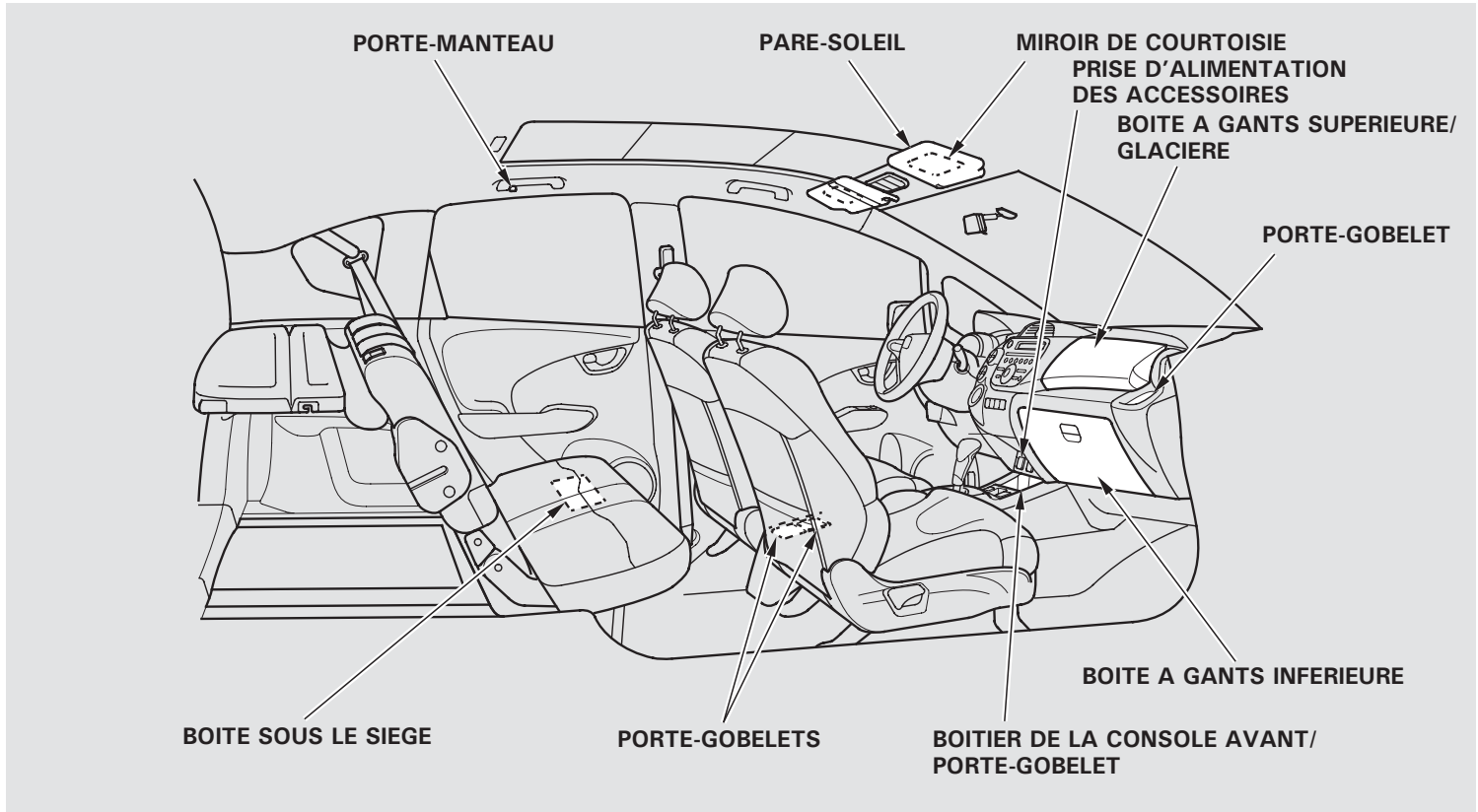

Equipement de confort intérieur

Boîte à gants inférieure

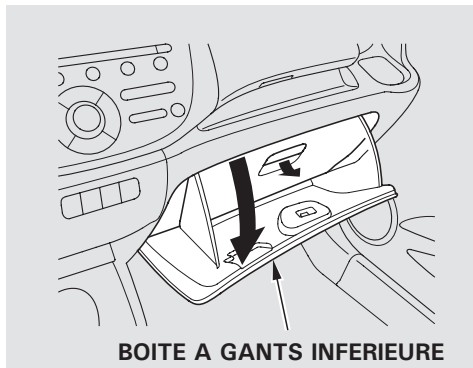

Ouvrir la boîte à gants inférieure en tirant sur la partie inférieure de la poignée. Fermer la boîte à gants en la poussant fermement.

Boîte à gants supérieure

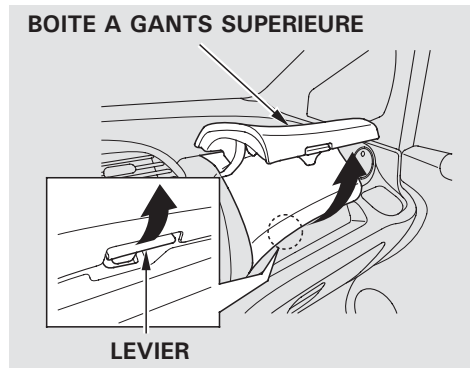

Ouvrir la boîte à gants supérieure en tirant le levier vers le haut. Pousser vers le bas pour fermer le couvercle.



⚠ AVERTISSEMENT

Une boîte à gants ouverte peut causer des blessures graves au passager avant en cas de collision, même si le passager utilise sa ceinture de sécurité.

Toujours maintenir les boîtes à gants fermées pendant la conduite.

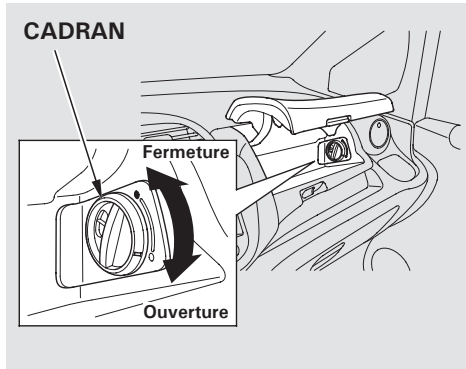
Glacière



Il est possible de stocker des bouteilles et des canettes dans la boîte à gants supérieure et de les maintenir au frais grâce à la climatisation. Pour garder l'intérieur de la boîte à gants supérieure au frais, ouvrir la boîte à gants supérieure, puis ouvrir la bouche d'aération du côté passager en tournant le cadran vers le bas. Mettre la climatisation en marche (voir page 201), et régler la commande de mode sur la position «  » ou «  ».

L'air froid est dévié à partir de la climatisation dans la boîte à gants supérieure via la bouche d'aération.

Ne placer que des récipients refermables ou des canettes non ouvertes dans la boîte à gants supérieure. Du liquide renversé peut endommager le revêtement et les composants électriques de la boîte à gants supérieure et du tableau de bord. Veiller à fermer la bouche d'aération en tournant le cadran vers le haut lorsqu'elle n'est pas utilisée.

En cas d'utilisation du chauffage, l'air chaud est envoyé vers la boîte à gants supérieure lorsque la bouche d'aération est ouverte.

Porte-gobelets

Procéder avec précaution lors de l'utilisation des porte-gobelets. Du liquide très chaud renversé peut ébouillanter le conducteur ou les passagers. Du liquide renversé peut également endommager les revêtements de siège, la moquette et les composants électriques de l'habitacle.

Le porte-gobelet avant se trouve dans le compartiment de la console centrale.

SUITE

Equipement de confort intérieur

AVANT
Centre

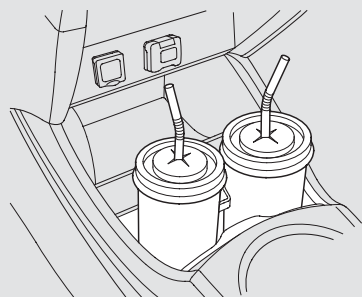
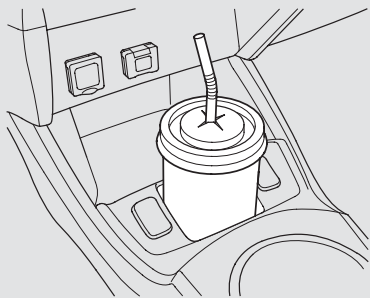

Pour certains types

AVANT
Côté conducteur

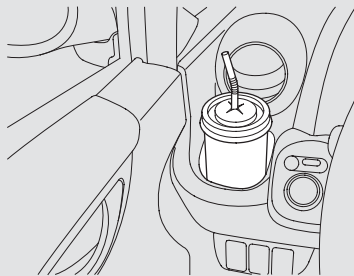

Des porte-gobelets avant se trouvent aussi de chaque côté du tableau de bord.

ARRIERE

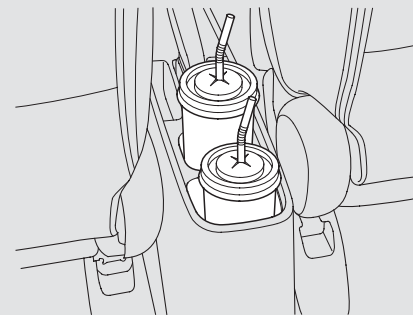

Les porte-gobelets pour les passagers arrière sont situés sur la partie supérieure arrière de la console centrale.

Boîtier de la console avant

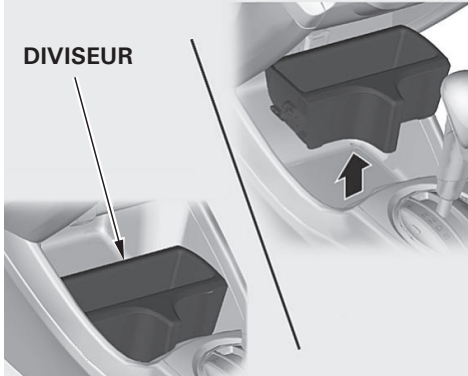

Sur les modèles dotés d'un diviseur dans le boîtier de la console avant
Il est possible de déposer le diviseur pour stocker des objets plus grands. Tirer dessus pour le retirer. Pour le réinstaller, aligner les repères triangulaires sur le diviseur et le boîtier de la console avant.

Boîte sous le siège

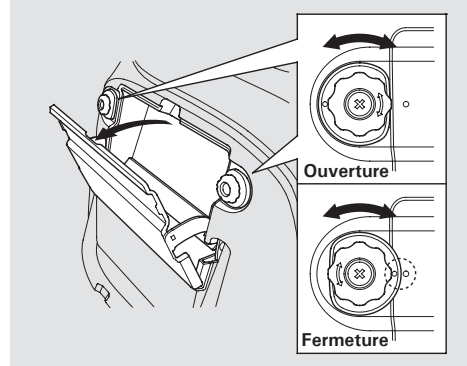

La boîte sous le siège est située sous l'assise du siège arrière gauche. Pour l'ouvrir, replier l'assise du siège arrière gauche vers le haut (voir page 173), et tourner les poignées. Pour la fermer, tourner les poignées et s'assurer que les repères circulaires sont alignés.

Pare-soleil

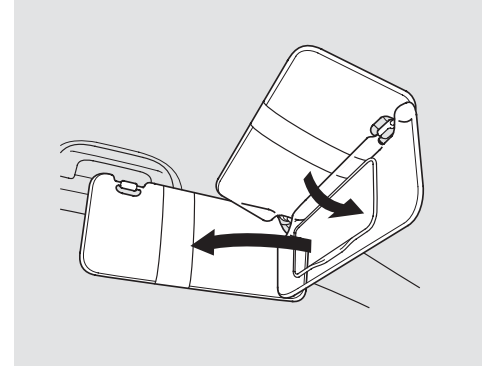

Pour utiliser le pare-soleil, le tirer vers le bas. Il est également possible d'utiliser le pare-soleil sur la vitre latérale. Retirer la tige de support de l'attache et faire pivoter le pare-soleil vers la vitre latérale.

Veiller à remettre le pare-soleil en place lorsque vous montez dans le véhicule ou que vous sortez du véhicule.

Équipement de confort intérieur

Miroir de courtoisie

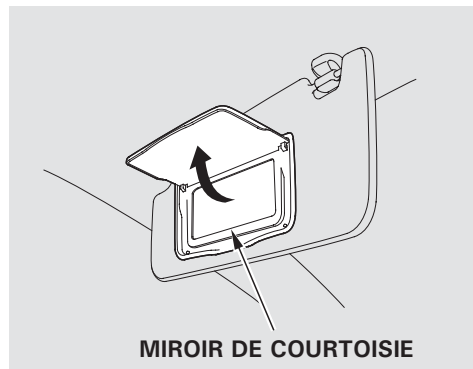

Pour utiliser le miroir de courtoisie situé au dos du pare-soleil, tirer le couvercle vers le haut.

Porte-manteau

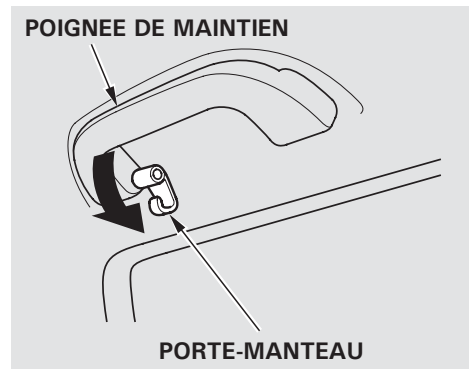

Pour utiliser le porte-manteau, le faire glisser légèrement vers l'extérieur puis le tirer vers le bas.

Vérifier que le porte-manteau est replié vers le haut lorsqu'il n'est pas utilisé. Ce porte-manteau n'est pas conçu pour porter des objets lourds ou de grande taille.

Prise d'alimentation des accessoires

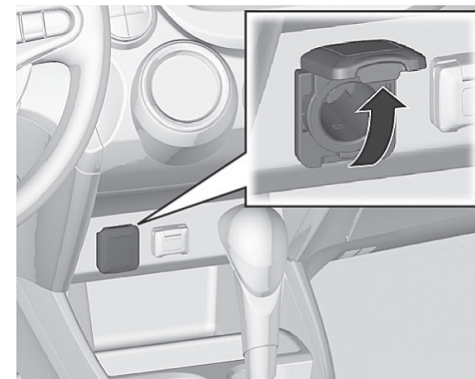

Le véhicule est équipé d'une prise d'alimentation des accessoires dans le panneau de console avant.

Pour utiliser la prise d'alimentation des accessoires, tirer le couvercle vers le haut. Le contacteur d'allumage doit être en position ACCESSORY (I) ou ON (II).

Équipement de confort intérieur, éclairage intérieur

Cette prise est conçue pour fournir une alimentation électrique de 12 VCC pour les accessoires dont la puissance nominale est égale ou inférieure à 120 W (10 A).

Elle ne peut pas alimenter un élément d'allume-cigares de type automobile.

Il est recommandé d'utiliser cette prise d'accessoire pour les accessoires d'origine Honda.

Veiller à remettre en place le cache de la prise pour éviter que des corps étrangers de petite taille pénètrent dans la prise.

Compartment de rangement (pour certains types)

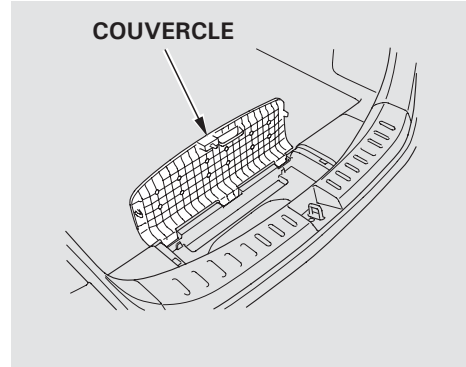

Pour utiliser le compartiment de rangement dans le coffre à bagages, ouvrir le couvercle en le soulevant.

Plafonnier

ACTIVATION PAR LES PORTES

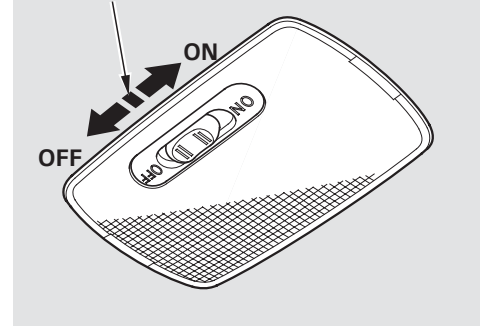

Le plafonnier est doté d'un commutateur à trois positions : ON, activation par la porte et OFF. Lorsque la position Activation par la porte (au centre) est sélectionnée, l'éclairage s'allume dans les cas suivants :

- Ouverture d'une porte.
- Retrait de la clé du contacteur d'allumage. Si aucune porte n'est ouverte, l'éclairage s'atténue et s'éteint au bout de 30 secondes environ.

SUITE

Eclairage intérieur

- Déverrouiller la porte conducteur avec l'interrupteur de verrouillage centralisé, la languette de blocage, la clé ou la télécommande.

Une fois toutes les portes bien fermées, la lumière s'atténue légèrement jusqu'à s'éteindre dans un délai d'environ 30 secondes. L'éclairage s'éteint avant que les 30 secondes soient écoulées si le conducteur insère la clé dans le contacteur d'allumage.

Si l'une des portes reste ouverte sans clé dans le contacteur d'allumage, le plafonnier s'éteint au bout de 15 minutes.

Projecteurs (pour certains types)



Pour allumer un projecteur, appuyer sur le verre. Appuyer à nouveau sur le verre pour éteindre le projecteur. Les projecteurs peuvent être utilisés à tout moment.



Sur véhicule avec store
Les projecteurs sont dotés d'un commutateur à deux positions. En position DOOR (porte), l'éclairage s'allume lorsqu'on ouvre une porte. En position OFF (arrêt), l'éclairage ne s'allume pas.

Les projecteurs (avec commutateur en position DOOR) s'allument également quand on ouvre une porte, déverrouille la porte avec la clé, la languette de blocage de la porte conducteur, l'interrupteur de verrouillage centralisé ou la télécommande, et lorsqu'on retire la clé du contacteur d'allumage.

Ampoule du compartiment à bagages

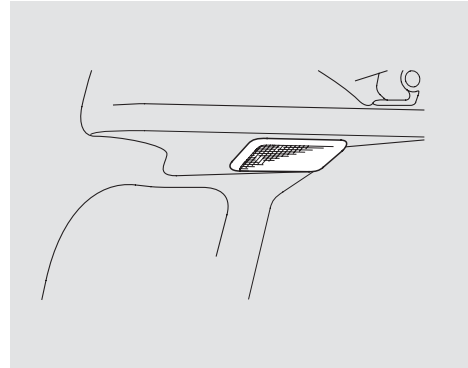

Le véhicule est équipé de l'éclairage du compartiment à bagages sur le panneau latéral gauche du compartiment à bagages. L'éclairage du compartiment à bagages s'allume quand on ouvre le hayon.

Le système de commande de la climatisation de votre véhicule offre un environnement de conduite confortable dans toutes les conditions météorologiques.

Le système audio standard de certains modèles est doté de nombreuses fonctions. Cette section décrit ces fonctions et comment les utiliser.

Votre véhicule dispose d'un antivol pour le système audio ; pour l'activer, un numéro de code est nécessaire.

Système de commande de la climatisation	198
Système audio	205
Protection de vos disques	238
Commandes audio à distance	241
Prise d'entrée auxiliaire.....	242
Protection antivol de la radio	242
Réglage horloge	243
Système de sécurité	244
Régulateur de vitesse.....	246
Système de téléphone mains-libres (HFT)	249

Système de commande de la climatisation

Le système de commande automatique de la climatisation de votre véhicule maintient la température intérieure sélectionnée. Le système permet également de régler la vitesse du ventilateur et les niveaux de débit d'air.

Pour activer le système de commande de la climatisation, le moteur doit être en marche.

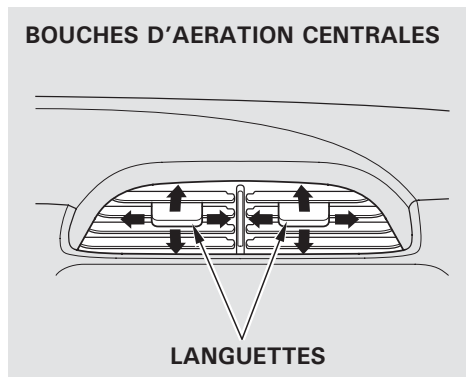

La direction du débit d'air provenant des bouches d'aération au centre et de chaque côté du tableau de bord est réglable.

Pour régler le débit d'air provenant de chaque bouche d'aération, déplacer la languette vers le haut et vers le bas et d'un côté à l'autre.

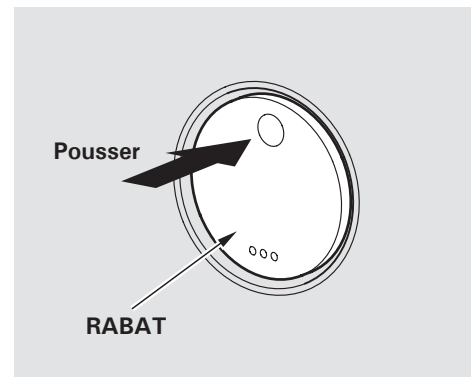

Les bouches d'aération situées aux coins du tableau de bord peuvent être ouvertes et fermées avec les rabats inférieur et supérieur. Pour ouvrir un rabat, le pousser comme illustré. Pour fermer le rabat, pousser sur le bas d'un des deux rabats. Pour régler le débit d'air provenant de la bouche d'aération, enfoncer le rabat pour l'ouvrir, puis déplacer le rabat vers le haut et le bas et faites pivoter la bouche d'aération.

Système de commande de la climatisation

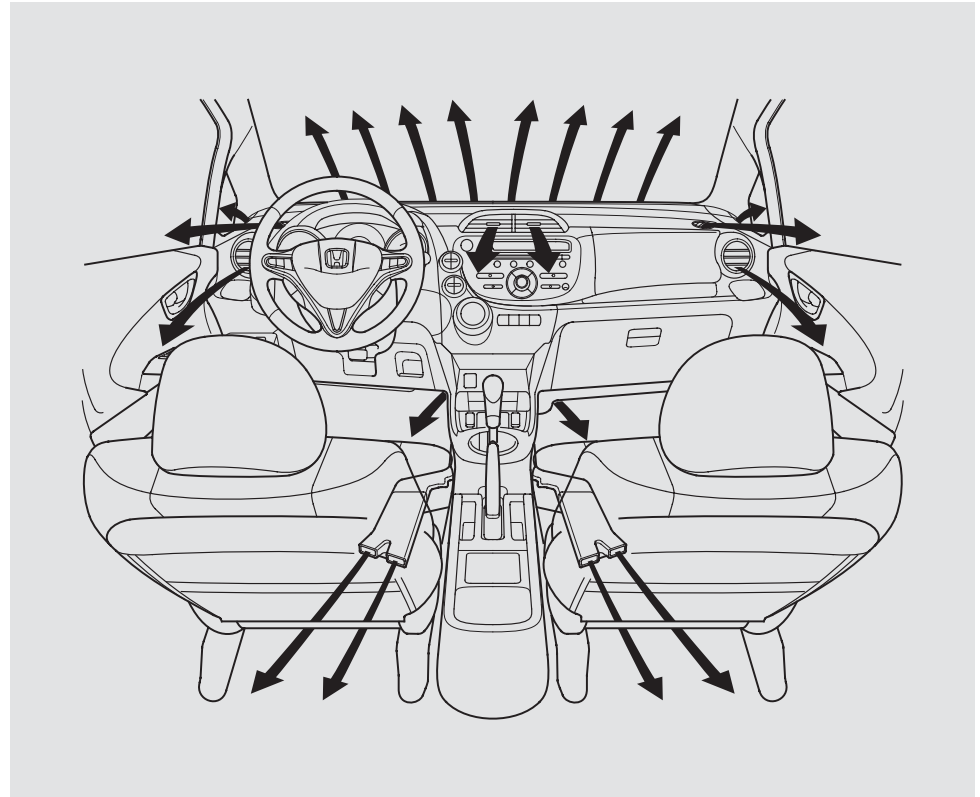
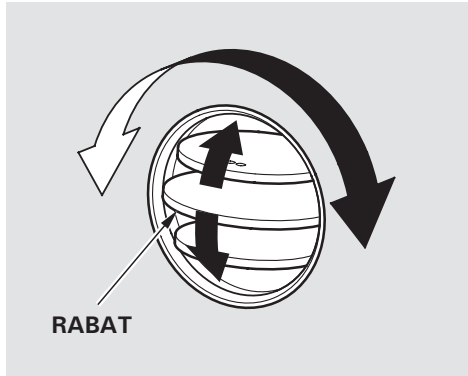

Système de commande de la climatisation

Fonctionnement entièrement automatique

Pour mettre la commande automatique de la climatisation en mode entièrement automatique :

1. Appuyer sur la touche AUTO.
2. Définir la température souhaitée à l'aide des touches de commande de température. L'indication « AUTO » s'affiche.

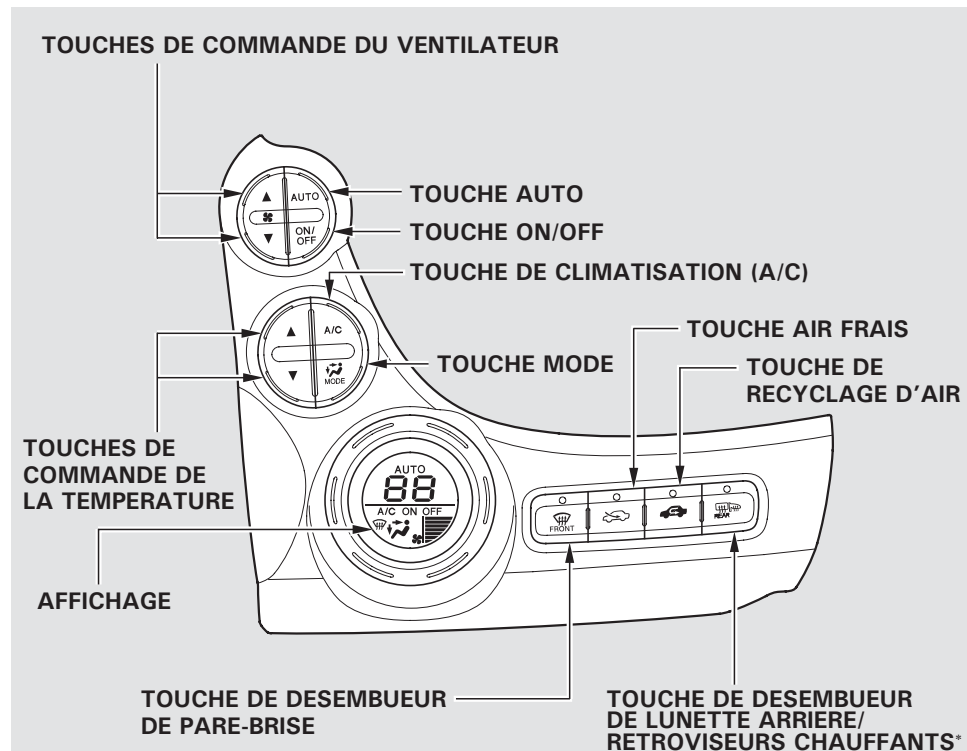

* : pour certains types

Système de commande de la climatisation

Il choisit automatiquement le mélange adéquat d'air chauffé ou refroidi pour augmenter ou diminuer aussi rapidement que possible la température intérieure jusqu'au niveau choisi.

Lorsque l'arrêt au ralenti automatique est activé, le système de climatisation est désactivé. Si le mode ECON est sélectionné, il est possible que le ventilateur s'éteigne aussi.

Lorsque vous réglez la température à la limite inférieure (Lo) ou supérieure (Hi), le système fonctionne uniquement en refroidissement et chauffage complet. Il ne règle pas la température intérieure.

Par temps froid, le ventilateur ne s'allume pas automatiquement avant que le chauffage commence à produire de l'air chaud.

Fonctionnement semi-automatique

Vous pouvez sélectionner manuellement les différentes fonctions du système de commande de la climatisation lorsque celui-ci est en mode entièrement automatique. Toutes les autres fonctions continuent à être contrôlées automatiquement. Toute sélection manuelle provoque l'extinction du mot AUTO sur l'affichage.

Touches de commande du ventilateur

Sélectionner la vitesse du ventilateur en appuyant sur les touches de commande du ventilateur (☼ ▲ ou ☼ ▼). La vitesse du ventilateur est représentée par des barres horizontales sur l'affichage.

Touches de commande de la température

Pour obtenir la température souhaitée, appuyer sur les touches de commande de la température (▲ ou ▼).

Touche de climatisation (A/C)

Cette touche permet d'activer et de désactiver la climatisation. A/C ON ou A/C OFF apparaît sur l'affichage.

Lorsque vous désactivez la climatisation, le système ne peut pas régler la température intérieure si celle-ci est réglée à une valeur inférieure à la température extérieure.

SUITE

Système de commande de la climatisation

Touches d'air frais **et de recyclage d'air**

Ces deux touches commandent la source d'air qui entre dans le système.

En mode air frais , l'air provient de l'extérieur du véhicule. En mode recyclage d'air , l'air de l'habitacle est recyclé à travers le système.

Les bouches d'admission d'air extérieur du système de commande de la climatisation se trouvent à la base du pare-brise. Éliminer toutes les feuilles et autres débris de cette zone.

Il vaut mieux laisser le système en mode air frais dans presque toutes les conditions. Si le système est maintenu en mode recyclage d'air, en particulier sans climatisation, les vitres risquent de s'embruier.

Passer au mode recyclage d'air lorsque vous roulez dans des conditions poussiéreuses ou enfumées, puis retourner au mode air frais.

Touche de désembueur de pare-brise

Cette touche dirige le débit d'air principal sur le pare-brise pour accélérer le dégivrage. Il annule également toute sélection de mode effectuée.

Lorsque vous sélectionnez , le système passe automatiquement en mode air frais et active la climatisation. Pour un dégivrage plus rapide, mettre manuellement le ventilateur sur vitesse élevée. Vous pouvez aussi augmenter le débit d'air vers le pare-brise en fermant les bouches d'aération situées aux coins du tableau de bord.

Lorsque vous éteignez  en appuyant à nouveau sur la touche, le système retourne aux réglages précédents.

Par mesure de sécurité, assurez-vous que toutes les vitres sont dégagées avant de prendre la route.

Touche de désembueur de lunette arrière

Cette touche permet d'activer et de désactiver le désembueur de lunette arrière (voir page 147).

Sur certains modèles, lorsque le désembueur de lunette arrière est activé, les rétroviseurs chauffants sont aussi activés automatiquement.

Système de commande de la climatisation

Touche MODE

Utiliser la touche MODE pour sélectionner les bouches d'aération par lesquelles l'air circulera. Dans tous les modes, un peu d'air passera par les bouches d'aération situées aux coins du tableau de bord.

Chaque fois que vous appuyez sur la touche MODE, l'affichage indique le mode sélectionné.

 L'air circule depuis les bouches d'aération situées au centre et aux coins du tableau de bord.

 Le flux d'air est partagé entre les bouches d'air du tableau de bord et des bouches d'aération au plancher.

 L'air sort des bouches d'aération au plancher.

 Le flux d'air est partagé entre les bouches d'aération au plancher et les désembueurs situés à la base du pare-brise.

Pour désactiver tout le système

Pour éteindre complètement le système, appuyer sur la touche ON/OFF.

- Maintenir le système désactivé pour de courtes périodes uniquement.
- Pour éviter l'air vicié et la formation de moisissures, activer toujours le ventilateur.

Système de commande de la climatisation

Capteurs de luminosité, de température et d'humidité

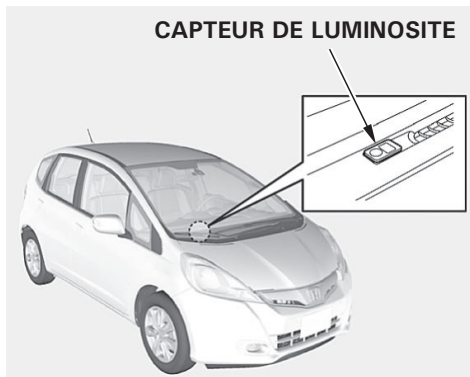

Le système de commande de la climatisation est doté de trois capteurs. Un capteur de luminosité se trouve en haut du tableau de bord, et les capteurs de température et d'humidité sont à côté de la colonne de direction. Ne pas couvrir les capteurs et ne pas répandre de liquide dessus.



Systeme audio (pour certains types)

Ecouter la radio

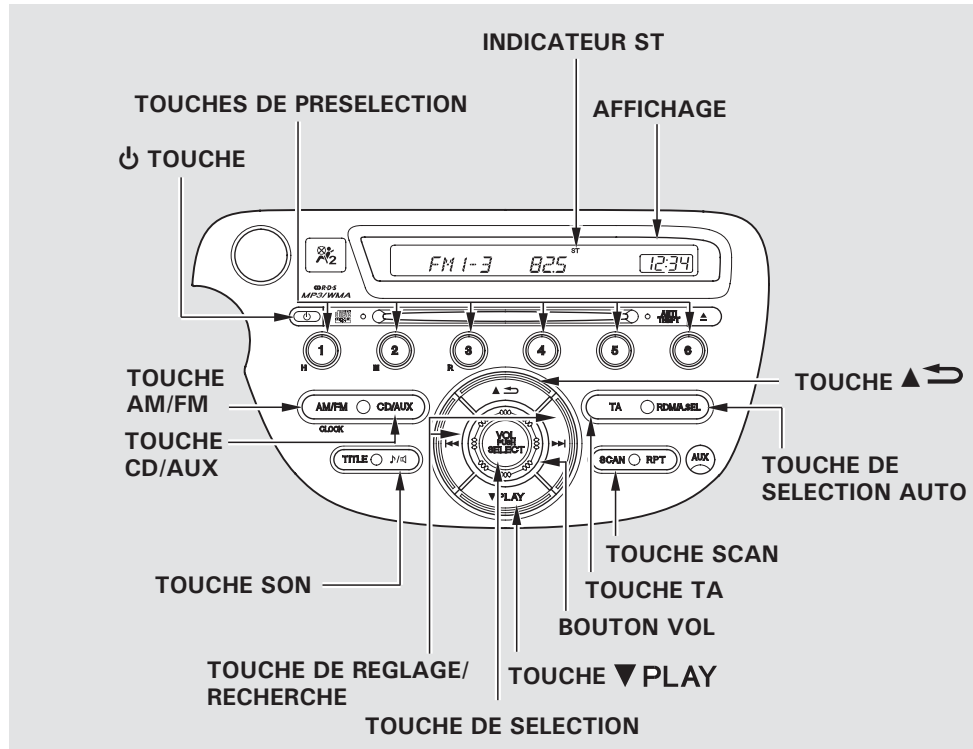

Pour écouter la radio

Le contacteur d'allumage doit être à la position ACCESSORY (I) ou ON (II) pour faire fonctionner le système audio. Activer le système en appuyant sur la touche  ou sur la touche AM/FM. Régler le volume en tournant le bouton.

La bande et la fréquence utilisées en dernier sur la radio sont affichées. Pour changer de bande, appuyer sur la touche AM/FM. Sur la bande FM, ST est affiché si la station diffuse en stéréo. Le son ne peut pas être stéréo en mode AM.

Sur la bande AM, la réduction de bruit AM s'active automatiquement.

Système audio (pour certains types)

Pour sélectionner une station

Il existe cinq méthodes pour rechercher des stations radio sur la bande sélectionnée : le réglage, la recherche, le balayage (SCAN), les touches de présélection et la sélection automatique.

REGLAGE - Utiliser la touche de REGLAGE pour régler la radio sur la fréquence souhaitée. Appuyer sur la touche ►► pour sélectionner une fréquence plus élevée et sur la touche ◀◀ pour sélectionner une fréquence plus basse.

Vous pouvez aussi utiliser la touche de sélection et le bouton VOL pour régler la radio sur une fréquence souhaitée. Appuyer sur la touche de sélection. « **SEL** » apparaît sur l'affichage. Tourner le bouton VOL dans le sens des aiguilles d'une montre pour régler une fréquence supérieure ou dans le sens inverse pour écouter une fréquence inférieure.

Le mode est annulé 10 secondes environ après la fin du réglage du bouton rotatif. Pour annuler le mode dans les 10 secondes, appuyer sur la touche de sélection (SELECT), sur la touche (▲ ↵) ou sur la touche (▼ PLAY).

RECHERCHE - Cette fonction recherche dans toutes les fréquences en cours afin de détecter une station possédant un signal fort. Pour l'activer, appuyer sur la touche ◀◀ ou ►► et la maintenir enfoncée jusqu'à ce qu'un bip retentisse.

BALAYAGE - La fonction de balayage lit un échantillon de toutes les stations possédant des signaux forts sur la bande sélectionnée. Pour l'activer, appuyer sur la touche SCAN, puis la relâcher. SCAN apparaît sur l'affichage. Lorsque le système détecte un signal plus fort, il s'arrête et lit cette station pendant environ 10 secondes.

Si vous n'effectuez aucune opération, le système recherche la station à signal fort suivante et la reproduit pendant 10 secondes. Quand une station que vous désirez écouter est lue, appuyer à nouveau sur la touche SCAN.

Présélection - Chaque touche de présélection peut mémoriser une fréquence sur les bandes AM et deux fréquences sur les bandes FM.

1. Sélectionner la bande souhaitée, AM ou FM. Vous pouvez mémoriser une fréquence sur FM1 et une fréquence sur FM2 avec chaque touche de présélection.
2. Utiliser les fonctions de réglage ou de balayage pour régler la radio sur la station souhaitée.
3. Choisir un chiffre (1-6) pour la présélection et le maintenir enfoncé jusqu'à ce qu'un bip retentisse.
4. Répéter les étapes 1 à 3 pour mémoriser au total six stations sur la bande AM et douze stations sur la bande FM.

SELECTION AUTOMATIQUE - Si vous voyagez et ne pouvez plus recevoir vos stations préréglées, vous pouvez utiliser la fonction de sélection automatique pour trouver des stations locales.

Appuyer sur la touche A. SEL. A. SEL. clignote sur l'affichage et le système passe en mode de balayage pendant plusieurs secondes. Le système mémorise les fréquences de 6 stations FM dans les touches de présélection.

« 0 » s'affiche lorsque vous appuyez sur une touche de présélection si la sélection automatique n'a pas détecté de station à signal fort pour chaque touche de présélection.

Si les stations mémorisées par la fonction de sélection automatique ne sont pas à votre goût, vous pouvez enregistrer d'autres fréquences dans les touches de présélection de la manière décrite plus haut.

Pour désactiver la fonction de sélection automatique, appuyer sur la touche A. SEL. Les présélections d'origine sont rétablies.

Système audio (pour certains types)

Sur les modèles destinés à l'Europe

Système de données radiodiffusées (RDS)

Votre système audio permet d'utiliser de nombreuses fonctionnalités utiles fournies par le système de radiocommunication de données (Radio Data System, RDS).

La bande FM étant sélectionnée, vous pouvez continuer d'écouter la même station, même si sa fréquence change lorsque vous changez de région en cours de trajet.

La fonction RDS s'active automatiquement lorsque vous mettez le système sous tension. Si la station que vous écoutez est une station RDS, l'affichage de fréquence passe au nom de la station. Ensuite, le système continue de sélectionner automatiquement la fréquence possédant le signal le plus fort parmi les fréquences diffusant les mêmes programmes. De cette manière, vous n'êtes pas obligé de procéder à une nouvelle syntonisation pour continuer à écouter la même station, à condition que vous vous trouviez dans la même zone du réseau RDS.

Vous pouvez activer ou désactiver la fonction RDS et sélectionner les programmes RDS. Pour activer la fonction et sélectionner le programme, appuyer sur la touche  pendant plus de 2 secondes, le système audio devant être en fonction. Un bip retentit. Appuyer sur une des touches de présélection (1 à 6) pour sélectionner la fonction. A chaque touche de présélection correspond une fonction :

Touche de présélection 1 :

AF ON/OFF - Fonction de fréquence de remplacement activée ou désactivée

Touche de présélection 2 :

REGIONAL ON/OFF - Programme régional activé ou désactivé

Touche de présélection 3 :

PS DISP ON/OFF - Fonction de service de programme activée ou désactivée

Touche de présélection 4 :

AUTO TP ON/OFF - Programme d'information routière automatique activé ou désactivé

Touche de présélection 5 :

NEWS ON/OFF - Programme d'actualités activé ou désactivé

Touche de présélection 6 :

CLOCK 24H/12H

Touche de présélection 6 :

CT ON/OFF - Indication de l'heure activée ou désactivée (appuyer et maintenir enfoncée)

Système audio (pour certains types)

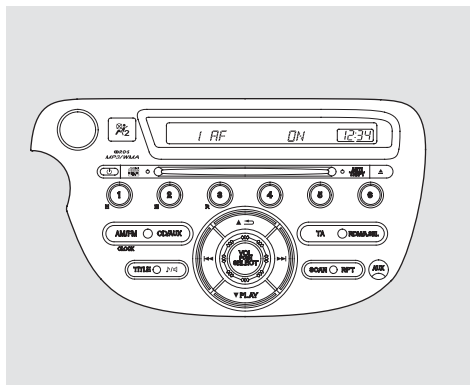

Pour allumer le RDS, sélectionner 1 AF ON en appuyant sur la touche de présélection 1. Pour désactiver le RDS, sélectionner 1 AF OFF. Appuyer de nouveau sur la touche  pour mémoriser le réglage.

AF (Fréquence de remplacement) - Cette fonction sélectionne automatiquement une fréquence proposant le même programme au sein de la zone du réseau RDS.

REGIONAL (Programme régional) - Cette fonction maintient le programme régional et ne change pas la fréquence, même si le signal devient trop faible.

PS DISP (Affichage du service de programme) - Cette fonction affiche le nom de la station de radio que vous écoutez.

AUTO TP (Programme d'information routière automatique) - Cette fonction sélectionne automatiquement la station de radio qui diffuse des informations routières.

NEWS (Programme d'actualités) - Cette fonction sélectionne automatiquement la station de radio qui diffuse des bulletins d'informations.

CLOCK (Horloge) - Cette fonction permet de basculer l'affichage entre 24 heures et 12 heures.

CT (Indication de l'heure) - Cette fonction règle automatiquement l'horloge sur la base des données émises par la station de radio.

Chaque fois que vous appuyez sur la touche de présélection 6 et la maintenez enfoncée, cette fonction est activée ou désactivée.

Lorsque les signaux de la station RDS deviennent si faibles que le système ne peut plus suivre la station, celui-ci conserve la dernière fréquence syntonisée et l'affichage passe du nom de la station à la fréquence.

Dans certains pays, il n'est pas possible d'utiliser les fonctions fournies par le système RDS, dans la mesure où les stations ne proposent pas la fonction RDS.

SUITE

Systeme audio (pour certains types)

Affichage du nom du service de programme

Si la station que vous écoutez est une station RDS, l'affichage de fréquence disparaît et le nom de la station ou les informations PTY s'affichent. Pour plus d'informations sur le PTY, voir page 211.

Fonction d'attente TA (informations routières)

Lorsque vous appuyez brièvement sur la touche TA, le symbole TA apparaît sur l'affichage et le système active les informations routières.

Lorsque le programme d'informations routières (AUTO TP ON) est sélectionné, le symbole TP apparaît sur l'affichage. Cela indique qu'il est possible de recevoir les rapports sur la circulation routière de la station de diffusion d'informations routières.

AUTO TP renvoie à d'autres services de programmes diffusant des informations routières et les rapports sur la circulation peuvent être reçus à partir d'un autre service de programme de la zone du réseau RDS.

Vous pouvez recevoir des informations routières pendant que vous écoutez un disque ou lisez un périphérique audio approprié. Si le système est réglé sur une station TP avant de lire un disque ou un périphérique audio, il diffuse des informations routières quand la touche TA est enfoncée (indicateur TA allumé) et passe du disque au mode AUX pour diffuser les informations routières lorsqu'elles commencent. INFO TA apparaît sur l'affichage. Le système revient en mode disque ou AUX une fois les informations routières terminées.

Vous pouvez également passer au mode audio normal pendant que vous écoutez les informations routières en appuyant sur la touche TA. Cela n'annule pas la fonction d'attente TA.

Pour régler le volume des informations routières, tourner le bouton VOL pendant leur diffusion. Le niveau de volume réglé est mémorisé et sera utilisé lors de la prochaine information routière. Si le volume est réglé en dessous du niveau minimum, le niveau par défaut (niveau 9) est utilisé la fois suivante. Il est également possible de régler le volume des fonctions ACTUALITES PTY ou ALARME PTY (voir page 213).

Si la batterie de votre véhicule est épuisée ou débranchée, le niveau de volume par défaut des informations routières est rétabli (niveau 9).

Pour désactiver la fonction TA, appuyer à nouveau sur la touche TA. L'indication TA disparaît.

Si vous appuyez sur la touche TA, la fonction TA n'est pas désactivée pendant que vous écoutez des informations routières. Elle passe simplement au mode de lecture audio sélectionné.

Si vous utilisez la fonction de recherche ou de sélection automatique avec la fonction TA activée, le système recherche uniquement les stations TP.

Fonction d'affichage du type de programme (PTY)

Lorsque la touche ▲ ➡ ou ▼ PLAY est enfoncée, l'affichage vous indique le type de programme sélectionné de la station RDS. Par exemple, si la station diffuse une pièce de théâtre, FICTION est indiqué sur l'affichage. S'il s'agit d'une station proposant des programmes scientifiques, SCIENCE s'affiche. Les principaux types de programmes PTY sont les suivants :

NEWS : brefs comptes rendus d'événements, opinions exprimées publiquement, reportages, etc.
CURRENT AFFAIRS : programmes thématiques à propos de l'actualité.

SUITE

Système audio (pour certains types)

INFORMATION : informations et avis généraux.

SPORT : programmes consacrés à n'importe quel aspect du sport.

EDUCATION : programmes éducatifs.

DRAMA : toutes les pièces de théâtre et séries diffusées à la radio.

CULTURES : programmes concernés par tous les aspects de la culture nationale ou régionale.

SCIENCE : programmes traitant de la nature, de la science et de la technologie.

VARIED SPEECH : émissions de divertissement.

POP MUSIC : musique commerciale populaire.

ROCK MUSIC : musique moderne contemporaine.

EASY LISTENING : musique légère.

LIGHT CLASSICS M : musique classique légère, destinée à un large auditoire.

SERIOUS CLASSICS : musique classique traditionnelle.

OTHER MUSIC : autres types de musique, tels que R&B, Reggae, etc.

WEATHER/METR : informations météo.

FINANCE : programmes liés à l'économie.

CHILDREN'S PROGS : programmes pour les enfants.

RELIGION : programmes liés à la religion.

SOCIAL AFFAIRS : programmes sur les affaires sociales.

PHONE IN : programmes comportant les messages des auditeurs.

TRAVEL/TOURING : programmes liés aux voyages.

LEISURE/HOBBY : programmes sur les passe-temps et les loisirs.

JAZZ MUSIC : musique jazz.

COUNTRY MUSIC : musique country.

NATIONAL MUSIC : musique nationale.

OLDIES MUSIC : vieux succès, programmes de l'« âge d'or » de la radio.

FOLK MUSIC : musique folk.

DOCUMENTARY : documentaires.

Lorsque vous appuyez sur la touche ▲ ➡ ou ▼PLAY, l'affichage indique différents PTY (voir la liste des PTY sur la page précédente).

Une fois que vous avez sélectionné le type de programme souhaité, le système lance la recherche d'une station ayant le même code PTY que le type de programme sélectionné. Quand vous utilisez cette fonction pour la première fois, NEWS s'affiche tel que cela a été préréglé en usine.

Lorsque le PTY souhaité s'affiche, appuyer sur la touche de RÉGLAGE/RECHERCHE (|◀◀ ou ▶▶|) dans les 5 secondes. Le système passe en mode de recherche PTY et recherche une station correspondant au PTY sélectionné. Si aucune station du type PTY sélectionné n'est disponible, NO PTY (Aucun PTY) s'affiche pendant environ 5 secondes et le mode de recherche PTY est annulé.

Si la station RDS sélectionnée ne transmet pas les données PTY, NO PTY s'affiche. Quand la station sélectionnée n'est pas une station RDS, NO RDS s'affiche pendant 5 secondes environ.

Le mode de réglage PTY est annulé si aucune autre opération n'est effectuée dans les 5 secondes qui suivent la sélection du type PTY souhaité à l'aide de la touche ▲ ➡ ou ▼PLAY.

Il se peut que certaines stations diffusent des programmes proposant un contenu qui ne correspond pas à leur code PTY.

Fonction d'interruption PTY/News

Pour activer cette fonction, appuyer sur la touche ⏻ pendant plus de 2 secondes et sélectionner NEWS. Le système maintient le dernier type de programme de station FM/réseau réglé pendant que vous écoutez le disque. Quand cette fonction est activée, la lecture du disque est interrompue et le système passe du mode DISC au bulletin d'informations FM lorsque celui-ci est diffusé par la station FM.

Vous pouvez modifier le niveau de volume du bulletin d'informations interrompu. Se reporter à la page 211 pour savoir comment régler le niveau de volume.

Lorsque le programme est remplacé par un autre ou que la fréquence ne peut être reçue pendant 10 secondes à cause d'un signal faible, le système revient automatiquement au mode DISC.

SUITE

Système audio (pour certains types)

Votre système audio dispose d'une autre fonction d'interruption (y compris la fonction TA). La première fonction d'interruption activée est prioritaire sur les autres et l'indication de l'autre fonction d'interruption s'éteint. Pour activer l'autre fonction d'interruption, désactiver la fonction d'interruption actuelle.

Alarme PTY

Le code PTY « ALARM » est utilisé pour les informations urgentes, telles que des catastrophes naturelles. En cas de réception de ce code, « ALARM » apparaît sur l'affichage et le volume est modifié. Lorsque l'alarme est annulée, le système revient au mode de fonctionnement normal.

Réglage du son

Appuyer plusieurs fois sur la touche SON (🎵/🔊) pour afficher les réglages des fonctions BASS, TREBLE, FADER, BALANCE et SVC (adaptation du volume à la vitesse).

BASS (BASSES) - Permet de régler le niveau des basses.

TREBLE (AIGUS) - Permet de régler le niveau des aigus.

FADER (AFFAIBLISSEUR) - Permet de régler la force avant-arrière du son.

BALANCE (EQUILIBRE) - Permet de régler la force latérale du son.

SVC - Permet de régler le niveau de volume en fonction de la vitesse du véhicule.

Système audio (pour certains types)

Chaque modification du mode est affichée à l'écran. Tourner le bouton VOL pour ajuster le réglage à votre convenance.

Exception pour le mode SVC

Lorsque le niveau de réglage atteint le centre, le symbole « C » s'affiche. Chaque fois que le niveau arrive au maximum, au minimum ou au centre, un bip sonore retentit.

Au bout de 10 secondes, l'affichage revient à l'écran normal.

Adaptation du volume à la vitesse (SVC)

Le mode SVC contrôle le volume en fonction de la vitesse du véhicule. Plus vous roulez vite, plus le volume audio augmente. Plus le véhicule ralentit, plus le volume audio diminue.

Le SVC a quatre modes : SVC OFF (SVC DESACTIVE), SVC LOW (SVC BAS), SVC MID (SVC MOYEN) et SVC HIGH (SVC HAUT). Tourner le bouton de sélection pour passer au réglage souhaité. Si vous trouvez que le volume est trop élevé, choisissez faible. Si vous trouvez que le volume est trop faible, choisissez élevé.

Système audio (pour certains types)

Lire un disque

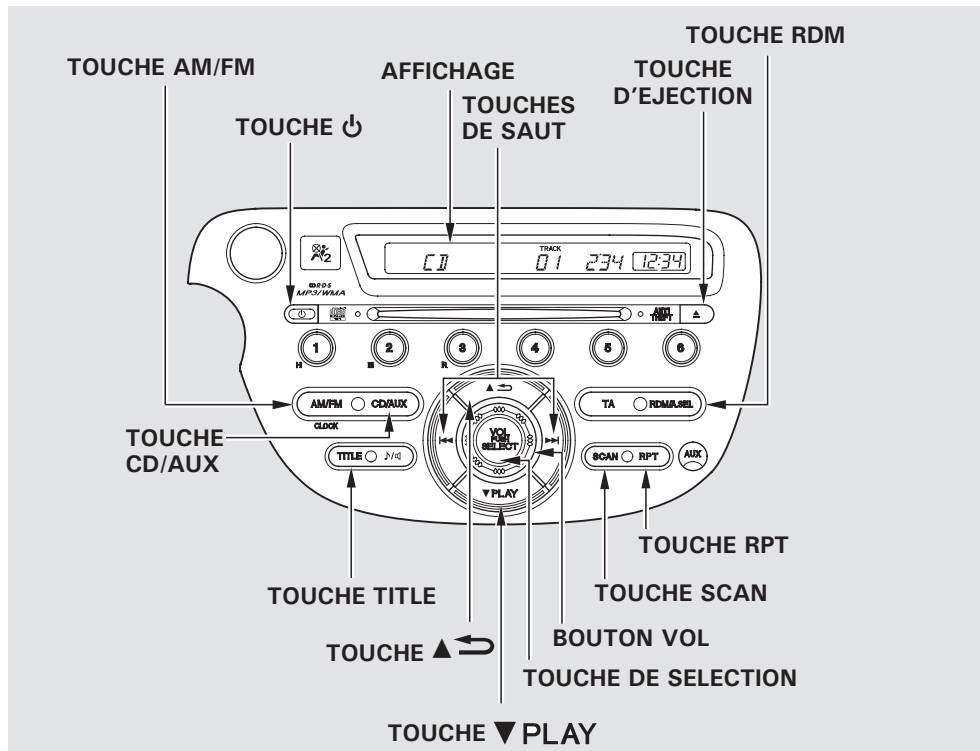

Pour lire un disque

Pour charger ou lire des disques, le contacteur d'allumage doit être à la position ACCESSORY (I) ou ON (II).

Pour utiliser le lecteur de disque, vous devez employer les mêmes commandes que pour la radio. Pour sélectionner le lecteur de disque, appuyer sur la touche CD/AUX. L'indication « CD » s'affiche. Le numéro du morceau en cours de lecture et le temps écoulé sont indiqués sur l'affichage. Vous pouvez également sélectionner les informations affichées à l'aide de la touche TITLE (voir page 218). Le système lit le disque en continu jusqu'à ce que vous changiez de mode.

REMARQUE

Ne pas utiliser pas de disques avec des étiquettes adhésives. L'étiquette risque de se recourber et d'entraîner le blocage du disque dans l'appareil.

Système audio (pour certains types)

Ce système audio peut également lire des CD-R et CD-RW comprimés en MP3 ou WMA standard. Vous pouvez sélectionner jusqu'à 99 dossiers ou 255 morceaux/fichiers.

Les CD et DVD vidéo ne fonctionnent pas avec cette unité.

REMARQUE :

Si un fichier d'un disque au format WMA est protégé par la gestion numérique des droits d'auteur (DRM), l'unité audio affiche UNSUPPORTED (NON COMPATIBLE) et passe au fichier suivant.

En fonction du logiciel avec lequel les fichiers ont été créés, il peut s'avérer impossible de lire certains fichiers ou d'afficher certaines données texte.

SUITE

Système audio (pour certains types)

Pour charger un disque

Insérer un disque dans la fente jusqu'à sa moitié environ. L'appareil avale la seconde moitié du disque et commence la lecture. Le numéro du morceau en cours de lecture s'affiche. Le système lit le disque en continu jusqu'à ce que vous changiez de mode.

Vous ne pouvez pas charger ou lire les disques de 8 cm dans ce système.

Si le disque a une structure complexe, cela prend un certain temps avant que le système commence la lecture.

Fonction d'affichage de données textuelles

Chaque fois que vous appuyez sur la touche TITLE, l'écran affiche le texte si le disque a été enregistré avec des données texte.

L'album, le nom de l'artiste et le nom du morceau sont indiqués sur l'affichage. Si un disque est enregistré en MP3 ou WMA, l'étiquette contenant le nom du dossier et du fichier, ainsi que l'artiste, l'album et le morceau est affichée.

L'écran affiche un maximum de 16 caractères de données texte sélectionnés (le nom du dossier, le nom du fichier, etc.). Si les données texte comprennent plus de 16 caractères, vous verrez les 15 premiers caractères et l'indicateur > sur l'affichage. Appuyer sur la touche TITLE et la maintenir enfoncée jusqu'à ce que les 16 caractères suivants soient affichés.

Vous verrez également certaines données texte dans ces conditions :

- Lorsqu'un nouveau dossier, fichier ou morceau est sélectionné.
- Lorsque vous changez de mode audio pour lire un disque avec des données texte ou en MP3 ou WMA.
- Lorsque vous insérez un disque et que le système lance la lecture.

Lors de la lecture d'un CD-DA avec des données texte, l'album et le titre du morceau sont indiqués sur l'affichage. Si un disque contient des fichiers MP3 ou WMA, l'écran indique le dossier et le nom du fichier.

Pour modifier ou sélectionner des morceaux/fichiers

Vous pouvez utiliser les touches SAUT pendant qu'un disque est en cours de lecture pour sélectionner des passages et changer de morceau (fichiers au format MP3/WMA).

En mode MP3 ou WMA, utiliser la touche ▲ ➡ ou ▼ PLAY pour sélectionner des fichiers du disque et la touche de saut pour changer de fichier.

Vous pouvez également sélectionner un dossier ou un morceau/fichier directement en utilisant la touche de sélection et le bouton VOL. Appuyer sur la touche de sélection. Le symbole « **SEL** » s'affiche à l'écran. Tourner le bouton VOL pour sélectionner un morceau, puis pousser sur la touche de sélection pour lire le morceau choisi. En mode MP3 ou WMA, tourner le bouton pour sélectionner un dossier, appuyer sur la touche pour obtenir le dossier sélectionné et faites tourner à nouveau le bouton pour sélectionner un fichier, puis appuyer sur la touche pour lire le fichier choisi.

SAUT - Chaque fois que vous appuyez brièvement sur la touche ►| de saut, le lecteur passe au début du morceau suivant (fichier au format MP3 ou WMA). Appuyer brièvement sur |◀◀ pour revenir en arrière au début du morceau actuel. Appuyer à nouveau pour passer au début du morceau précédent.

Pour vous déplacer rapidement dans un morceau ou un fichier, appuyer sur la touche (►| ou |◀◀) de la touche de saut.

Format MP3 ou WMA

SELECTION DE DOSSIER - Pour sélectionner un autre dossier, appuyer sur la touche ▲ ➡ ou ▼ PLAY. Appuyer sur le côté ▲ ➡ pour passer au dossier suivant et sur le côté ▼ PLAY pour passer au début du dossier précédent.

SUITE

Systeme audio (pour certains types)

REPETITION D'UN MORCEAU/ FICHER - Pour relire en continu un morceau (fichiers au format MP3 ou WMA), appuyer brievement sur la touche RPT. L'indication « RPT » s'affiche. Appuyer sur la touche RPT et la maintenir enfoncee pendant 2 secondes pour la desactiver.

Format MP3 ou WMA

REPETITION D'UN DOSSIER - Quand elle est activee, cette fonction relit tous les fichiers du dossier selectionne dans l'ordre ou ils sont compresses en MP3/WMA. Pour activer le mode de repetition d'un dossier, appuyer plusieurs fois sur la touche RPT jusqu'a ce que l'ecran affiche F-RPT. Le systeme relit en continu le dossier actuel. Appuyer sur la touche RPT et la maintenir enfoncee pour desactiver cette fonction.

Chaque fois que vous appuyez et relachez le bouton RPT, le systeme passe du mode de repetition d'un fichier au mode de repetition d'un dossier, puis a la lecture normale.

BALAYAGE - La fonction de balayage lit un echantillon de tous les morceaux dans l'ordre ou ils sont enregistres sur le disque (tous les fichiers du dossier en cours en mode MP3 ou WMA). Pour activer la fonction de balayage, appuyer brievement sur la touche SCAN. L'indication « SCAN » s'affiche. Vous obtiendrez 10 secondes de lecture de chaque morceau/fichier du disque/fichier. Appuyer sur la touche SCAN et la maintenir enfoncee pour quitter le mode de balayage et lire le dernier morceau ecoute pendant 10 secondes.

Format MP3 ou WMA

BALAYAGE DE DOSSIER - Quand elle est activee, cette fonction lit un echantillon du premier fichier de chaque dossier du disque. Pour activer le balayage de dossier, appuyer deux fois sur la touche SCAN. Le symbole F-SCAN s'affiche.

Le systeme lit le premier fichier du premier dossier pendant 10 secondes environ. Si vous ne faites rien, le systeme lit les premiers fichiers des dossiers suivants pendant 10 secondes. Apres la lecture du premier fichier du dernier dossier, le systeme effectue la lecture normale.

ALEATOIRE (dans un disque) -

Cette fonction lit les morceaux contenus dans un disque (les fichiers dans un disque en MP3 ou WMA) en ordre aléatoire. Pour activer la lecture aléatoire, appuyer brièvement sur la touche RDM. En mode MP3 ou WMA, appuyer plusieurs fois sur la touche RDM pour sélectionner RDM (en cas de lecture aléatoire dans un disque). L'indication RDM s'affiche. Appuyer sur la touche RDM pendant 2 secondes pour reprendre la lecture normale.

Format MP3 ou WMA

DOSSIER ALEATOIRE - Cette fonction, quand elle est activée, permet de lire les fichiers d'un dossier en cours en ordre aléatoire, plutôt que dans l'ordre où ils sont comprimés au format MP3 ou WMA. Pour activer la lecture aléatoire d'un dossier, appuyer brièvement sur la touche RDM. Le symbole F-RDM s'affiche. Appuyer sur la touche RDM et la maintenir enfoncée pour revenir à la lecture normale.

Pour interrompre la lecture d'un disque

Appuyer sur le bouton d'éjection (▲) pour retirer le disque. Si vous éjectez le disque mais que vous ne l'enlevez pas de la fente, le système recharge le disque automatiquement au bout de 10 secondes et le met en mode pause. Pour commencer la lecture, appuyer sur la touche CD/AUX.

Vous pouvez également éjecter le disque quand le contact est coupé.

Pour écouter la radio pendant la lecture d'un disque, appuyer sur la touche AM/FM. Appuyer à nouveau sur la touche CD/AUX pour retourner au lecteur de disque.

Pour lire une unité audio connectée à la prise d'entrée auxiliaire ou au câble d'adaptateur USB quand un disque est en cours de lecture, appuyer sur le bouton CD/AUX. Appuyer à nouveau sur la touche CD/AUX pour retourner au lecteur de disque.

Si vous éteignez le système pendant qu'un disque est en cours de lecture, avec la touche (⏻) ou en coupant le contact, le disque reste dans le lecteur. Quand vous rallumez le système, la lecture du disque commence là où elle s'était interrompue.

Protection des disques

Pour obtenir des informations sur la manière de manipuler et de protéger les disques compacts, voir page 238.

Système audio (pour certains types)

Messages d'erreur du lecteur de disque

Le tableau de droite explique les messages d'erreur qui peuvent apparaître sur l'affichage au cours de la lecture d'un disque.

Si un message d'erreur s'affiche pendant la lecture d'un disque, appuyer sur la touche d'éjection. Après l'éjection du disque, vérifier qu'il n'est pas endommagé ou déformé. S'il ne présente pas de dommages, l'insérer à nouveau.

Pour plus d'informations sur les disques endommagés, voir page 239.

Le système audio essaiera de lire le disque. S'il y a encore un problème, le message d'erreur apparaît à nouveau. Appuyer sur la touche d'éjection et retirer le disque. Insérer un autre disque. Si le nouveau disque fonctionne correctement, cela signifie que le premier disque présente un problème. Si le cycle de message d'erreur se répète et que vous ne pouvez pas l'effacer, amener votre véhicule chez un concessionnaire.

Message d'erreur	Cause	Solution
HEAT ERROR	Température élevée	Disparaît lorsque la température redevient normale.
UNSUPPORTED	Format du morceau/ fichier non pris en charge	Le lecteur saute le morceau actuel. Le morceau ou fichier suivant pris en charge est lu automatiquement.
BAD DISC PLEASE CHECK OWNERS MANUAL PUSH EJECT	Erreur mécanique	Appuyer sur la touche d'éjection et retirer le disque. Vérifier si le disque présente des détériorations graves, des signes de déformation, des rayures excessives et/ou de la saleté (voir page 239). Insérer à nouveau le disque. Si le code ne disparaît pas ou que le disque ne peut pas être retiré, consulter votre concessionnaire. Ne pas essayer de forcer pour retirer le disque du lecteur.
BAD DISC PLEASE CHECK OWNERS MANUAL	Erreur de servo	

Systeme audio (pour certains types)

Lecture d'un iPod® (pour certains types)

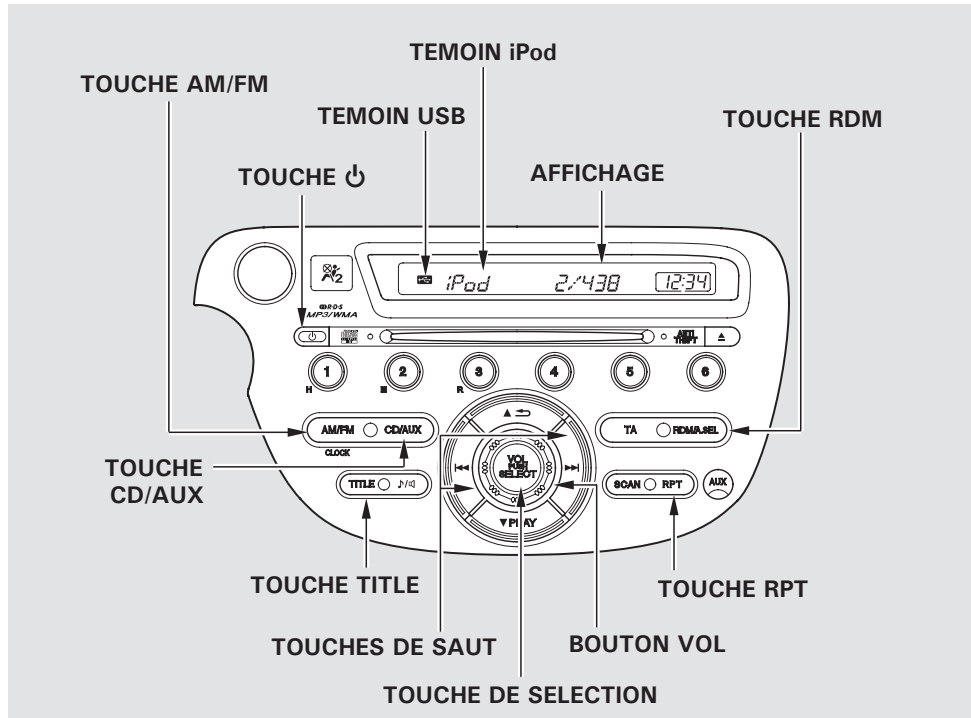

Pour lire un iPod®

Ce système audio peut lire les fichiers audio sur l'iPod® avec les mêmes commandes que celles utilisées pour le lecteur de disque. Pour lire un iPod, le brancher au câble adaptateur USB de votre véhicule à l'aide d'un câble Dock Connector, puis appuyer sur la touche CD/AUX. Le contacteur d'allumage doit être en position ACCESSORY (I) ou ON (II). L'iPod peut également être rechargé une fois le contacteur d'allumage sur ces positions.

SUITE

Système audio (pour certains types)

Le système audio lit les fichiers audio lisibles de l'iPod. Le système ne peut pas faire fonctionner un iPod comme un dispositif de stockage de masse. Le système ne lira que les morceaux enregistrés dans l'iPod avec iTunes.

iPod et iTunes sont des marques déposées appartenant à Apple Inc.

Il a été vérifié que les modèles d'iPod suivants sont compatibles avec votre système audio à l'aide du câble adaptateur USB :

Modèle
iPod (5ème génération)
iPod classic 80 Go/160 Go (lancé en 2007)
iPod classic 120 Go (lancé en 2008)
iPod classic 160 Go (lancé en 2009)
iPod Nano
iPod Touch

Il se peut que le système audio ne fonctionne pas avec toutes les versions de logiciel de ces appareils.

REMARQUE :

- Ne pas raccorder votre iPod à l'aide d'un HUB (concentrateur).
- Ne pas laisser l'iPod dans le véhicule. Les rayons directs du soleil et la chaleur intense risquent de l'endommager.
- Ne pas utiliser un câble d'extension entre le câble d'adaptateur USB de votre véhicule et votre connecteur dock.
- Nous vous conseillons de sauvegarder vos données avant la lecture.

Systeme audio (pour certains types)

- Certains dispositifs ne peuvent pas être alimentés ou chargés par l'adaptateur USB. Si c'est le cas, utiliser l'adaptateur pour accessoires afin d'alimenter votre appareil.

Raccordement d'un iPod

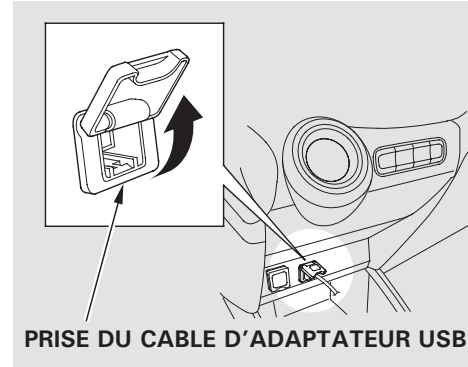

1. Ouvrir le couvercle de la prise du câble d'adaptateur USB. Y insérer solidement le connecteur du câble d'adaptateur USB.

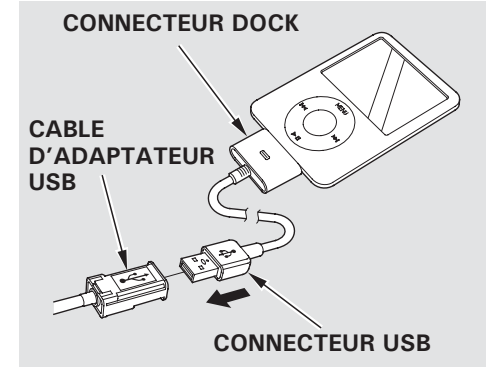

2. Raccorder correctement et solidement le connecteur dock à l'iPod.
3. Brancher solidement le connecteur USB dans le câble d'adaptateur USB.

SUITE

Système audio (pour certains types)

Si le témoin iPod n'apparaît pas sur l'affichage audio, vérifier les connexions et essayer de reconnecter l'iPod à plusieurs reprises.

Si le système ne reconnaît toujours pas l'iPod, il faut peut-être le réinitialiser. Déconnecter l'iPod et le réinitialiser en suivant les instructions de l'iPod.

Vous pouvez débrancher l'iPod à tout moment où l'affichage de l'iPod permet de le débrancher. Consulter toujours le message de l'iPod pour savoir quand le débrancher et veiller à suivre les instructions du fabricant pour débrancher le connecteur dock du câble d'adaptateur USB.

Fonction d'affichage de données textuelles

Chaque fois que vous appuyez sur la touche TITRE, le mode d'affichage indique en alternance le nom de l'album, le nom du morceau, le nom de l'artiste ou la désactivation du nom (ce qui éteint l'affichage de texte).

L'affichage indique des données de texte sélectionnées d'une longueur maximale de 16 caractères. Si les données texte comprennent plus de 16 caractères, vous verrez les 15 premiers caractères et l'indicateur > sur l'affichage. Appuyer sur la touche TITLE et la maintenir enfoncée jusqu'à ce que les 16 caractères suivants soient affichés.

Pour modifier ou sélectionner des morceaux

Utiliser le bouton SAUT pendant qu'un iPod est en cours de lecture pour sélectionner des passages et changer de morceau.

Vous pouvez également sélectionner des listes de lectures, artistes, albums ou morceaux de la liste en utilisant la touche de sélection et le bouton VOL. Appuyer sur la touche de sélection pour que l'écran indique la liste affichée, puis tourner le bouton VOL pour sélectionner un sujet. Appuyer sur la touche (▼PLAY) pour démarrer la lecture du morceau.

Appuyer sur la touche de sélection pour faire passer l'affichage à la liste des morceaux, puis tourner cette touche pour sélectionner un morceau. Appuyer sur la touche de sélection ou sur (▼PLAY) pour définir votre sélection.

SAUT - Chaque fois que vous appuyez brièvement sur la touche SAUT ►►, le lecteur passe au début de la chanson suivante. Appuyer brièvement sur ◀◀ pour revenir au début du morceau actuel. Appuyer de nouveau pour passer au début du morceau précédent.

Pour vous déplacer rapidement dans un morceau, appuyer sur (◀◀ ou ►►) de la touche de saut et la maintenir enfoncée.

REPETER - Pour relire un morceau en continu, appuyer brièvement sur la touche RPT. L'indication « RPT » s'affiche. Appuyer à nouveau dessus pour l'éteindre.

TOUT MELANGER - Appuyer brièvement sur la touche RDM pour lire les morceaux en ordre aléatoire. L'indication RDM s'affiche. Appuyer sur la touche RDM et la maintenir enfoncée pour revenir à la lecture normale.

MELANGER ALBUMS - Quand cette fonction est activée, tous les morceaux des différents albums sont lus en ordre aléatoire. Pour activer cette fonction, appuyer deux fois sur la touche RDM. Le symbole F-RDM s'affiche. Appuyer brièvement sur la touche RDM pour revenir à la lecture normale.

SUITE

Système audio (pour certains types)

REMARQUE :

Les fonctions d'exploitation disponibles varient selon les modèles ou les versions. Il se peut que certaines fonctions ne soient pas disponibles sur le système audio du véhicule.

Pour arrêter la lecture de l'iPod

Déconnecter du câble d'adaptateur USB le connecteur dock de l'iPod. Veiller à suivre les instructions du fabricant pour le débranchement.

Pour écouter la radio, appuyer sur la touche AM/FM. Appuyer sur la touche CD/AUX pour passer en mode DISC (si un disque est chargé). Appuyer à nouveau sur la touche CD/AUX pour retourner au mode iPod.

Si vous rebranchez le même iPod, il peut arriver que l'unité audio commence la lecture à partir du dernier morceau que vous aviez écouté, en fonction des paramètres de l'iPod.

Messages d'erreur de l'iPod®

Si un message d'erreur s'affiche à l'écran, voir page 229.

Système audio (pour certains types)

Messages d'erreur de l'iPod®

En cas de problème lié à l'iPod, un message d'erreur s'affiche. Le tableau de droite explique les messages d'erreur pouvant s'afficher. Déconnecter l'iPod et le rebrancher. S'il y a encore un problème, le message d'erreur apparaît à nouveau. Ensuite, apporter le véhicule chez un concessionnaire.

Message d'erreur	Cause	Solution
USB ERROR	Erreur ROM de l'USB	L'unité d'adaptateur USB est à l'origine du problème.
BAD USB DEVICE PLEASE CHECK OWNERS MANUAL	Source d'alimentation anormale	Apparaît lorsque la fonctionnalité de protection de surtension du système arrête d'alimenter l'USB en raison du branchement d'un périphérique non reconnu. Déconnecter le dispositif. Eteindre et rallumer le système audio. Ne pas rebrancher le dispositif à l'origine de l'erreur.
iPod NO SONG	Aucun fichier dans l'iPod	S'affiche lorsque l'iPod est vide. Enregistrer des fichiers dans l'iPod.
UNSUPPORTED VER.	Utilisation d'un iPod non pris en charge	S'affiche lors du branchement d'un iPod n'étant pas pris en charge. Voir page 224 pour connaître les informations sur les spécifications des iPod. S'il s'affiche lors du branchement d'un iPod pris en charge, mettre le logiciel de l'iPod à jour à la version la plus récente.
CONNECT RETRY	iPod non reconnu	S'affiche lorsque le système ne reconnaît pas l'iPod. Rebrancher l'iPod.

Systeme audio (pour certains types)

Lecture d'un dispositif à mémoire flash USB (pour certains types)

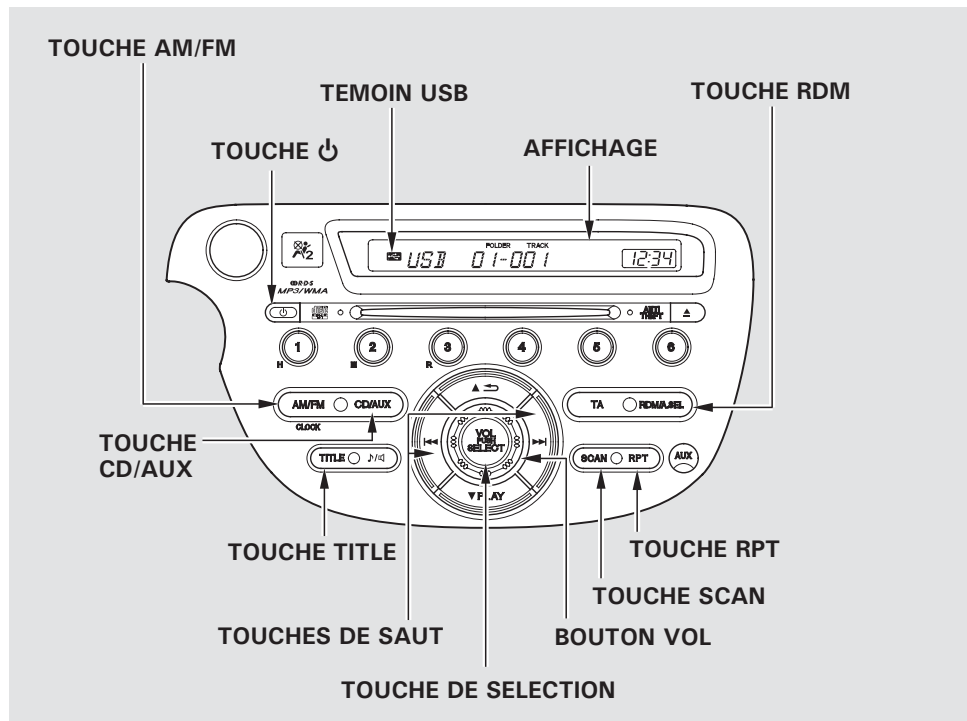

Pour lire un dispositif à mémoire flash USB

Ce système audio peut lire les fichiers audio d'un dispositif à mémoire flash USB avec les mêmes commandes utilisées pour le lecteur de disque. Pour lire un dispositif à mémoire flash USB, le connecter au câble adaptateur USB monté sur votre véhicule, puis appuyer sur la touche CD/AUX. Le contacteur d'allumage doit être en position ACCESSORY (I) ou ON (II).

Systeme audio (pour certains types)

Le systeme audio lit les fichiers audio d'un dispositif a memoire flash USB au format MP3, WMA ou AAC*. Selon le format, l'affichage indique MP3, WMA ou AAC lorsqu'un dispositif a memoire flash USB est en cours de lecture.

* : seuls des fichiers au format AAC enregistrés avec iTunes peuvent être lus sur ce systeme audio.

Les dispositifs a memoire flash USB recommandés sont de 256 Mo ou plus, formatés avec le systeme de fichiers FAT. Il se peut que certains lecteurs audio numériques soient également compatibles.

Certains dispositifs a memoire flash USB (tels que ceux disposant d'une fonction de blocage de sécurité, etc.) ne fonctionnent pas sur cette unite audio. Pour plus d'informations, consulter votre concessionnaire.

REMARQUE :

- Ne pas utiliser de dispositif tel qu'un lecteur de carte ou un disque dur, car le peripherique ou les fichiers pourraient être endommagés.
- Ne pas raccorder votre dispositif a memoire flash USB a l'aide d'un hub (concentrateur).
- Ne pas raccorder un cable d'extension au cable d'adaptateur USB de votre vehicule.

SUITE

Système audio (pour certains types)

- Ne pas laisser le dispositif à mémoire flash USB dans le véhicule. Les rayons directs du soleil et la chaleur intense risquent de l'endommager.
- Nous vous conseillons de sauvegarder vos données avant la lecture.
- Certains dispositifs ne peuvent pas être alimentés ou chargés par l'adaptateur USB. Si c'est le cas, utiliser l'adaptateur pour accessoires afin d'alimenter votre appareil.

- Selon le type et le nombre de fichiers, il faut parfois un certain temps avant que la lecture commence.
- En fonction du logiciel avec lequel les fichiers ont été créés, il peut s'avérer impossible de lire certains fichiers ou d'afficher certaines données texte.
- En fonction du type de codage et de logiciel d'écriture utilisé, il peut arriver que les informations textuelles ne s'affichent pas correctement.

Il se peut que certaines versions des formats MP3, WMA ou AAC ne soient pas prises en charge. Si un fichier non pris en charge est détecté, l'unité audio indique UNSUPPORTED (NON COMPATIBLE), puis passe au fichier suivant.

Systeme audio (pour certains types)

Raccordement d'un dispositif à mémoire flash USB

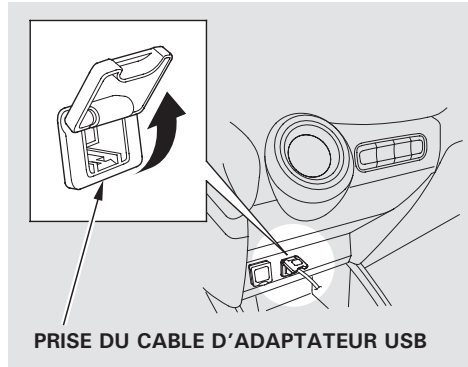

1. Ouvrir le couvercle de la prise du câble d'adaptateur USB. Y insérer solidement le connecteur du câble d'adaptateur USB.

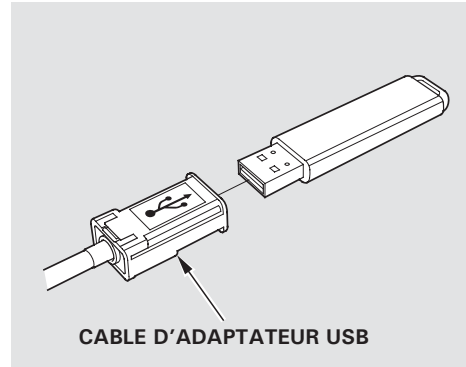

2. Raccorder correctement et solidement le dispositif à mémoire flash USB au câble d'adaptateur USB.

Lorsque le dispositif à mémoire flash USB est branché, le témoin USB s'affiche à l'écran.

Vous pouvez débrancher le dispositif à mémoire flash USB à tout moment même si le mode USB est sélectionné dans le système audio. Veiller à suivre les instructions du dispositif à mémoire flash USB lors du retrait.

Fonction d'affichage de données textuelles

Chaque fois que vous appuyez sur la touche TITLE, l'écran affiche les données texte (dossier, fichier, nom de l'artiste, album ou titre du morceau) qui se trouvent sur un fichier.

L'affichage indique des données texte d'une longueur maximale de 16 caractères. Si les données texte comprennent plus de 16 caractères, vous verrez les 15 premiers caractères et l'indicateur > sur l'affichage. Appuyer sur la touche TITLE et la maintenir enfoncée jusqu'à ce que les 16 caractères suivants soient affichés.

SUITE

Système audio (pour certains types)

Pour changer de fichier ou sélectionner des fichiers

Utiliser la touche de saut pendant la lecture d'un dispositif à mémoire flash USB pour sélectionner des passages et changer de fichier MP3, WMA ou AAC.

Utiliser la touche (▲ ➡ ou ▼PLAY) pour sélectionner des dossiers dans le dispositif à mémoire flash USB.

Vous pouvez également sélectionner un fichier MP3, WMA ou AAC dans la liste en utilisant la touche de sélection et le bouton VOL. Appuyer sur la touche de sélection pour que l'écran indique la liste affichée, puis tourner le bouton VOL pour sélectionner un dossier.

Appuyer sur la touche de sélection pour afficher la liste des fichiers MP3, WMA ou AAC, puis tourner cette touche pour sélectionner un fichier. Appuyer sur la touche de sélection ou sur (▼PLAY) pour définir votre sélection.

SAUT - Chaque fois que vous appuyez brièvement sur la touche de saut ►►, le lecteur passe au début du prochain fichier MP3, WMA ou AAC. Appuyer brièvement sur ◀◀ pour revenir en arrière au début du morceau actuel. Appuyer de nouveau pour passer au début du fichier précédent.

Pour vous déplacer rapidement dans un fichier, appuyer sur (►► ou ◀◀) de la touche de saut et la maintenir enfoncée.

SELECTION DE DOSSIER - Pour sélectionner un autre dossier, appuyer sur la touche ▲ ➡ ou ▼PLAY. Appuyer sur le côté ▲ ➡ pour passer au dossier suivant et sur le côté ▼PLAY pour passer au début du dossier précédent.

REPETER - Pour relire un fichier MP3, WMA ou AAC en continu, appuyer brievement sur la touche RPT. L'indication « RPT » s'affiche. Appuyer sur la touche RPT et la maintenir enfoncee pour revenir a la lecture normale.

REPETITION D'UN DOSSIER - Quand elle est activee, cette fonction relit tous les fichiers du dossier selectionne dans l'ordre ou ils sont compresses en MP3, WMA ou AAC. Pour activer le mode de repetition d'un dossier, appuyer deux fois sur la touche RPT. L'indication « F-RPT » s'affiche. Appuyer brievement sur la touche RPT pour revenir a la lecture normale.

ALEATOIRE - Cette fonction permet de lire les fichiers d'un dispositif a memoire flash USB en ordre aleatoire. Pour activer la lecture aleatoire, appuyer deux fois sur la touche RDM. L'indication RDM s'affiche. Appuyer brievement sur la touche RDM pour revenir a la lecture normale.

DOSSIER ALEATOIRE - Cette fonction, quand elle est activee, permet de lire les fichiers d'un dossier en cours en ordre aleatoire, plutot que dans l'ordre ou ils sont comprimés au format MP3, WMA ou AAC. Pour activer la lecture aleatoire d'un dossier, appuyer brievement sur la touche RDM. Le symbole F-RDM s'affiche. Appuyer sur la touche RDM et la maintenir enfoncee pour revenir a la lecture normale.

BALAYAGE - La fonction de balayage lit un echantillon de tous les fichiers du dossier dans l'ordre ou ils y ont ete enregistres. Pour activer la fonction de balayage, appuyer brievement sur la touche SCAN. SCAN apparait sur l'affichage. Les 10 premieres secondes de chaque fichier du dossier sont lues. Appuyer sur la touche SCAN et la maintenir enfoncee pour quitter le mode de balayage et lire le dernier fichier lu pendant 10 secondes.

SUITE

Système audio (pour certains types)

BALAYAGE DE DOSSIER - Quand elle est activée, cette fonction lit un échantillon du premier fichier de chaque dossier du dispositif à mémoire flash USB dans l'ordre où ils sont enregistrés. Pour activer la fonction de balayage de dossier, appuyer deux fois sur la touche SCAN. Le symbole F-SCAN s'affiche. Le système lit alors le premier fichier des principaux dossiers pendant environ 10 secondes. Si vous ne faites rien, le système lit les premiers fichiers suivants pendant 10 secondes chacun. Quand un fichier que vous souhaitez continuer est lu, appuyer sur la touche SCAN.

Pour interrompre la lecture d'un dispositif à mémoire flash USB
Déconnecter le dispositif à mémoire flash USB. Sur certains dispositifs, suivre les instructions du fabricant pour le débranchement.

Pour écouter la radio, appuyer sur la touche AM/FM. Appuyer sur la touche CD/AUX pour passer en mode DISC (si un disque est chargé). Appuyer à nouveau sur la touche CD/AUX pour revenir au mode USB.

Si vous rebranchez le même dispositif à mémoire flash USB, le système recommence à le lire à l'endroit où il avait été interrompu.

Messages d'erreur du dispositif à mémoire flash USB

Si un message d'erreur s'affiche à l'écran, voir page 237.

Système audio (pour certains types)

Messages d'erreur du dispositif à mémoire flash USB

En cas de problème lié au dispositif à mémoire flash USB, un message d'erreur s'affiche. Le tableau de droite explique les messages d'erreur pouvant s'afficher. Déconnecter le lecteur flash USB, puis le rebrancher. S'il y a encore un problème, le message d'erreur apparaît à nouveau. Ensuite, apporter le véhicule chez un concessionnaire.

Message d'erreur	Cause	Solution
USB ERROR	Erreur ROM de l'USB	L'unité d'adaptateur USB est à l'origine du problème.
BAD USB DEVICE PLEASE CHECK OWNERS MANUAL	Source d'alimentation anormale	Apparaît lorsque la fonctionnalité de protection de surtension du système arrête d'alimenter l'USB en raison du branchement d'un périphérique non reconnu. Déconnecter le dispositif. Eteindre et rallumer le système audio. Ne pas rebrancher le dispositif à l'origine de l'erreur.
UNPLAYABLE FILE	Utilisation de fichiers non pris en charge	S'affiche lorsque les fichiers enregistrés sur le dispositif à mémoire flash USB sont protégés par la gestion numérique des droits d'auteur ou dans un format non pris en charge. Ce message d'erreur s'affiche pendant environ 3 secondes, puis le morceau suivant est lu.
USB NO SONG	Aucun fichier dans le dispositif à mémoire flash USB	S'affiche lorsque le dispositif à mémoire flash USB est vide ou ne contient aucun fichier MP3, WMA ou AAC. Enregistrer des fichiers MP3, WMA ou AAC dans le dispositif à mémoire flash USB.
UNSUPPORTED	Utilisation d'un dispositif à mémoire flash USB non compatible	S'affiche lors du branchement d'un dispositif non pris en charge. Pour des informations sur les spécifications du dispositif à mémoire flash USB, voir page 231. S'il s'affiche lorsque le dispositif pris en charge est branché, brancher à nouveau le dispositif.

Protection de vos disques

Informations générales

- Lors de l'utilisation de disques CD-R ou CD-RW, employer uniquement des disques de haute qualité destinés à une utilisation audio.
- Lors de l'enregistrement d'un CD-R ou d'un CD-RW, la session doit être fermée pour permettre leur lecture par le système.
- Lire uniquement des disques ronds standard. Les disques de forme irrégulière risquent de se coincer dans le lecteur ou de provoquer d'autres problèmes.
- Manipuler vos disques correctement afin d'éviter tout dégât ou toute lecture saccadée.

REMARQUE

Ne pas utiliser de disques avec des étiquettes adhésives. L'étiquette risque de se recourber et d'entraîner le blocage du disque dans l'appareil.

Protection des disques

Lorsque vous ne lisez pas un disque, le ranger dans son boîtier afin de le protéger de la poussière et de toute autre contamination. Pour éviter toute déformation, éloigner les disques des rayons directs du soleil et de la chaleur extrême.

Pour nettoyer un disque, utiliser un chiffon doux propre. Essuyer le disque du centre vers le bord extérieur.

Un nouveau disque peut être rugueux sur ses bords interne et externe. Les petits morceaux de plastique entraînant ces irrégularités peuvent s'écailler et tomber sur la surface d'enregistrement du disque, entraînant ainsi une lecture saccadée ou d'autres problèmes. Retirer ces morceaux en frottant les bords interne et externe avec le côté d'un crayon ou d'un stylo à bille.

Ne jamais essayer d'insérer des objets étrangers dans le lecteur de disque.

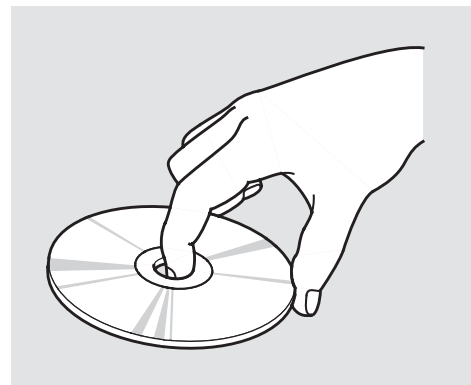

Saisir un disque par ses bords ; ne jamais toucher l'une ou l'autre de ses surfaces. Ne pas placer d'anneaux stabilisants ou d'étiquettes sur le disque. Ceux-ci, ainsi que la contamination provenant de traces de doigt, de liquides et de crayons-feutres, peuvent empêcher la lecture correcte du disque et risquent de le bloquer dans le lecteur.

Informations complémentaires sur disques recommandés

Le lecteur de disque intégré au tableau de bord est doté d'un mécanisme sophistiqué et délicat. Si vous insérez un disque endommagé comme indiqué dans cette section, il risque de se bloquer à l'intérieur et d'endommager l'unité audio.

Vous pouvez voir à droite des exemples de ces disques :

1. Disques gondolés, déformés, étiquetés ou trop épais

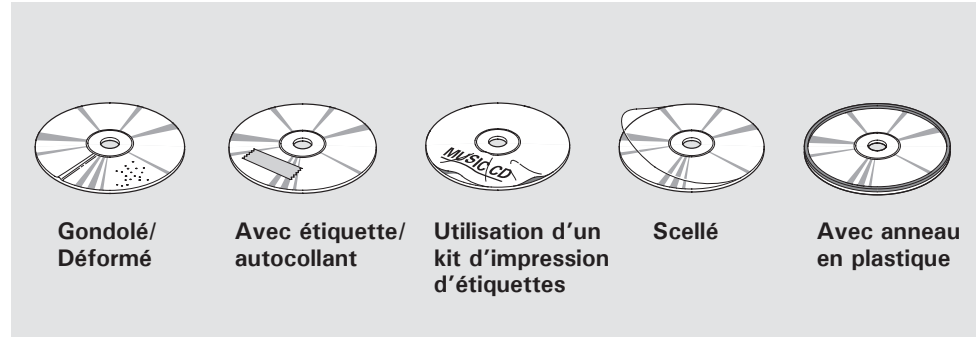

2. Disques endommagés

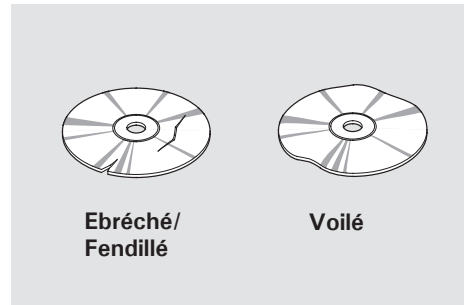

3. Disques de mauvaise qualité

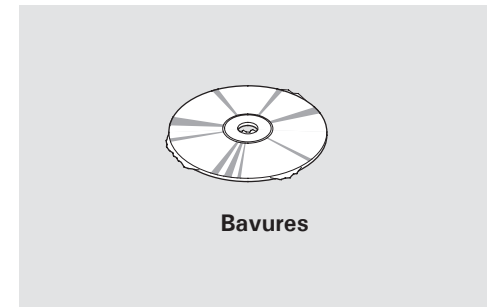

SUITE

Protection de vos disques

4. Les petits disques ou les disques de forme irrégulière

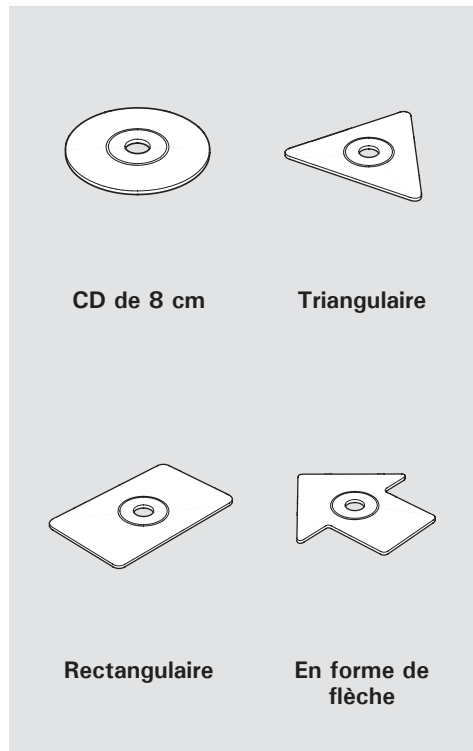

5. Les disques rayés ou sales

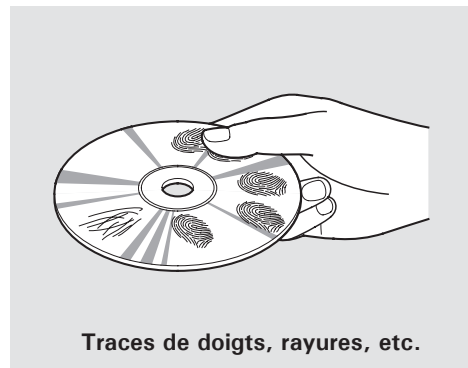

- Il est possible que les CD-R ou CD-RW ne soient pas lus en fonction des conditions d'enregistrement.
- La présence de rayures et de traces de doigts sur les disques peut provoquer des sauts audio.

- Les disques recommandés sont imprimés avec le logo suivant.



- Il est possible que le système audio ne lise pas les formats suivants.



- Cette unité audio ne lit pas les Dual-disc®.

Commandes audio à distance (pour certains types)

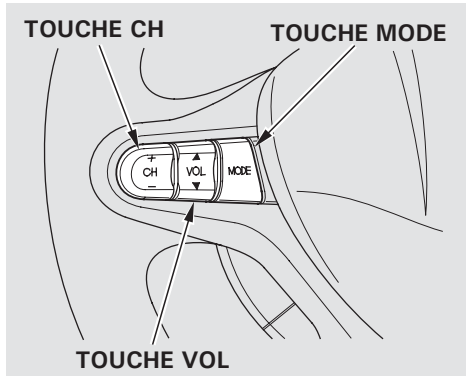

Trois commandes du système audio sont installées dans le moyeu du volant. Elles permettent de contrôler les fonctions de base sans retirer votre main du volant.

La touche VOL permet d'augmenter le volume (▲) ou de le réduire (▼). Appuyer sur le haut ou le bas de cette touche, la maintenir enfoncée jusqu'à l'obtention du volume souhaité, puis la relâcher.

La touche MODE permet de changer de mode. Si la touche est enfoncée à plusieurs reprises, cela sélectionne FM1, FM2, AM, disque (si un disque est chargé) ou un système audio raccordé à la prise d'entrée auxiliaire ou au câble d'adaptateur USB. Il est possible de sélectionner FM1 et FM2 lorsque la fonction de sélection automatique n'est pas utilisée.

Si vous écoutez la radio, utiliser la touche CH pour changer de station. A chaque appui en haut (+) de la touche, le système passe à la station présélectionnée suivante sur la bande que vous écoutez. Appuyer sur le bas (-) pour revenir à la station présélectionnée auparavant. Si vous appuyez sur la touche CH (+) ou (-) et la maintenez enfoncée, le système passe au mode de saut (recherche). Il s'arrête quand il détecte une station avec un signal puissant.

Si vous lisez un disque, un iPod ou un dispositif à mémoire flash USB, le système passe au début du morceau suivant (fichier au format MP3, WMA ou AAC) chaque fois que vous appuyez sur le haut (+) de la touche CH. Appuyer sur le bas (-) pour retourner au début du morceau/fichier en cours de lecture. Appuyer deux fois pour retourner au morceau/fichier précédent.

Le numéro du morceau/fichier et le temps écoulé s'affichent. Si le disque a des données texte ou est comprimé en MP3 ou WMA, vous pouvez également voir toutes les autres informations (titre du morceau, nom du fichier, nom du dossier, etc.).

Avec le format MP3 ou WMA, vous pouvez utiliser la fonction de saut pour sélectionner les dossiers. Appuyer sur le haut (+) de la touche CH et la maintenir enfoncée jusqu'à ce qu'un bip retentisse pour passer au premier fichier du dossier suivant. Appuyer sur le bas (-) pour tourner au dossier précédent.

Prise d'entrée auxiliaire, protection antivol de la radio

Prise d'entrée auxiliaire (pour certains types)

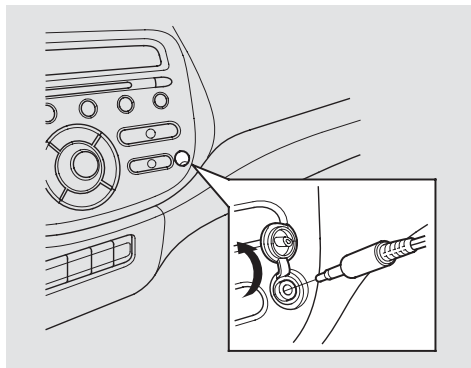

La prise d'entrée auxiliaire se trouve sur l'unité audio. Le système accepte l'entrée auxiliaire provenant d'accessoires audio standard.

Lorsque vous branchez un câble mini-jack à une unité audio compatible, l'affichage indique AUX et le système passe automatiquement au mode AUX.

Protection antivol de la radio

Sur les véhicules dotés d'un système audio
Le système audio de votre véhicule se désactive s'il est déconnecté de l'alimentation électrique pour une raison quelconque. Pour le faire fonctionner à nouveau, vous devez saisir un code spécifique à cinq chiffres en utilisant les boutons de présélection. Du fait qu'il existe des centaines de combinaisons de nombres possibles avec cinq chiffres, il est pratiquement impossible de faire fonctionner le système sans connaître le code exact.

En principe, vous avez dû recevoir une carte indiquant le code et les numéros de série de votre système audio. Il est préférable de conserver cette carte dans un lieu sûr à la maison. En outre, il vaut mieux écrire le numéro de série du système audio dans ce manuel d'utilisation.

Si vous perdez la carte, vous devez vous procurer le numéro de code auprès d'un concessionnaire. Pour cela, vous aurez besoin du numéro de série du système.

Si la batterie de votre véhicule est débranchée ou déchargée, le système audio se désactive. Si cela se produit, « ENTER CODE » (Saisir code) apparaît sur l'affichage de fréquence à la prochaine mise sous tension du système. Utiliser les touches de présélection pour saisir le code. Le code se trouve sur la carte de code de la radio incluse dans le kit de votre manuel d'utilisation. Lorsqu'il est correctement saisi, la radio se met à fonctionner.

Si vous faites une erreur en saisissant le code, ne pas recommencer, terminer la séquence à cinq chiffres, puis saisir le code correct. Vous disposez de dix tentatives pour saisir le code correct. Si vous n'y êtes pas parvenu après dix tentatives, vous devez laisser le système en fonction pendant une heure avant d'essayer à nouveau.

Le système conservera vos présélections AM et FM même si l'alimentation est déconnectée.

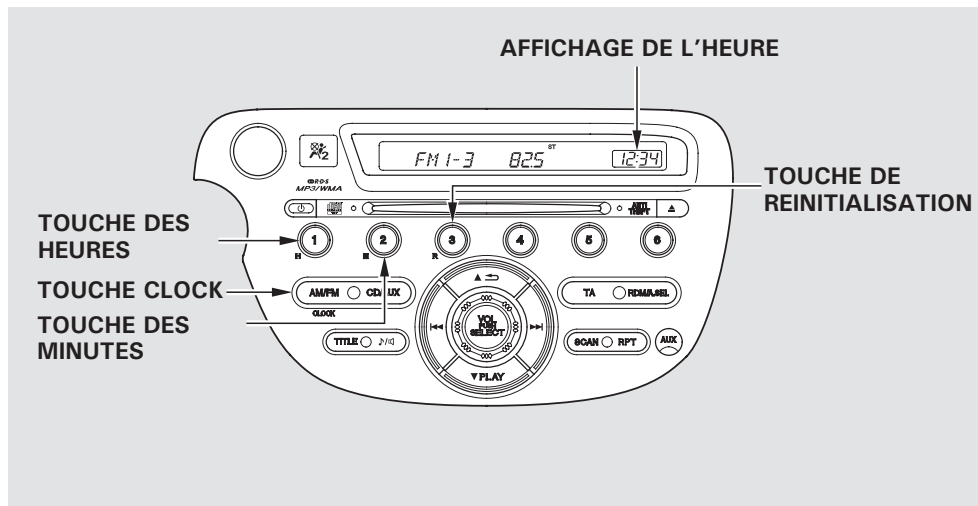

Vous pouvez régler rapidement l'heure à celle la plus proche. Si l'heure affichée est comprise dans la première demi-heure, appuyer sur la touche CLOCK et la maintenir enfoncée, puis appuyer sur la touche R (reset) pour remettre l'heure à l'heure précédente. Si l'heure affichée dépasse la première demi-heure, la même procédure règle l'heure vers l'avant au début de l'heure suivante.

Exemple : 1h06 devient 1h00 et
01h52 devient 2h00

Vous ne pouvez pas définir l'horloge manuellement si la fonction RDS CT est activée.

Sur les véhicules dotés d'un système audio
Pour régler l'heure, appuyer sur la touche CLOCK (AM/FM) jusqu'à ce qu'un bip retentisse, puis relâcher le bouton. L'heure commence à clignoter.

Pour modifier les heures, appuyer sur la touche H (heure) jusqu'à ce que les nombres arrivent à l'heure souhaitée. Pour modifier les minutes, appuyer sur la touche M (minute) jusqu'à ce que les nombres arrivent aux minutes souhaitées.

Appuyer de nouveau sur la touche CLOCK pour entrer l'heure réglée.

Système de sécurité

Le système de sécurité contribue à protéger votre véhicule et vos objets de valeur contre le vol. L'avertisseur sonore retentit et les clignotants clignotent si quelqu'un tente de s'introduire dans votre véhicule ou d'extraire la radio. Cette alarme retentit pendant 30 secondes, puis le système se réinitialise. Si la cause de l'alarme est toujours présente, l'alarme se déclenchera plusieurs fois de suite à intervalles de 5 secondes environ.

Pour désactiver un système activé avant que 30 secondes se soient écoulées, déverrouiller la porte du conducteur avec la clé de contact ou la télécommande.

Seule la télécommande peut désactiver le système de sécurité. Si la porte du conducteur est déverrouillée avec la clé, cela ne désactive pas le système de sécurité et active l'alarme.

REMARQUE

Si la porte du conducteur est déverrouillée avec la clé, l'alarme du système de sécurité est déclenchée. Veiller à toujours déverrouiller les portes et le hayon avec la télécommande.

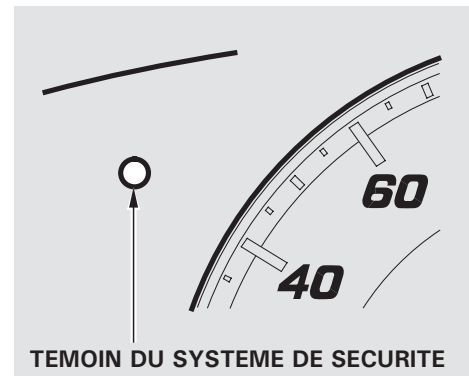

Le système de sécurité est automatiquement activé 15 secondes après le verrouillage des portes, du capot et du hayon. Pour que le système s'active, vous devez verrouiller les portes et le hayon de l'extérieur avec la clé ou la télécommande. Le témoin du système de sécurité commence immédiatement à clignoter sur le tableau de bord pour vous indiquer que le système s'active.

Lorsque vous verrouillez les portes et le hayon avec la clé ou la télécommande, tous les clignotants extérieurs et les deux témoins du tableau de bord clignotent trois fois pour vérifier que les portes et le hayon sont verrouillés et que le système de sécurité est activé. Quand ces éléments sont déverrouillés, ces témoins clignotent une fois.

Le système de sécurité s'active également lorsque vous verrouillez les portes avec la languette de blocage de la porte du conducteur en tirant la poignée de porte extérieure.

Une fois que le système de sécurité est activé, l'ouverture d'une porte ou du hayon (sans l'aide de la télécommande) ou du capot déclenche l'alarme du système. L'alarme est également activée si l'unité audio est retirée du tableau de bord ou si le câblage est coupé.

L'alarme s'active aussi si un passager situé à l'intérieur du véhicule met le contact.

Sur les véhicules avec système de super-verrouillage

Lorsque le super-verrouillage est activé avec le système de sécurité, l'alarme ne s'active pas si quelqu'un tente d'ouvrir une porte avec les languettes de blocage.

Le système de sécurité ne s'active pas si le capot, le hayon ou une des portes n'est pas complètement fermé(e). Si le système ne s'active pas, contrôler les témoins d'ouverture de porte/hayon sur l'écran multi-informations (voir page 15) pour vérifier si les portes et le hayon sont bien fermés. Comme il n'existe pas de témoin du capot, le vérifier manuellement.

Ne pas tenter de modifier ce système ou d'y ajouter d'autres dispositifs.

Régulateur de vitesse (pour certains types)

Le régulateur de vitesse de croisière permet de maintenir une vitesse réglée supérieure à 40 km/h sans garder le pied sur la pédale d'accélérateur. Il doit être utilisé pour rouler sur les autoroutes larges et droites. Il est déconseillé pour la conduite en ville, sur des routes sinueuses, sur les routes glissantes, en conditions de forte pluie ou de mauvais temps.

AVERTISSEMENT

Une utilisation incorrecte du régulateur de vitesse peut entraîner un accident.

Utiliser le régulateur de vitesse uniquement sur de grandes routes dégagées et par beau temps.

Utilisation du régulateur de vitesse

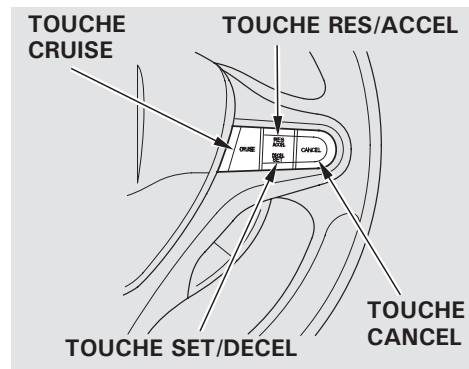

1. Appuyer sur la touche CRUISE du volant. Le témoin de régulateur de vitesse s'allume sur le tableau de bord.
2. Accélérer jusqu'à la vitesse de croisière désirée supérieure à 40 km/h.

3. Appuyer brièvement sur la touche SET/DECEL du volant. Le témoin de régulateur de vitesse du tableau de bord s'allume pour indiquer que le système est à présent activé.

Régulateur de vitesse (pour certains types)

Il est possible que le régulateur de vitesse ne maintienne pas la vitesse réglée dans les montées et les descentes. Si la vitesse du véhicule augmente dans les descentes, utiliser les freins pour ralentir. Le régulateur de vitesse est alors annulé. Pour réactiver la vitesse réglée, appuyer sur la touche RES/ACCEL. Le témoin de régulateur de vitesse du tableau de bord se rallume.

Pour gravir une pente en mode ECON, cela prendra relativement plus de temps pour accélérer et maintenir la vitesse réglée.

Modification de la vitesse réglée

Vous pouvez augmenter la vitesse de croisière programmée de différentes manières :

- Enfoncer la touche RES/ACCEL et la maintenir enfoncée. Lorsque vous atteignez la vitesse de croisière désirée, relâcher la touche.
- Appuyer sur la pédale d'accélérateur jusqu'à ce que vous ayez atteint la vitesse de croisière souhaitée, puis appuyer sur la touche SET/DECCEL.
- Pour augmenter la vitesse petit à petit, taper sur la touche RES/ACCEL. A chaque fois que vous tapez, la vitesse du véhicule augmente d'environ 1,6 km/h.

Vous pouvez réduire la vitesse de croisière programmée de différentes manières :

REMARQUE : si vous devez réduire la vitesse rapidement, utiliser les freins comme vous le feriez normalement.

- Enfoncer la touche SET/DECCEL et la maintenir enfoncée. Relâcher le bouton lorsque vous atteignez la vitesse souhaitée.
- Pour ralentir petit à petit, taper sur la touche SET/DECCEL. Chaque fois que vous procédez ainsi, votre véhicule ralentit d'environ 1,6 km/h.
- Taper légèrement sur la pédale de frein avec le pied. Le témoin de régulateur de vitesse du tableau de bord s'éteint. Lorsque le véhicule ralentit à la vitesse désirée, appuyer sur la touche SET/DECCEL. Le véhicule maintient alors la vitesse souhaitée.

SUITE

Régulateur de vitesse (pour certains types)

Même quand le régulateur de vitesse est activé, vous pouvez toujours utiliser la pédale d'accélérateur pour accélérer afin de dépasser un autre véhicule. Après avoir terminé le dépassement, retirer le pied de la pédale d'accélérateur. Le véhicule revient à la vitesse de croisière réglée.

Si vous laissez le pied sur la pédale de frein, le régulateur de vitesse est désactivé.

Annulation du régulateur de vitesse

Vous pouvez annuler le régulateur de vitesse de différentes manières :

- Taper sur la pédale de frein.
- Appuyer sur la touche CANCEL située sur le volant.
- Appuyer sur la touche CRUISE située sur le volant.

Reprise de la vitesse réglée

Lorsque vous appuyez sur la touche CANCEL ou taper sur la pédale de frein, le système mémorise la vitesse de croisière programmée précédemment. Pour revenir à cette vitesse, accélérer à plus de 40 km/h, puis appuyer brièvement sur la touche RES/ACCEL. Le témoin de régulateur de vitesse s'allume. Le véhicule accélère jusqu'à la même vitesse de croisière qu'auparavant.

Si vous appuyez sur la touche CRUISE, le système est désactivé et efface la vitesse de croisière précédente.

Système de téléphone mains-libres (HFT) (pour certains types)

Le système de téléphone mains libres (HFT) permet de passer et de recevoir des appels en utilisant des commandes vocales, sans manipuler le téléphone portable.

Pour utiliser le système HFT, vous avez besoin d'un téléphone mobile compatible Bluetooth. Pour la liste des téléphones compatibles, les procédures d'appariement et les fonctions spéciales disponibles sont les suivantes :

Visiter le site
www.hondahandsfree.com

Les téléphones ne fonctionnent pas tous de la même façon et peuvent entraîner un fonctionnement incohérent du système HFT.

REMARQUE : avant de vendre ou de transférer votre véhicule, veiller à supprimer les données du téléphone enregistrées.

Utilisation du système HFT *Touches du système HFT*

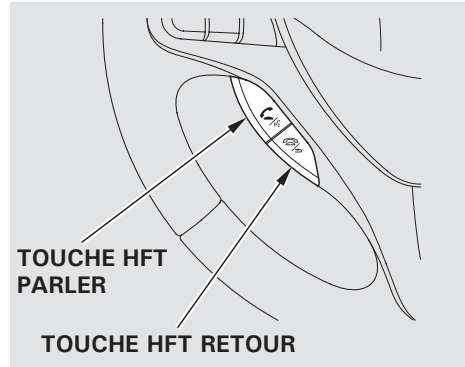

Touche HFT Parler - Appuyer brièvement sur cette touche pour énoncer une commande ou répondre à un appel.

Touche HFT Retour - Appuyer brièvement sur cette touche pour mettre fin à un appel, revenir à la commande précédente ou annuler une commande.

SUITE

Systeme de telephone mains-libres (HFT) (pour certains types)

Conseils pour la commande vocale

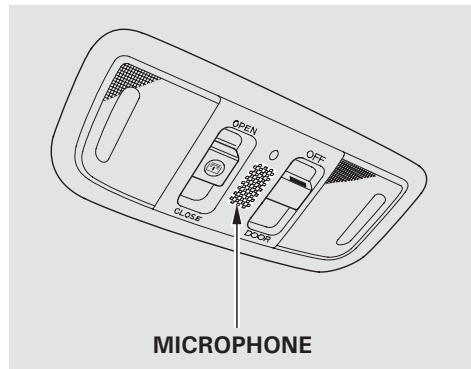

- Tout bruit dû à l'air ou au vent provenant du tableau de bord ou des bouches d'aération latérales peuvent interférer avec le microphone. Les régler ou les fermer si nécessaire.
- Appuyer brièvement sur la touche HFT Parler à chaque fois que vous souhaitez donner une commande. Après le bip, parler de façon claire et naturelle.

- Essayer de réduire tous les bruits de fond. Si le microphone capte d'autres voix, les commandes risquent d'être mal interprétées.
- Il est possible de donner plusieurs commandes vocales. Par exemple, vous pouvez dire « Appeler 123-456-# # # # » ou « Appeler Pierre ».
- Lors de l'utilisation du système HFT, les commandes vocales du système de navigation ne peuvent pas être reconnues.
- Pour changer le niveau de volume du HFT, utilisez le bouton de volume du système audio ou les contrôles de volume du volant.

Fonctionnalités d'aide

- Pour écouter des informations générales sur le HFT, notamment l'aide sur l'utilisation des touches HFT, des commandes par la voix commande vocale ou la réalisation d'un appel, dire « Tutoriel ».
- Pour obtenir de l'aide à tout moment, y compris une liste des commandes disponibles, dire « Aide mains libres ».

Systeme de telephone mains-libres (HFT) (pour certains types)

Ecran d'information

Pour vous avertir qu'il y a un appel entrant, l'ecran affiche :

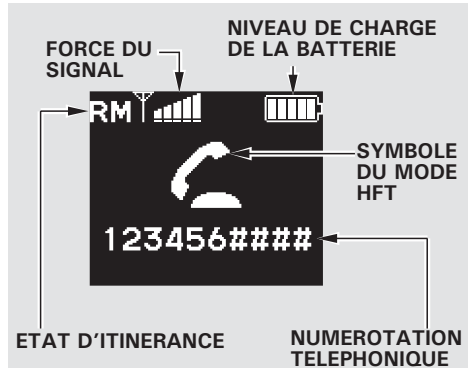

Certains telephones peuvent envoyer des informations sur l'etat de la batterie, la force du signal et l'etat d'itinérance au HFT.

L'icone Bluetooth  s'affiche également sur l'ecran quand un telephone est connecte.

Lorsque vous utilisez le systeme HFT, appelez ou recevez des appels avec le systeme audio utilise, le symbole « TEL » apparait sur l'ecran du systeme audio.

Système de téléphone mains-libres (HFT) (pour certains types)

Comment utiliser le système HFT

Le contacteur d'allumage doit être en position ACCESSORY (I) ou ON (II).

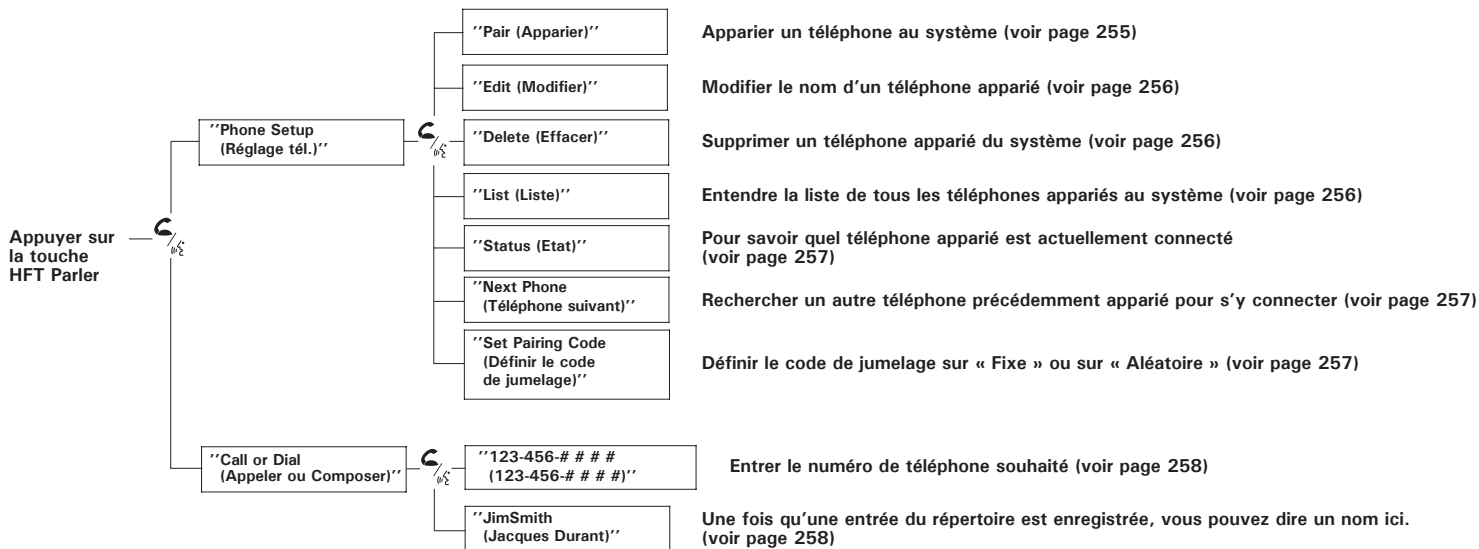

☞ Appuyer brièvement sur la touche HFT Parler à chaque fois que vous énoncez une commande.

Système de téléphone mains-libres (HFT) (pour certains types)

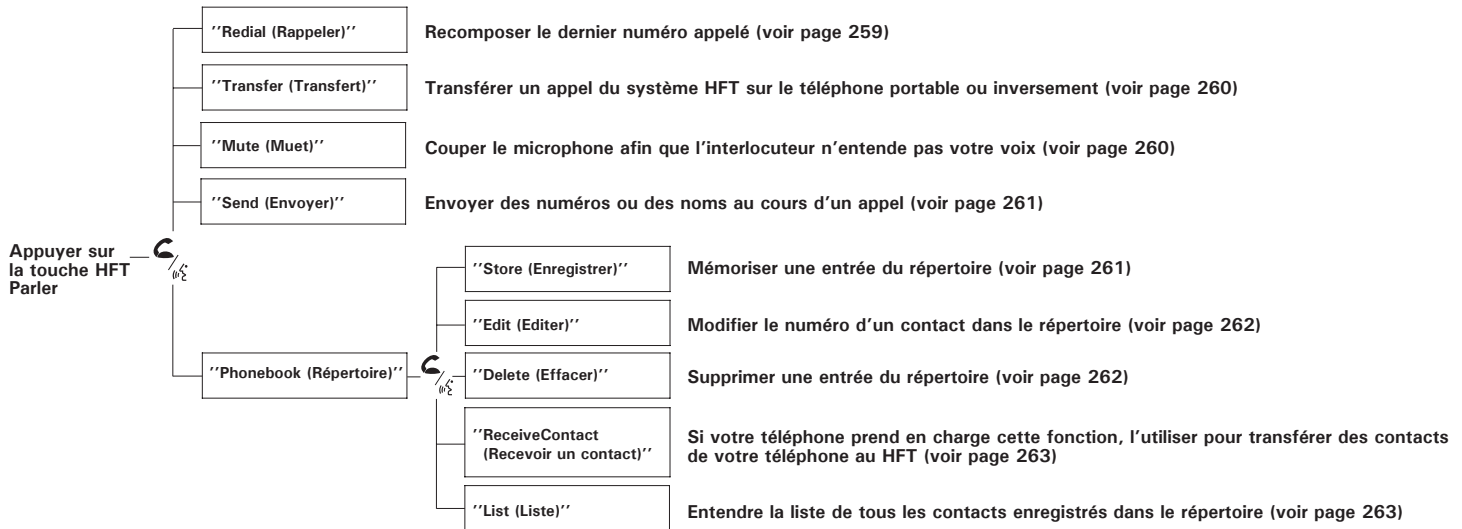

Appuyer brièvement sur la touche HFT Parler à chaque fois que vous énoncez une commande.

SUITE

Système de téléphone mains-libres (HFT) (pour certains types)

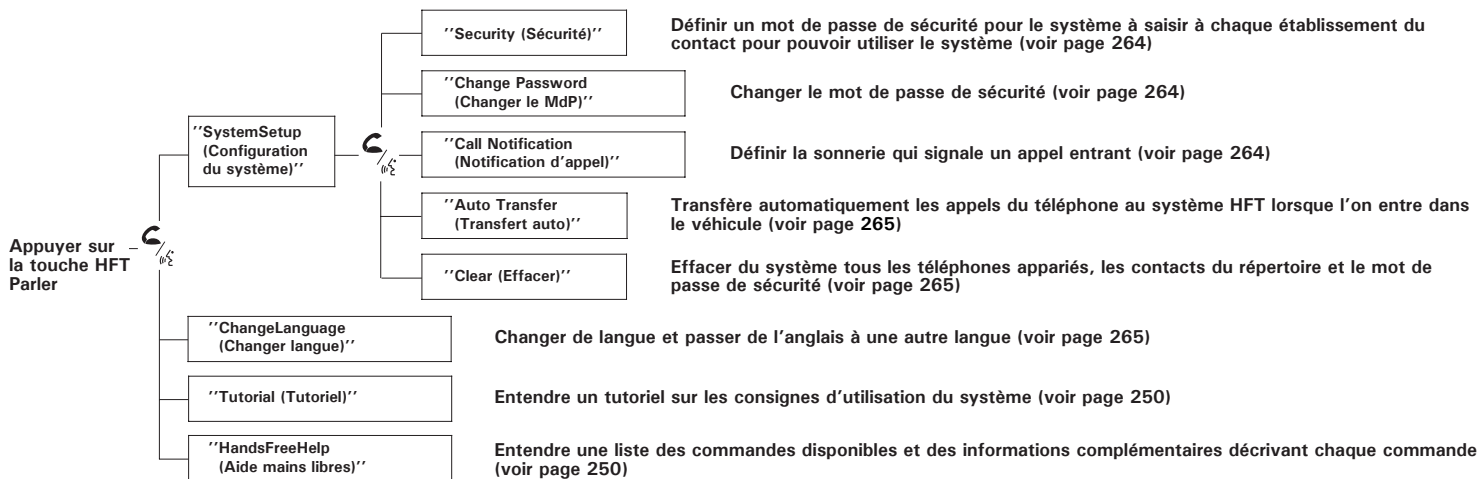

 Appuyer brièvement sur la touche HFT Parler à chaque fois que vous énoncez une commande.

Système de téléphone mains-libres (HFT) (pour certains types)

Pour utiliser le système HFT, il vous faudra appairer au système votre téléphone portable compatible Bluetooth.

Configuration du téléphone

Ce groupe de commande est disponible pour des téléphones portables appariés.

Conseils pour l'appariement des téléphones

- Il n'est pas possible d'appairer le téléphone lorsque le véhicule est en marche.
- Le téléphone doit être en mode découverte ou recherche lors de l'appariement. Consulter le manuel de votre téléphone.
- Il est possible d'appairer jusqu'à six téléphones.

- La batterie de votre téléphone peut se décharger plus vite lorsque ce dernier est apparié au système HFT.
- Si, après trois minutes, votre téléphone n'est pas prêt à être apparié ou qu'un téléphone n'est pas trouvé, le système est désactivé et mis en pause.

Pour appairer un téléphone portable :

1. Appuyer brièvement sur la touche HFT Parler. Si vous appariez un téléphone pour la première fois, le système HFT vous donne des informations relatives au processus. Si ce n'est pas le premier téléphone que vous appariez, dire « **Réglage tél.** » et dire « **Appairer** ».
2. Suivre les invites du HFT et mettre le téléphone en mode découverte ou recherche. Le système HFT vous donnera un code de jumelage à 4 chiffres et commencera à rechercher votre téléphone.

Le code de jumelage à 4 chiffres est également indiqué sur l'écran multi-informations.
3. Lorsque le téléphone trouve un dispositif Bluetooth, sélectionner HFT parmi les options proposées et saisir le code à 4 chiffres mentionné à l'étape précédente.
4. Suivre les invites du HFT et définir un nom pour le téléphone qui vient d'être apparié.

SUITE

Système de téléphone mains-libres (HFT) (pour certains types)

Pour renommer un téléphone apparié :

Appuyer brièvement sur la touche HFT
Parler avant d'effectuer la commande.

1. Dire « **Réglage tél.** ».
2. Dire « **Editer** » après les invites.
3. Si plusieurs téléphones sont appariés au système HFT, ce dernier demande quel téléphone doit être renommé. Suivre les invites du HFT et renommer le téléphone.

Pour supprimer un téléphone apparié :

Appuyer brièvement sur la touche HFT
Parler avant d'effectuer la commande.

1. Dire « **Réglage tél.** ».
2. Dire « **Effacer** » après les invites.
3. Le système HFT demande quel téléphone doit être supprimé. Suivre les invites du HFT pour achever l'effacement.

Pour entendre le nom de tous les téléphones appariés :

Appuyer brièvement sur la touche HFT
Parler avant d'effectuer la commande.

1. Dire « **Réglage tél.** ».
2. Dire « **Liste** » après les invites.
3. Le système HFT énonce les noms de tous les téléphones appariés.

Système de téléphone mains-libres (HFT) (pour certains types)

Pour savoir quel téléphone apparié est actuellement connecté :

Appuyer brièvement sur la touche HFT
Parler avant d'effectuer la commande.

1. Dire « **Réglage tél.** ».
2. Dire « **Etat** » après les invites.
3. Le système HFT indique quel téléphone est connecté au système.

Pour passer du téléphone actuellement connecté à un autre téléphone apparié :

Appuyer brièvement sur la touche HFT
Parler avant d'effectuer la commande.

1. Dire « **Réglage tél.** ».
2. Dire « **Téléphone suivant** » après les invites.
3. Le système HFT déconnecte le téléphone connecté et recherche un autre téléphone apparié.
4. Lorsqu'un autre téléphone est trouvé, il est connecté au système. Le système HFT indique quel téléphone est maintenant connecté.

Si aucun autre téléphone n'est détecté ou apparié, le système HFT vous informe que le téléphone initial est à nouveau relié.

Pour changer la configuration du code de jumelage :

Appuyer brièvement sur la touche HFT
Parler avant d'effectuer la commande.

1. Dire « **Réglage tél.** ».
2. Dire « **Définir le code d'appariement** » après les invites.
3. Si vous souhaitez que le système HFT crée un code aléatoire à chaque appariement de téléphone, dire « **Aléatoire** ». Pour choisir votre propre code à 4 chiffres que vous devrez utiliser à chaque fois, dire « **Fixe** » et suivre les instructions du système HFT.

Système de téléphone mains-libres (HFT) (pour certains types)

Passer un appel

Vous pouvez passer des appels vers n'importe quel numéro de téléphone ou contact du répertoire du système HFT. Vous pouvez également recomposer le dernier numéro appelé.

Bluetooth est la technologie sans fil qui connecte votre téléphone au système HFT. Le système HFT utilise un Bluetooth de deuxième catégorie, ce qui signifie que la plage maximale entre votre téléphone et le véhicule est de 10 mètres.

Pendant un appel, le système HFT peut être utilisé pendant 30 minutes après la coupure du contact. Toutefois, cela peut décharger la batterie du véhicule.

Pour passer un appel en utilisant un nom du répertoire HFT :

Appuyer brièvement sur la touche HFT
Parler avant d'effectuer la commande.

1. Dire « **Appeler** » ou « **Composer** ».
2. Suivre les invites du système HFT et dire le nom enregistré dans le répertoire HFT que vous souhaitez appeler.
3. Suivre les invites du système HFT pour confirmer le nom et passer l'appel.

Pour passer un appel en utilisant un numéro de téléphone (touche Parler) :

Appuyer brièvement sur la touche HFT
Parler avant d'effectuer la commande.

1. Dire « **Appeler** » ou « **Composer** ».
2. Suivre les invites du HFT et dire le numéro de téléphone que vous souhaitez composer.
3. Suivre les invites du système HFT pour confirmer le numéro et dire « **Appeler** » ou « **Composer** ».

Une fois l'appel connecté, vous entendrez la voix de votre correspondant dans les haut-parleurs audio.

Système de téléphone mains-libres (HFT) (pour certains types)

Pour recomposer le dernier numéro appelé par le système HFT :

Appuyer brièvement sur la touche HFT Parler et dire « **Rappeler** ».

Pour effectuer un appel avec un téléphone jumelé via HFT

Il est aussi possible de passer un appel à partir d'un téléphone apparié dans le véhicule. L'appel sera automatiquement transféré au HFT.

REMARQUE : ne jamais essayer de composer le numéro directement depuis votre téléphone si le véhicule est en mouvement.

Recevoir un appel

Quand vous recevez un appel, une notification d'appel entrant (si l'option est activée) est lue et interrompt le système audio s'il est activé.

Appuyer sur la touche HFT Parler pour répondre à l'appel ou sur la touche HFT Retour pour raccrocher.

Appel en attente

Si votre téléphone est équipé de la fonction Appel en attente, appuyer brièvement sur la touche HFT Parler pour mettre l'appel initial en attente et répondre à l'appel entrant.

Pour revenir à l'appel initial, appuyer à nouveau sur la touche HFT Parler. Si vous ne souhaitez pas répondre à l'appel entrant, l'ignorer et continuer avec l'appel d'origine. Pour arrêter l'appel initial et répondre au nouvel appel, appuyer sur la touche HFT Retour.

Système de téléphone mains-libres (HFT) (pour certains types)

Transférer un appel

Vous pouvez transférer un appel du système HFT sur votre téléphone ou inversement.

Appuyer brièvement sur la touche HFT Parler et dire « **Transfert** ».

Transfert auto

Un appel reçu sur votre téléphone est automatiquement transféré sur le système HFT dès que vous entrez dans votre véhicule et mettez le contact.

Si vous passez un appel depuis votre téléphone pendant que vous êtes dans le véhicule, l'appel sera également transféré au système HFT.

REMARQUE : ne jamais essayer de composer le numéro directement depuis votre téléphone si le véhicule est en mouvement.

Mettre un appel en sourdine

Vous pouvez mettre votre voix en sourdine pendant un appel.

Pour activer et désactiver la sourdine au cours d'un appel, appuyer sur la touche HFT Parler et dire « **Muet** ».

Pour désactiver la sourdine, appuyer brièvement sur la touche HFT Parler et dire à nouveau « **Muet** ».

Système de téléphone mains-libres (HFT) (pour certains types)

Envoyer des numéros ou des noms au cours d'un appel

Le système HFT vous permet d'envoyer des numéros ou des noms pendant un appel. Cela est utile lorsque vous appelez un système de téléphonie commandé par menu.

Pour envoyer un nom ou un numéro au cours d'un appel :

Appuyer brièvement sur la touche HFT
Parler avant d'effectuer la commande.

1. Dire « **Envoyer** ».
2. Suivre les invites du système HFT et dire le nom ou le numéro que vous souhaitez envoyer.
3. Suivre les invites du HFT pour envoyer les signaux sonores et passer l'appel.

REMARQUE : pour envoyer un dièse (#), dire « Dièse ». Pour envoyer une étoile (*), dire « Etoile ».

Répertoire

Vous pouvez enregistrer jusqu'à 50 noms plus les numéros associés dans le système HFT. Les numéros que vous enregistrez ne doivent pas forcément être des numéros de téléphone mais peuvent aussi être d'autres types, comme des numéros de compte ou des mots de passe, que vous pouvez envoyer pendant un appel commandé par menu.

Pour enregistrer un contact dans le répertoire :

Appuyer brièvement sur la touche HFT
Parler avant d'effectuer la commande.

1. Dire « **Répertoire** ».
2. Dire « **Enregistrer** » après les invites.
3. Dire le nom que vous souhaitez entrer comme contact du répertoire.
4. Dire le numéro que vous souhaitez enregistrer pour ce contact.
5. Suivre les invites du système HFT et dire « **Entrer** » pour enregistrer le contact.

SUITE

Système de téléphone mains-libres (HFT) (pour certains types)

REMARQUE :

- Eviter d'utiliser un même nom de contact plusieurs fois.
- Eviter d'utiliser le mot « maison » comme contact.
- Il est plus facile pour le système HFT de reconnaître un nom long ou multisyllabique. Par exemple, utiliser « **Dominique** » plutôt que « **Dom** », ou « **Jean Dupont** » plutôt que « **Jean** ».

Pour modifier le numéro enregistré associé à un nom de contact :
Appuyer brièvement sur la touche HFT
Parler avant d'effectuer la commande.

1. Dire « **Répertoire** ».
2. Dire « **Editer** » après les invites.
3. Suivre les invites du HFT et dire le nom enregistré que vous souhaitez modifier.
4. A l'invite, dire le nouveau numéro correspondant à ce nom.
5. Suivre les invites du HFT pour achever les modifications.

Pour supprimer un nom :
Appuyer brièvement sur la touche HFT
Parler avant d'effectuer la commande.

1. Dire « **Répertoire** ».
2. Dire « **Effacer** » après les invites.
3. Dire le nom à supprimer et suivre les invites du HFT pour achever la suppression.

Système de téléphone mains-libres (HFT) (pour certains types)

Pour obtenir la liste des noms enregistrés dans le répertoire :

Appuyer brièvement sur la touche HFT
Parler avant d'effectuer la commande.

1. Dire « **Répertoire** ».
2. Dire « **Liste** » après les invites.
3. Le système HFT commence à lire les noms suivant l'ordre dans lequel ils ont été enregistrés.
4. Lorsque vous entendez le nom à appeler, appuyer immédiatement sur la touche HFT Parler et dire « **Appeler** ».

Pour enregistrer un numéro de téléphone donné en le transférant directement d'un téléphone portable vers le répertoire du système HFT (fonction disponible sur certains téléphones) :

Appuyer brièvement sur la touche HFT
Parler avant d'effectuer la commande.

1. Dire « **Répertoire** ».
2. Dire « **Recevoir un contact** » après les invites.
3. Suivre les invites du système HFT, sélectionner un numéro sur le téléphone portable et l'envoyer au système HFT.
4. Suivre les invites du HFT et dire le numéro ou dire « **Rejeter** » si ce n'est pas le numéro à enregistrer.
5. Suivre les invites du HFT si vous souhaitez enregistrer un autre numéro.

Configuration du système

Ce groupe de commandes permet de modifier ou de personnaliser les paramètres de base du système HFT.

SUITE

Système de téléphone mains-libres (HFT) (pour certains types)

Pour définir un mot de passe à 4 chiffres afin de verrouiller le système HFT :

Appuyer brièvement sur la touche HFT
Parler avant d'effectuer la commande.

1. Dire « **Configuration du système** ».
2. Dire « **Sécurité** » après les invites.
3. Suivre les invites du HFT et dire le mot de passe à 4 chiffres que vous souhaitez définir.
4. Suivre les invites du HFT et confirmer les chiffres.

REMARQUE : une fois qu'un mot de passe est défini, vous devrez le saisir pour utiliser le HFT à chaque fois que vous démarrez le véhicule. Si vous oubliez le mot de passe, votre concessionnaire devra le réinitialiser ou vous devrez effacer l'ensemble du système (voir page 265).

Pour modifier le mot de passe de sécurité :

Appuyer brièvement sur la touche HFT
Parler avant d'effectuer la commande.

1. Dire « **Configuration du système** ».
2. Dire « **Changer le mot de passe** » après les invites.
3. Suivre les invites du HFT et dire le nouveau mot de passe à 4 chiffres.
4. Suivre les invites du HFT et confirmer les chiffres.

Pour sélectionner une sonnerie ou une invite comme notification d'appel entrant :*

Appuyer brièvement sur la touche HFT
Parler avant d'effectuer la commande.

1. Dire « **Configuration du système** ».
2. Dire « **Sonnerie d'appel** » après les invites.
3. Suivre les invites du HFT et dire « **Sonnerie** » ou « **Invite** ». Vous pouvez également dire « **Désactivé** » pour n'avoir aucune notification sonore des appels entrants.

* : le réglage par défaut est une sonnerie.

Système de téléphone mains-libres (HFT) (pour certains types)

Pour activer ou désactiver la fonction de transfert automatique :

Si vous entrez dans le véhicule pendant que vous êtes au téléphone, l'appel peut être automatiquement transféré au HFT quand le contacteur d'allumage est à la position ACCESSORY (I) ou ON (II).

Appuyer brièvement sur la touche HFT
Parler avant d'effectuer la commande.

1. Dire « **Configuration du système** ».
2. Dire « **Transfert automatique** » après les invites.
3. HFT vous indiquera si la fonction de transfert automatique est activée ou non, en fonction du paramétrage précédent. Suivre les invites du système HFT pour modifier le paramétrage.

Pour effacer les données du système :

Cette opération efface le mot de passe, les téléphones appariés, tous les noms du répertoire HFT et toutes les données importées du répertoire.

Appuyer brièvement sur la touche HFT
Parler avant d'effectuer la commande.

1. Dire « **Configuration du système** ».
2. Dire « **Effacer** » après les invites.
3. Suivre les invites du HFT pour poursuivre la procédure d'effacement.

Vous pouvez aussi effacer les données du système si vous avez oublié le mot de passe et ne pouvez pas accéder au système HFL. Si le système HFL demande le mot de passe, dire « **Effacer le système** ». Les téléphones appariés, tous les noms du répertoire HFT et toutes les données importées du répertoire seront perdus.

Changer de langue

Pour faire passer le système à l'anglais, au français, à l'italien, à l'allemand ou à l'espagnol :

Appuyer brièvement sur la touche HFT
Parler avant d'effectuer la commande.

1. Dire « **Changer Langue** ».
2. Suivre les invites du HFT pour sélectionner la langue souhaitée.

Si vous n'avez pas attribué de nom à votre téléphone apparié dans la langue que vous venez de sélectionner, le système HFT vous demande de le faire.

Par exemple, lorsque le français est la langue actuellement sélectionnée, vous pouvez donner des commandes vocales en français.

Système de téléphone mains-libres (HFT) (pour certains types)

Sélection rapide de la langue

Pour changer rapidement la langue :

Appuyer brièvement sur la touche HFT
Parler et dire la commande.

1. Dire la langue à laquelle vous souhaitez passer.
2. Suivre les invites du système HFT.

Technologie sans fil *Bluetooth*[®]

Le nom et les logos *Bluetooth*[®] sont des marques déposées de Bluetooth SIG, Inc. Toute utilisation de ces marques par Honda Motor Co., Ltd. s'effectue sous licence. Les autres marques déposées et appellations commerciales appartiennent à leurs propriétaires respectifs.

Limitations du système HFT

Lorsque la commande vocale est utilisée, le système d'appel HFT est placé en attente ou le système HFT interrompt la reconnaissance vocale. L'appel du système HFT se poursuit lorsque les fonctions à commande vocale sont terminées. Pour faire fonctionner le système HFT à nouveau, appuyer sur la touche Parler. Puis, après le bip, dire la commande appropriée.

En outre, vous ne pouvez pas utiliser le système HFT lors de la réception d'une alarme PTY.

Pour information sur la DoC (Déclaration de conformité)

Modèles destinés à la zone Union européenne

Johnson Controls Automotive déclare que ce système de téléphonie mains libres est conforme aux exigences essentielles et autres dispositions en vigueur de la Directive 1999/5/EC.

www.jciblueconnect.com/faq/EU_DoC.pdf

Modèles non destinés à la zone Union européenne

Pour des informations complémentaires sur la conformité : www.jciblueconnect.com/faq

Avant de prendre la route avec votre véhicule, vous devez savoir quel carburant utiliser et comment vérifier les niveaux des liquides importants. Vous devez également savoir comment ranger correctement des bagages ou des paquets. Les informations contenues dans cette section vous y aideront. Si vous envisagez d'ajouter des accessoires sur votre véhicule, veuillez lire tout d'abord les informations contenues dans cette section.

Période de rodage.....	268
Carburant recommandé	268
Procédures à la station-service.....	269
Plein de carburant.....	269
Ouverture et fermeture du capot	270
Vérification du niveau d'huile.....	271
Contrôle du liquide de refroidissement moteur	272
Système de coupure de carburant....	273
Economie de carburant	274
Accessoires et modifications	276
Transport de bagages.....	278

Période de rodage, carburant recommandé

Période de rodage

Aider à garantir la fiabilité et la performance future de votre véhicule en prêtant une attention particulière à votre manière de conduire au cours des premiers 1 000 km. Pendant cette période :

- Eviter les accélérations à pleins gaz et les accélérations rapides.
- Eviter les coups de frein brusques pendant les 300 premiers kilomètres.
- Ne pas changer l'huile avant la date d'entretien programmée.

Vous devez également suivre ces recommandations après une révision, après un changement de moteur et après le remplacement des freins.

Carburant recommandé

Votre véhicule est conçu pour fonctionner avec du super sans plomb d'un indice d'octane recherche (RON) de 95 ou plus.

Si cet indice d'octane n'est pas disponible, il est possible d'utiliser temporairement du carburant ordinaire sans plomb d'un indice d'octane recherche (RON) de 91 ou plus. L'utilisation de carburant sans plomb classique peut provoquer des bruits métalliques au niveau du moteur et affecter ses performances. L'utilisation à long terme d'essence classique peut endommager le moteur.

L'utilisation d'essence au plomb provoquerait un endommagement du système de contrôle des émissions polluantes et du moteur du véhicule, ce qui contribuerait à la pollution atmosphérique.

Carburants oxygénés

Sur les modèles européens

Les carburants oxygénés sont des mélanges d'essence et d'éthanol, ou d'autres éléments. Le véhicule est conçu pour fonctionner également avec des carburants oxygénés contenant jusqu'à 10 % d'éthanol par volume, et jusqu'à 22 % d'ETBE par volume, conformément à la norme EN 228. Pour plus d'informations, contacter un concessionnaire.

Plein de carburant

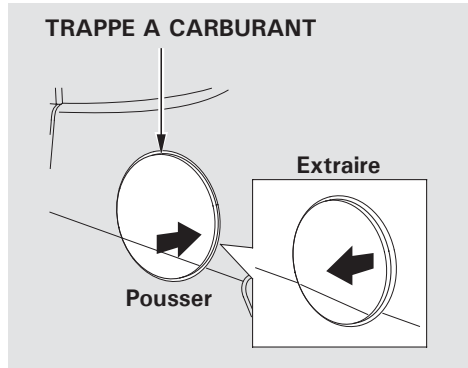

1. Stationner le véhicule avec le côté gauche près de la pompe de station-service.
2. S'assurer que la porte du conducteur est déverrouillée. La trappe à carburant se verrouille ou se déverrouille toujours en association avec la porte du conducteur.

Quand la porte du conducteur est verrouillée, la trappe à carburant l'est également.

3. A l'extérieur du véhicule, pousser sur le bord latéral droit, au milieu de la trappe à carburant jusqu'à ce que vous entendiez un déclic. La trappe à carburant se soulève légèrement. La tirer vers l'extérieur pour l'ouvrir.

⚠ AVERTISSEMENT

L'essence est une substance hautement inflammable et explosive. Toute manipulation de carburant expose à des risques de brûlures ou de blessures graves.

- **Arrêter le moteur et s'éloigner des sources de chaleur, d'étincelles ou de flamme nue.**
- **Manipuler le carburant uniquement en extérieur.**
- **Essuyer immédiatement tout écoulement.**

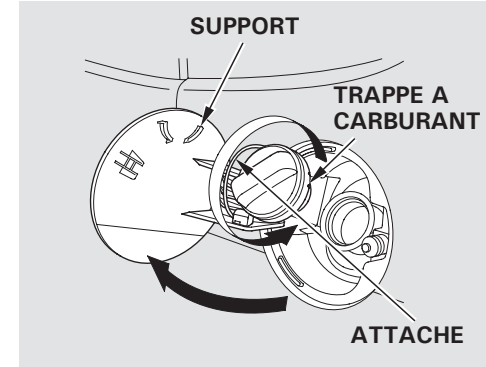

4. Dévisser lentement le bouchon de réservoir de carburant. Vous entendrez peut-être un sifflement lorsque la pression à l'intérieur du réservoir s'égalise.

Placer le bouchon de réservoir de carburant dans le support situé dans la trappe à carburant. Pour éviter que le bouchon de réservoir de carburant se perde, il est fixé à la trappe à carburant avec une attache.

SUITE

Procédures à la station-service

5. Cesser de remplir le réservoir quand le pistolet de remplissage s'arrête automatiquement. Ne pas essayer de remplir complètement le réservoir. Un espace est ainsi laissé dans le réservoir afin que le carburant puisse se dilater lors de variations de température.
6. Revisser le bouchon de réservoir de carburant jusqu'à ce qu'il produise un déclic au moins une fois.
7. Pousser la trappe à carburant pour la fermer jusqu'à ce qu'elle se verrouille. Si la porte ne se ferme pas complètement, ne pas la forcer. Déverrouiller d'abord la porte du conducteur.

REMARQUE

La trappe à carburant et son mécanisme de fermeture risquent d'être irrémédiablement endommagés en cas de fermeture forcée de la trappe lorsque la porte du conducteur est verrouillée.

Ouverture et fermeture du capot

POIGNEE DE DEVERROUILLAGE DU CAPOT

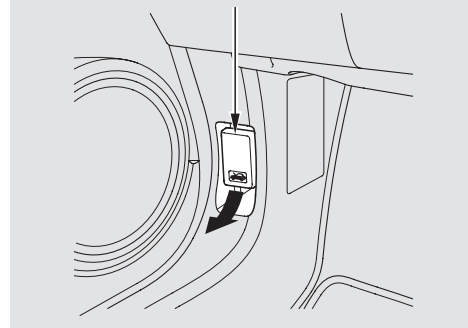

1. Stationner le véhicule et serrer le frein de stationnement. Tirer la poignée de déverrouillage du capot située sous l'angle inférieur du tableau de bord. Le capot s'entrouvre.

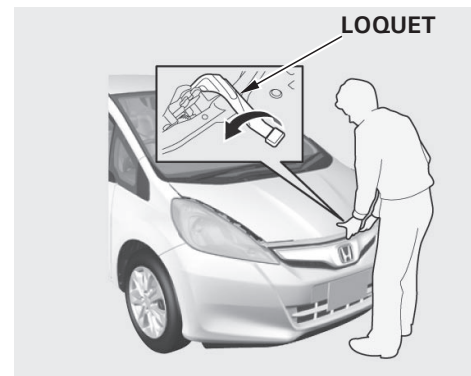

2. Poser les doigts entre le bord avant du capot et la grille avant. La poignée de verrouillage du capot se trouve au-dessus du logo « H ». La pousser vers le haut pour libérer le capot. Soulever le capot.

Si la poignée de verrouillage du capot est dure ou que vous n'arrivez pas à ouvrir le capot sans soulever le levier, le mécanisme doit être nettoyé et lubrifié.

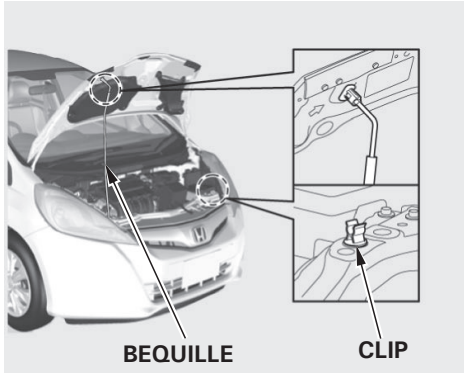

3. En tenant la poignée, tirer sur la béquille pour l'extraire de son clip. Insérer l'extrémité dans le trou du capot indiqué par une flèche.

Pour fermer le capot, le soulever légèrement pour retirer la béquille du trou. Remettre la béquille dans son clip de retenue. Abaisser le capot jusqu'à environ 30 cm au-dessus de l'aile, puis le laisser tomber. Vérifier qu'il est bien verrouillé.

Pendant que la fonction d'arrêt automatique est activée, le moteur est coupé mais le contacteur d'allumage est à la position ON (II). Ne pas ouvrir le capot, car les composants du moteur sont chauds.

Vérification du niveau d'huile

Tous les moteurs consomment de l'huile pour leur fonctionnement normal ; par conséquent, le niveau d'huile moteur doit être vérifié régulièrement, par exemple lorsque vous faites l'appoint. Toujours vérifier l'huile avant un long trajet.

La quantité d'huile consommée dépend de la façon dont le véhicule est conduit, et des conditions routières et climatiques. Le taux de consommation d'huile peut atteindre 1 litre pour 1 000 km. La consommation peut être plus importante lorsque le moteur est neuf.

S'assurer que le moteur est réchauffé et le véhicule stationné sur un sol plat. Couper le moteur et attendre environ 3 minutes avant de contrôler le niveau d'huile.

SUITE

Procédures à la station-service

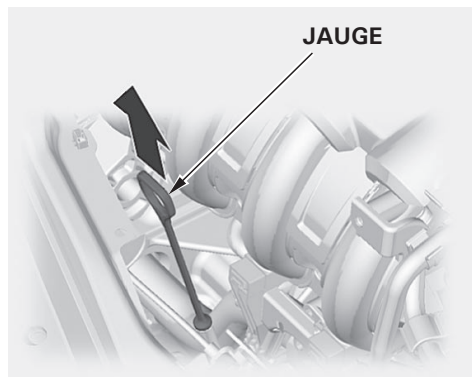

1. Retirer la jauge de niveau (poignée orange).

Retirer la jauge avec précaution pour éviter toute éclaboussure d'huile. Les éclaboussures d'huile risquent d'endommager les composants du compartiment moteur.

2. Essuyer la jauge avec un chiffon propre ou un essuie-tout.
3. L'introduire à fond dans son tube.

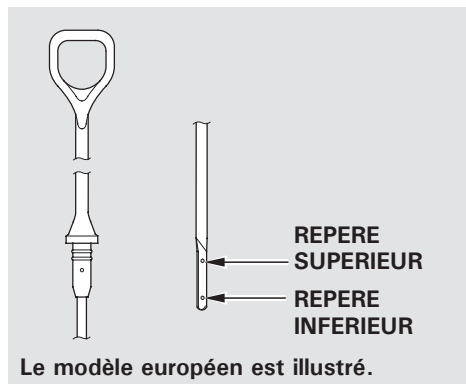

Le modèle européen est illustré.

4. Retirer de nouveau la jauge et vérifier le niveau. Il doit se trouver entre les repères supérieur et inférieur.

Si elle est proche ou en dessous du repère inférieur, voir **Ajout d'huile moteur** à la page 343.

Contrôle du liquide de refroidissement moteur

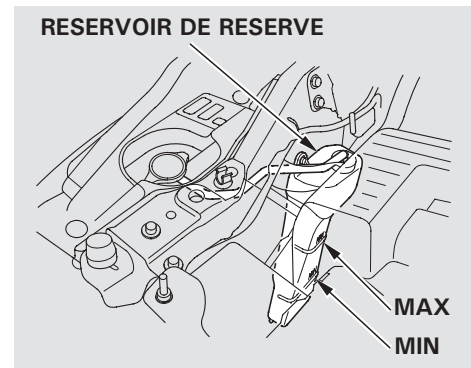

Vérifier le niveau de liquide de refroidissement dans le réservoir de réserve du radiateur. S'assurer que le niveau est compris entre les lignes MAX et MIN. S'il est inférieur à la ligne MIN, voir **Ajout de liquide de refroidissement moteur** à la page 345 pour savoir quel liquide de refroidissement ajouter.

Se reporter aux **Contrôles de maintenance par le propriétaire** à la page 341 pour en savoir plus sur la vérification d'autres éléments de votre véhicule.

Système de coupure de carburant

Le commutateur de coupure de carburant se trouve derrière le tableau de bord du côté passager. Pour accéder au commutateur :

1. Ouvrir la boîte à gants.
2. Dégager les deux languettes en appuyant sur chaque panneau latéral (voir page 367).
3. Faire pivoter la boîte à gants pour la dégager.

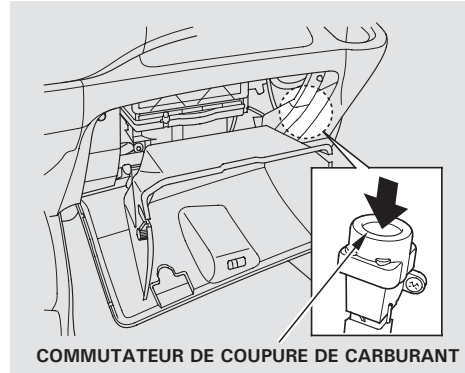

4. Glisser votre bras à travers l'ouverture de la boîte à gants.

En cas de collision ou de choc soudain, ce contacteur coupe automatiquement l'alimentation en carburant du moteur.

Quand le commutateur s'est activé, il doit être réinitialisé en appuyant sur le bouton avant que le moteur puisse redémarrer.

⚠ AVERTISSEMENT

Les fuites de carburant peuvent entraîner un risque d'incendie ou d'explosion et provoquer des blessures graves, voire mortelles.

Toujours vérifier l'absence de fuites avant de remettre le contact.

Economie de carburant

Economiser du carburant

- Toujours entretenir votre véhicule conformément aux symboles du système de rappel d'entretien qui s'affichent sur l'écran multi-informations. Sur les véhicules qui ne sont pas équipés d'un système de rappel d'entretien, suivre le programme de maintenance figurant dans le carnet d'entretien fourni avec le véhicule. Sur les véhicules sans livret d'entretien, suivre le programme de maintenance indiqué dans ce manuel d'utilisation (voir page 335). Dans toutes les situations, consulter les **Contrôles de maintenance par le propriétaire** (voir page 341).

Par exemple, un gonflage insuffisant des pneus provoque davantage de « résistance au roulement », est donc l'utilisation de plus de carburant.

- L'accumulation de neige ou de boue au niveau du soubassement du véhicule augmente le poids de ce dernier et accroît sa résistance au roulement. Un nettoyage fréquent contribue à votre consommation de carburant et réduit les risques de corrosion.
- Rouler avec modération. L'accélération rapide, les mouvements brusques en virage et un freinage brusque provoquent une plus grande consommation de carburant.
- Essayer de toujours conduire en position D.
- Vous trouverez peut-être que la combinaison unique de moteur et de moteur électrique de votre véhicule présente des caractéristiques de conduite un peu différentes de celles auxquelles vous êtes habitué.

- Essayer de maintenir une vitesse constante. Chaque fois que vous ralentissez et accélérez, votre véhicule utilise un surplus de carburant. Utiliser le régulateur de vitesse (sur certains types) lorsque cela est nécessaire.
- Quand il y a une résistance au vent, le véhicule utilise plus de carburant à des vitesses plus élevées. Le fait de conduire à des vitesses modérées sur l'autoroute permet aussi de réduire la résistance au vent et d'économiser du carburant.
- La jauge d'économie de carburant instantanée et l'économètre vous permettent de contrôler votre économie de carburant et d'ajuster vos habitudes de conduite de manière à économiser du carburant.
- S'organiser pour faire un voyage plutôt que plusieurs petits voyages.

- Utiliser le mode ECON autant que possible.
- La climatisation met une charge supplémentaire sur le moteur, de sorte qu'il consomme davantage de carburant. Utiliser la ventilation par air frais lorsque cela est possible.
- L'utilisation du mode ECON ON avec la climatisation désactivée est le moyen le plus efficace d'obtenir les meilleures économies de carburant.

Vous remarquerez peut-être que l'utilisation de la climatisation provoque une réduction plus grande en matière d'économie de carburant que celle à laquelle vous êtes habitué sur d'autres véhicules. Bien que la quantité de carburant supplémentaire utilisée par la charge de la climatisation sur le moteur ne soit pas supérieure à celle des autres véhicules, elle se remarque plus à cause de l'excellent système d'économie de carburant de votre véhicule. Il est possible que l'utilisation de la climatisation par temps chaud donne lieu à une économie de carburant inférieure à celle prévue.

Accessoires et modifications

Si votre véhicule est modifié ou que vous y installez des accessoires d'une marque autre que Honda, cela pourrait le rendre peu sûr. Avant d'effectuer des modifications ou d'ajouter des accessoires, veiller à bien lire les informations suivantes.

Accessoires

Votre concessionnaire dispose d'accessoires d'origine Honda qui vous permettent de personnaliser votre véhicule. Ces accessoires ont été conçus et approuvés pour votre véhicule.

Bien que des accessoires de marques autres que Honda puissent être montés sur votre véhicule, ils risquent de ne pas être conformes aux spécifications d'usine et pourraient affecter négativement la maniabilité, la stabilité et la fiabilité de votre véhicule.

AVERTISSEMENT

Les accessoires ou modifications non appropriés peuvent réduire la tenue de route, la stabilité et les performances du véhicule, et provoquer un accident pouvant entraîner des blessures, voire la mort.

Observer l'ensemble des consignes du présent manuel d'utilisation relatives aux accessoires et modifications.

Lorsqu'ils sont correctement installés, les téléphones cellulaires, alarmes, radios bidirectionnelles, antennes radio et systèmes audio de faible puissance ne doivent pas gêner le bon fonctionnement des systèmes du véhicule commandés par ordinateur, tels que les airbags et le système de freinage antiblocage.

Avant d'installer un accessoire :

- S'assurer que l'accessoire n'obscurcit aucun feu et n'affecte pas le bon fonctionnement ou les performances du véhicule.
- S'assurer que la pose d'accessoires électroniques n'entraîne pas de surcharge des circuits électriques (voir page 434) et n'affecte en rien le bon fonctionnement du véhicule.
- Ne pas installer d'accessoires sur les montants latéraux ou les vitres arrière. Les accessoires installés à ces endroits risquent de nuire au bon fonctionnement des airbags latéraux rideaux.
- Avant de poser un accessoire électronique, demander à l'installateur de contacter un concessionnaire pour se faire aider. Si possible, demander au concessionnaire de procéder à une inspection finale de l'installation.

Modification de votre véhicule

La dépose de pièces de votre véhicule ou le remplacement de composants par des composants de marques autres que Honda pourrait affecter gravement la maniabilité, la stabilité et la fiabilité de votre véhicule.

Quelques exemples :

- Si votre véhicule est abaissé avec un kit de suspension d'une marque autre que Honda réduisant considérablement la garde au sol, il est possible que le train de roulement heurte des ralentisseurs ou d'autres éléments relevés, ce qui pourrait provoquer le déploiement des airbags.
 - Si vous soulevez votre véhicule avec un kit de suspension d'une marque autre que Honda, cela peut en affecter la maniabilité, la stabilité et la fiabilité.
- Les roues de marques autres que Honda, du fait qu'elles ont une conception universelle, peuvent provoquer une contrainte excessive sur les composants de la suspension.
 - Des roues et des pneus plus grands ou plus petits peuvent interférer avec le fonctionnement du système de freinage antiblocage et d'autres systèmes de votre véhicule.
 - La modification du volant ou de toute autre pièce faisant partie des fonctions de sécurité de votre véhicule peut rendre les systèmes inefficaces.

Transport de bagages

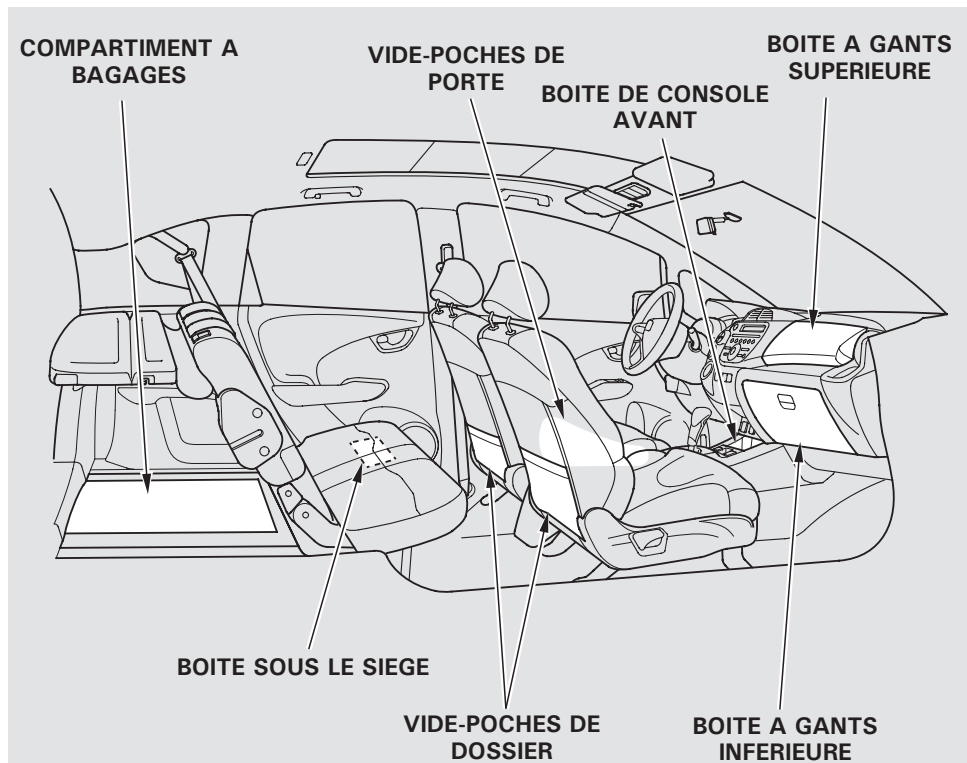

Votre véhicule dispose de plusieurs zones de stockage très pratiques :

- Boîte à gants supérieure
- Boîte à gants inférieure
- Vide-poches de porte et de dossier
- Coffre à bagages, y compris les sièges arrière lorsqu'ils sont rabattus vers le haut ou vers le bas.
- Boîte de console avant
- Boîte sous le siège
- Porte-bagages de toit (si installé)

Toutefois, le transport d'une quantité de bagages excessive ou de bagages mal rangés risque d'affecter la tenue de route, la stabilité, les distances de freinage et les pneumatiques du véhicule, et d'en compromettre la sécurité. Avant de transporter tout type de bagages, veuillez à bien lire les pages suivantes.

Limite de chargement

Lors du chargement de bagages, le poids total du véhicule avec tous les passagers et bagages ne doit pas être supérieur au poids maximal admissible. La charge sur les essieux avant et arrière ne doit pas être supérieure au poids maximal admissible par essieu. Se reporter à la page 448 pour connaître le poids maximum admis et le poids d'essieu maximum autorisé.

AVERTISSEMENT

Un chargement excessif ou inapproprié peut affecter la tenue de route et la stabilité du véhicule, et provoquer un accident pouvant entraîner des blessures graves voire mortelles.

Respecter toutes les limites de charge et les autres directives relatives au chargement indiquées dans ce manuel.

Transport d'objets dans l'habitacle

- Ranger ou fixer tous les objets qui pourraient être projetés et qui risquent de blesser quelqu'un en cas de choc.
- S'assurer que les objets posés sur le plancher derrière les sièges avant ne risquent pas de rouler sous les sièges et d'interférer avec la possibilité du conducteur d'actionner les pédales et le fonctionnement correct des sièges. Ne pas empiler d'objets dépassant le dossier des sièges avant.
- Toujours maintenir la boîte à gants inférieure fermée pendant la marche. Si elle est ouverte, un passager risque de se blesser aux genoux en cas de collision ou d'arrêt brusque.

SUITE

Transport de bagages

- Si vous repliez les sièges arrière vers le haut ou vers le bas, fixer les objets qui pourraient être projetés dans le véhicule en cas de collision ou d'arrêt brusque. De plus, conserver tous les bagages au-dessous du niveau inférieur des vitres. S'ils sont plus hauts, le bon fonctionnement des airbags rideaux latéraux risque d'être entravé.

Essayer de fixer les éléments avec une corde ou un câble de manière à ce qu'ils ne se déplacent pas pendant que vous conduisez. Ne pas empiler d'objets plus hauts que le dossier des sièges avant.

Pour rabattre les sièges arrière, se reporter à la page 174.

Transport de bagages dans le compartiment à bagages ou sur le porte-bagages

- Répartir les bagages de façon homogène sur le plancher du compartiment à bagages, en plaçant les articles les plus lourds en bas et le plus en avant possible. Essayer de fixer les éléments avec une corde ou un câble de manière à ce qu'ils ne se déplacent pas pendant que vous conduisez.
- Ne pas placer d'objets sur le cache du compartiment à bagages et ne pas empiler d'objets au-delà du sommet du siège arrière. Ils risquent de compromettre la visibilité et d'être projetés dans le véhicule en cas de collision ou d'arrêt brusque.
- Ne pas renverser de liquides sur la batterie IMA ou autour. Ils risqueraient de l'endommager. Si une substance liquide se renverse par inadvertance sur ou autour de la batterie IMA, veiller à bien l'essuyer au plus vite.

- Si vous transportez de grands bagages vous empêchant de fermer le hayon, des gaz d'échappement pourraient pénétrer dans l'habitacle. Pour éviter tout risque d'**intoxication au monoxyde de carbone**, suivre les instructions à la page 76.
- Si vous pouvez transporter des éléments sur le porte-bagages, s'assurer que le poids total du porte-bagages et des objets ne dépasse pas 55 kg sur les véhicules sans store ou 45 kg sur les véhicules avec store. Pour plus d'informations, contacter votre concessionnaire.

Pour connaître les dispositifs d'arrimage et de fixation proposés sur le marché des accessoires, veuillez contacter votre concessionnaire.

REMARQUE

Ne jamais fixer de porte-vélos sur le hayon.

Cette section vous donne des conseils pour le démarrage du moteur dans diverses conditions et sur l'utilisation de la boîte de vitesses automatique. Elle comprend aussi des informations importantes sur le stationnement du véhicule, le système de freinage, le système d'assistance à la stabilité du véhicule (VSA), le système de surveillance de la pression des pneus (TPMS) et des informations importantes si vous prévoyez d'atteler une remorque.

Préparation à la conduite.....	282
Démarrage du moteur.....	283
Système Eco Assist.....	284
Transmission automatique (CVT)	291
Arrêt automatique au ralenti.....	297
Stationnement.....	300
Système de freinage.....	301
Système de freinage antiblocage (ABS)	302
Système d'assistance à la stabilité du véhicule (VSA).....	304
Système d'aide au démarrage en côte.....	306
Système de surveillance de la pression des pneus (TPMS)	307
Conduite par mauvais temps.....	311
Traction d'une remorque	312

Préparation à la conduite

Vous devez réaliser les contrôles et réglages suivants avant de conduire votre véhicule.

1. S'assurer que toutes les vitres, les rétroviseurs et les feux extérieurs sont propres et ne sont pas obstrués. Enlever le givre, la neige ou la glace.
2. Vérifier que le capot est complètement fermé.
3. Vérifier que le hayon est complètement fermé.

4. Contrôler visuellement les pneus. Si un pneu semble dégonflé, en vérifier la pression à l'aide d'un manomètre.
5. Vérifier que tous les éléments que vous transportez sont bien rangés ou fixés.
6. Vérifier le réglage du siège (voir page 167).
7. Vérifier le réglage des rétroviseurs intérieur et extérieurs (voir page 184).
8. Vérifier le réglage du volant (voir page 152).
9. Vérifier que les portes sont bien fermées.
10. Boucler votre ceinture de sécurité. Vérifier que vos passagers ont bouclé leur ceinture de sécurité (voir page 18).

11. Lorsque vous démarrez le moteur, vérifier les jauges et les témoins sur le tableau de bord (voir page 82).

12. Vérifier les symboles sur l'écran multi-informations.

La chaleur occasionnée par le moteur et l'échappement peut enflammer les matériaux inflammables laissés sous le capot et provoquer un incendie. Si le véhicule est resté en stationnement pendant une période prolongée, rechercher et éliminer tous les débris pouvant s'être accumulés, comme de l'herbe séchée ou des feuilles qui sont tombées ou ont été introduites par un petit animal pour construire un nid. Rechercher également sous le capot des matériaux inflammables éventuellement oubliés après avoir effectué l'entretien du véhicule.

1. Serrer le frein de stationnement.
2. Par temps froid, désactiver tous les accessoires électriques pour préserver la batterie.
3. S'assurer que le levier de vitesses est à la position PARK. Appuyer sur la pédale de frein.
4. Sans toucher la pédale d'accélérateur, mettre la clé de contact à la position START (III). Ne pas maintenir la clé à la position START (III) pendant plus de 15 secondes à la fois. Si le moteur ne démarre pas instantanément, patienter au moins 10 secondes avant d'effectuer une nouvelle tentative.

REMARQUE

Le système d'immobilisation protège le véhicule contre le vol. En cas d'utilisation d'une clé incorrectement codée (ou d'un autre dispositif non compatible), le circuit de carburant du moteur est neutralisé. Pour plus d'informations, voir page 155.

Démarrage par temps froid

Par temps froid, le démarreur classique est utilisé au lieu du démarreur du système IMA. Ceci est tout à fait normal.

REMARQUE

Le moteur à plus de difficulté à démarrer par temps froid. En outre, l'air plus fin que l'on trouve à des altitudes supérieures à 2 400 mètres aggrave ce problème.

Si la température extérieure est inférieure à 0 °C ou que votre véhicule n'a pas roulé pendant plusieurs jours, préchauffer le moteur pendant quelques minutes avant de rouler (interdit en Allemagne ! § 30 StVO).

Système Eco Assist

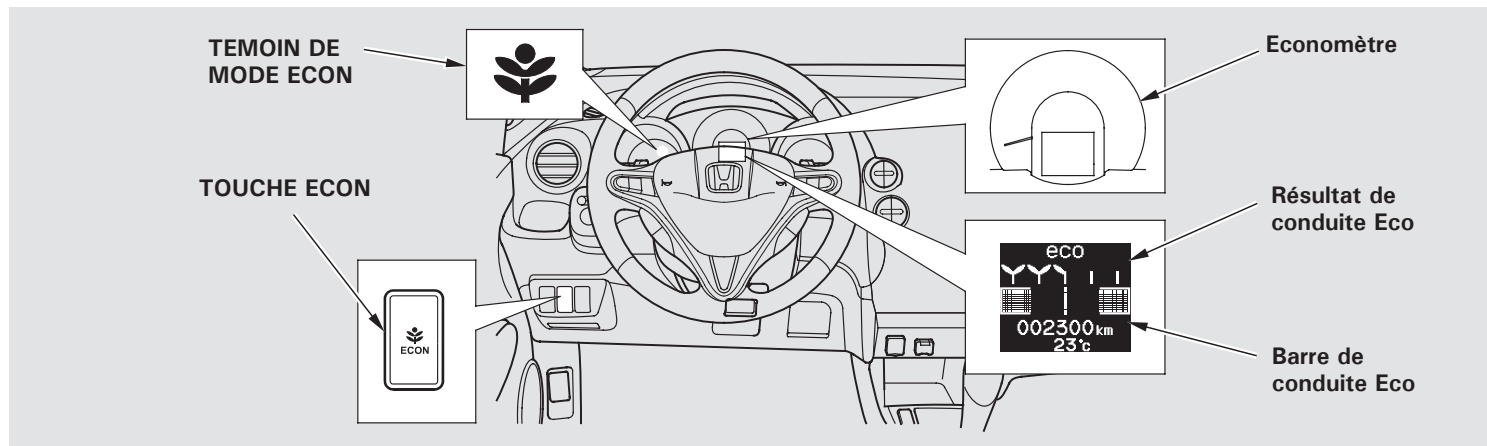

Le système Eco Assist est un système d'encadrement conçu pour vous aider à développer et à maintenir un style de conduite permettant d'économiser le carburant.

Le système surveille votre style de conduite et peut vous indiquer l'incidence qu'a votre style sur l'économie de carburant. Vous pouvez ensuite ajuster votre style de conduite pour optimiser l'économie de carburant. (Pour plus d'informations sur l'économie de carburant, voir page 274.)

L'économie de carburant avec votre véhicule peut encore s'améliorer si vous activez le mode ECON (voir page 151).

Les informations à ce sujet destinées au conducteur sont affichées à deux endroits :

- L'économètre, situé dans le compteur de vitesse (voir page 286).
- L'écran multi-informations (voir page 96).

Barre de conduite Eco

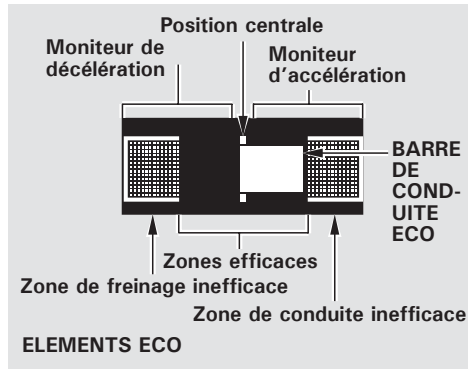

La barre de conduite Eco située sur l'affichage de conduite écologique apparaît sur l'écran multi-informations pendant que vous conduisez.

- Lors d'une accélération, la barre s'étend vers la droite de l'axe central.
- Lors de la décélération, la barre s'étend vers la gauche de l'axe central.
- Si la barre reste dans les zones de conduite efficace, votre style de conduite actuel est propice à une bonne économie de carburant.
- Si la barre s'étend dans les zones de conduite inefficace, votre style de conduite actuel n'est pas propice à une bonne économie de carburant.

Il est recommandé de conduire en position D pour une meilleure économie de carburant.

Exemples de la barre de conduite Eco



Style de conduite	Barre de conduite ECO
L'accélération lente et constante optimise l'économie de carburant	
La décélération lente optimise l'économie de carburant	
Accélération modérée	
Décélération modérée	
L'accélération agressive et irrégulière réduit l'économie de carburant	
La décélération agressive réduit l'économie de carburant	

Système Eco Assist

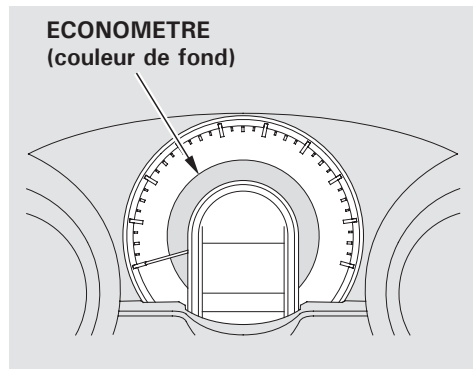
Economètre

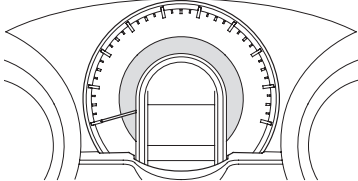

L'économètre (situé dans le compteur de vitesse) change de couleur pour indiquer les effets de votre style de conduite avec le levier de vitesse sur D. Il est possible de désactiver cette fonction (voir page 130).

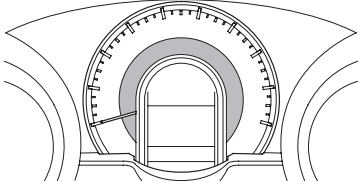
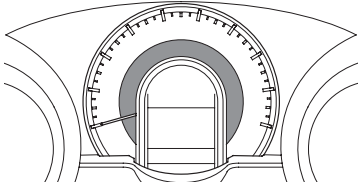
Couleur de fond de l'économètre	Economie de carburant
<p>Vert</p> 	 <p>Elevée</p> <p>Basse</p>
<p>Bleu vert</p> 	
<p>Bleu</p> 	

Evaluation du systeme Eco Assist

Un systeme de points est utilise pour vous permettre de surveiller votre mode de conduite et son incidence sur l'economie de carburant. Les points sont :

- Accumules lorsque le mode de conduite est economique
- Reduits lorsque le mode de conduite n'est pas economique

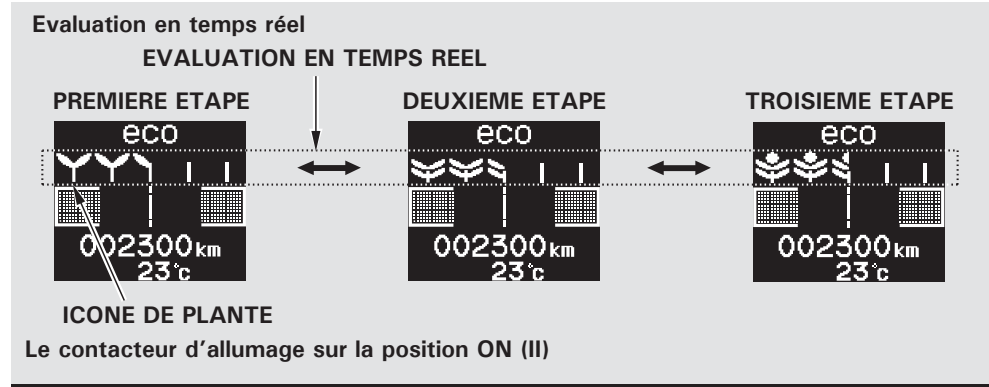

L'evaluation Eco Assist est affichee sur l'ecran multi-informations des manieres suivantes :

Evaluation en temps reel - Votre trajet actuel est represente sur l'affichage de conduite ecologique, qui commence sans aucune feuille sur les plantes. Les feuilles s'accumulent ensuite pendant le trajet en cours, tant que vous maintenez un style de conduite economique.

SUITE

Système Eco Assist

Evaluation du cycle de conduite - L'évaluation du trajet qui vient d'être effectué est représentée sur l'écran d'évaluation Eco par les icônes de « plante ».

Evaluation du cycle de vie - Trajets cumulés au cours du cycle de vie du véhicule, représentés par un graphique à barres au bas de l'écran d'évaluation Eco.



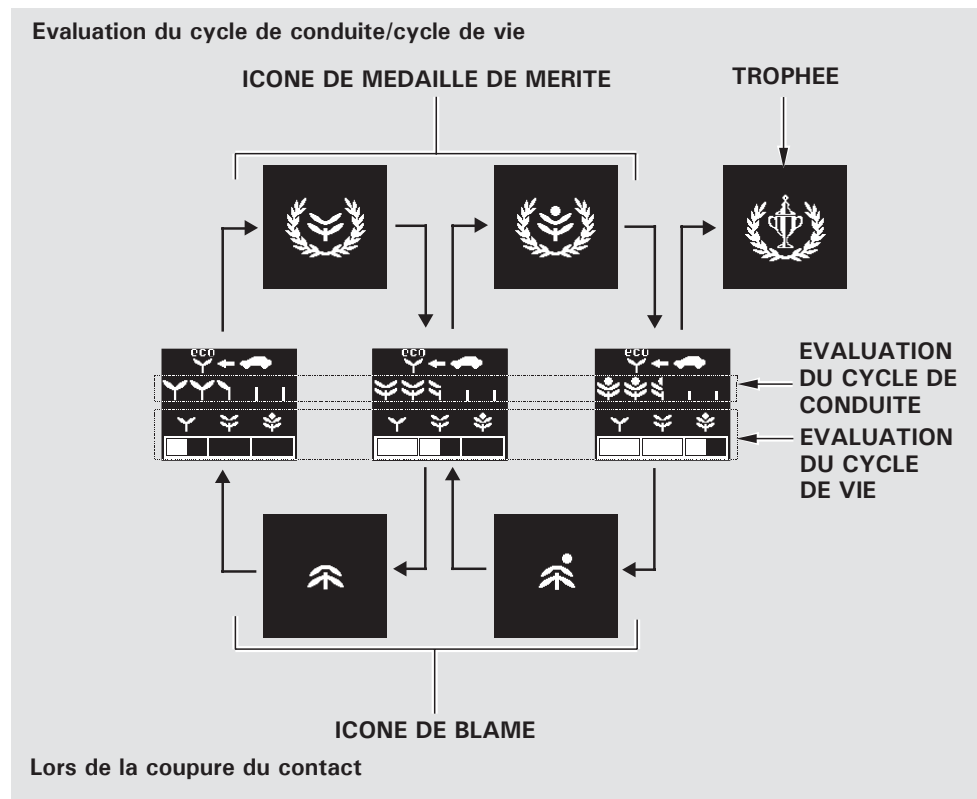









Chaque fois que vous placez le contacteur d'allumage en position LOCK (0), l'évaluation Eco s'affiche pendant quelques secondes pour indiquer la phase actuelle et les points accumulés pendant le cycle de vie.



Il y a trois étapes Eco et cinq plantes par étape. Au fur et à mesure que vous accumulez un nombre donné de feuilles, vous avancez d'une étape à la suivante. Les feuilles de la plante croissent de gauche à droite et la plante les perd de droite à gauche. L'icône d'un trophée apparaît une fois que vous avez atteint l'évaluation maximale de la troisième étape.

Le système d'évaluation des points prend en compte les éléments suivants :

- Freinage et accélération
- Vitesse du véhicule
- Utilisation de la touche ECON
- Durée de ralenti

<p>Les évaluations en temps réel doivent s'accumuler au fil du temps pour provoquer un changement d'étape. Pour accumuler des points de durée de vie et passer à l'étape suivante, vous devez maintenir un style de conduite efficace à chaque fois que vous faites un trajet. Cela prend parfois des mois pour passer d'une étape à l'autre. Les résultats de chacun varient.</p>							
Etapes/affichages et icônes	Définition						
<p>Première étape</p> 	<p>Deux feuilles au total peuvent être ajoutées à chaque icône de plante.</p>						
<p>Deuxième étape</p> 	<p>Quatre feuilles au total peuvent être ajoutées à chaque icône de plante.</p>						
<p>Troisième étape</p> 	<p>Une icône circulaire, représentant une fleur, peut être ajoutée au sommet de chaque plante à quatre feuilles.</p>						
<p>Icônes des évaluations maximales</p> <table border="0"> <tr> <td>Première étape</td> <td>Deuxième étape</td> <td>Troisième étape</td> </tr> <tr> <td></td> <td></td> <td></td> </tr> </table>		Première étape	Deuxième étape	Troisième étape			
Première étape	Deuxième étape	Troisième étape					
							
<p>Une icône apparaît lorsque vous avez atteint l'évaluation maximale pour chaque étage et êtes en train de passer à l'étape suivante. Ces icônes apparaissent brièvement lorsque le contacteur de démarrage est mis sur OFF. Une fois que l'évaluation maximale de 3ème étape a été atteinte, le système continue à surveiller votre conduite. Si vous maintenez un style de conduite permettant l'économie de carburant, votre évaluation reste au niveau maximal. Si votre conduite devient moins efficace, des points sont déduits et il est possible que vous retombiez à l'étape précédente.</p>							

Système Eco Assist

Au fur et à mesure que vous progressez vers un niveau plus élevé, le système surveille plus rigoureusement votre style de conduite. Par conséquent, vous devez encore affiner votre style de conduite pour continuer à progresser vers le niveau suivant.

Vous trouverez ci-dessous quelques conditions pouvant affecter votre évaluation :

- Température ambiante extrêmement élevée ou basse
- Utilisation irrégulière de l'accélération, par exemple appuyer plusieurs fois sur la pédale sur un court laps de temps
- Utilisation fréquente du système de commande de la climatisation
- Trajets de courte distance

Réinitialisation du système

La procédure suivante efface toutes les feuilles et tous vos points de cycle de vie. Elle doit être suivie scrupuleusement.

Placer le contacteur d'allumage sur ON (II). Vérifier que le mode ECON est désactivé. S'il est désactivé, passer à l'étape 1. **Ne pas** faire tourner le moteur.

Si le mode ECON est activé, appuyer brièvement sur la touche ECON pour l'éteindre. Vous devez également couper le contact.

Le contacteur d'allumage est mis à nouveau sur ON (II). **Ne pas** faire tourner le moteur.

Effectuer les étapes suivantes dans les 30 secondes :

1. Appuyer brièvement sur la pédale de frein au moins deux fois. La couleur de l'économètre passe du bleu au vert*.

* : la couleur de l'économètre change uniquement si le paramètre de changement de couleur du compteur sur l'écran multi-informations est activé. (Voir page 130.)

2. Appuyer brièvement deux fois sur la touche ECON (le mode ECON s'allume puis s'éteint). La couleur de l'économètre s'éteint et les données accumulées sont effacées.

3. Mettre le contacteur d'allumage sur la position LOCK (0).

Transmission à variation continue (CVT)

La conception unique de la transmission à variation continue Honda garantit un flux de puissance régulier et constant. Elle est commandée électroniquement pour une plus grande précision de fonctionnement et une meilleure économie de carburant.

Indicateurs de position du levier de vitesses

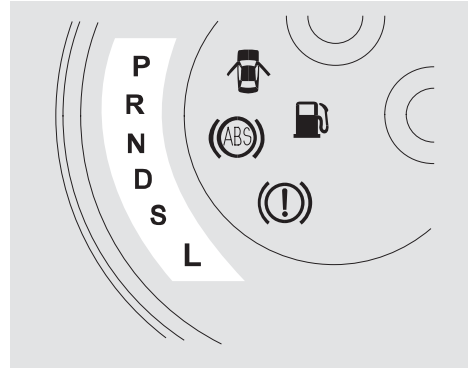

Ce témoin situé sur le tableau de bord indique dans quelle position se trouve le levier de vitesses.

Le témoin « D » s'allume pendant quelques secondes lorsque le contacteur d'allumage est placé sur ON (II). S'il clignote pendant la conduite (quelle que soit la position du levier), cela indique un problème potentiel dans la transmission.

Si le témoin de dysfonctionnement s'allume avec le témoin « D », il y a un problème au niveau du système de commande de transmission automatique. Éviter toute accélération soudaine et faire contrôler la boîte de vitesses par un concessionnaire dès que possible.

Lorsque le témoin « D » avertit qu'il y a peut-être un problème au niveau de la transmission, le symbole « ⚙ » ou le symbole avec un message « VERIFIER SYSTEME » apparaît.

Transmission automatique (CVT)

Passage des rapports

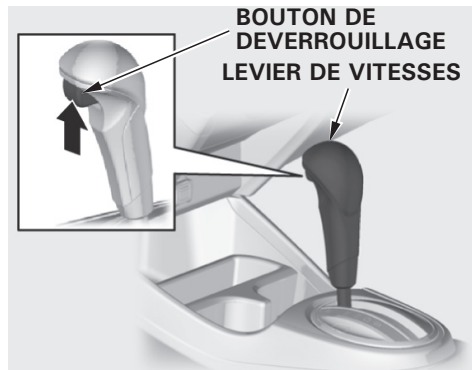

Pour passer de la position de stationnement à n'importe quelle position, appuyer sur la pédale de frein et sur le bouton de déverrouillage à l'avant du levier de vitesses, puis tirer sur le levier. Il n'est pas possible de quitter la position de stationnement quand le contacteur d'allumage est en position LOCK (0) ou ACCESSORY (I).

Pour passer de :	Faire ceci :
P à R	Enfoncer la pédale de frein et appuyer sur le bouton de déverrouillage.
R à P N à R D à S S à L	Appuyer sur le bouton de déverrouillage.
S à D D à N N à D R à N L à S	Déplacer le levier.

P (Stationnement) - Cette position verrouille mécaniquement la transmission. L'utiliser à chaque fois que vous désactivez ou démarrez le moteur. Pour quitter la position de stationnement, vous devez appuyer sur la pédale de frein et retirer le pied de la pédale d'accélérateur. Appuyer sur le bouton de déverrouillage situé à l'avant du levier de vitesses pour déplacer ce dernier.

Si vous avez effectué toutes les opérations ci-dessus et ne parvenez toujours pas à retirer le levier de la position de stationnement, consulter la section **Système de déverrouillage du levier de vitesses** à la page 295.

Transmission automatique (CVT)

Pour éviter tout dommage à la transmission, arrêter complètement le véhicule avant de passer à la position de stationnement. Vous devez aussi appuyer sur le bouton de déverrouillage pour passer à la position de stationnement. Le levier de vitesses doit être à la position de stationnement pour que vous puissiez retirer la clé du contacteur d'allumage.

Marche arrière (R) - Appuyer sur la pédale de frein et sur le bouton de déverrouillage situé à l'avant du levier de vitesses pour passer de la position de stationnement à la marche arrière. Pour passer de la marche arrière au point mort, arrêter complètement le véhicule, puis effectuer le passage. Appuyer sur le bouton de déverrouillage avant de passer à la marche arrière à partir du point mort.

Point mort (N) - Passer au point mort si vous devez redémarrer le moteur après avoir calé ou vous arrêter brièvement avec le moteur au ralenti. Passer à la position de stationnement si vous devez quitter votre véhicule pour une raison quelconque. Appuyer sur la pédale de frein lorsque vous déplacez le levier de vitesses du point mort à une autre position.

Mode Drive (D) - Utiliser cette position pour la conduite normale. La transmission se règle automatiquement de manière à maintenir le moteur au régime idéal pour les conditions de conduite.

SUITE

Transmission automatique (CVT)

Seconde (S) - Pour passer à la position S, appuyer sur le bouton de déverrouillage situé à l'avant du levier de vitesses et mettre le levier sur S. La position S est semblable à la position D, sauf que la plage de rapports est différente afin d'offrir une meilleure accélération et un frein moteur plus puissant.

Basse (L) - Pour passer à la position L, appuyer sur le bouton de déverrouillage situé à l'avant du levier de changement de vitesse. Utiliser la position basse pour mieux utiliser la puissance moteur en montée et pour bénéficier au maximum du frein moteur lors de la descente de pentes raides.

Limiteur de régime moteur

La CVT change automatiquement de vitesse afin de maintenir le régime moteur approprié à toutes les positions du levier.

Lorsque le véhicule atteint la vitesse maximale dans n'importe quelle position du levier, vous sentirez peut-être le moteur s'arrêter et reprendre. Ce phénomène est causé par un limiteur (180 km/h) situé dans les commandes de l'ordinateur du moteur. Le moteur tournera normalement si vous réduisez la vitesse au-dessous du seuil maximum.

Système de déverrouillage du levier de vitesses

Ce système vous permet de retirer le levier de vitesses de la position de stationnement si la méthode habituelle consistant à enfoncer la pédale de frein et à appuyer sur le bouton de déverrouillage ne fonctionne pas.

1. Serrer le frein de stationnement.
2. Retirer la clé du contacteur d'allumage.

3. Mettre un chiffon sur l'encoche du couvercle de la fente de déverrouillage du levier pour ne pas l'érafler. A l'aide d'un petit tournevis à lame plate ou d'une lime à ongles métallique, faire doucement levier sur l'encoche du couvercle pour le retirer.

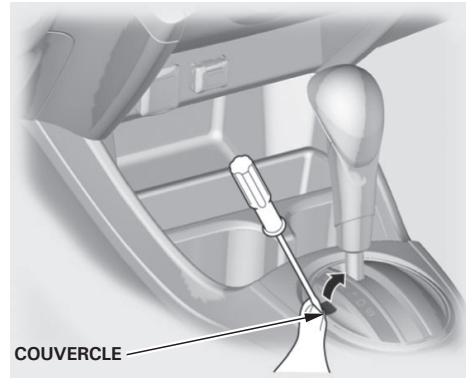

4. Insérer la clé dans la fente de déverrouillage du levier de vitesses.

Transmission automatique (CVT)

5. Pousser la clé tout en appuyant sur le bouton de déverrouillage du levier de vitesses et déplacer le levier de vitesses de la position de stationnement au point mort.

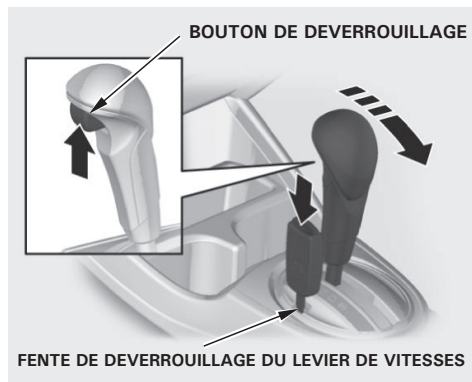

6. Retirer la clé de la fente de déverrouillage du levier, puis reposer le couvercle. Veiller à ce que l'entaille sur le couvercle se trouve sur le côté gauche. Appuyer sur la pédale de frein, puis redémarrer le moteur.

Si vous devez utiliser le déverrouillage du levier, cela signifie qu'il y a un problème. Faire contrôler le véhicule par un concessionnaire.

Arrêt automatique au ralenti

Pour contribuer à optimiser l'économie de carburant, votre véhicule dispose d'une fonction d'arrêt automatique au ralenti. Selon les conditions environnantes et le fonctionnement du véhicule, le moteur est coupé lorsque vous arrêtez le véhicule.

Le moteur s'arrête automatiquement dans les cas suivants :

Le véhicule s'arrête alors que le levier de vitesses est à la position D et la pédale de frein est enfoncée.

Le moteur s'arrête aussi parfois lorsque la vitesse du véhicule tombe en dessous de 11 km/h alors que la pédale de frein est enfoncée.

Lorsque la fonction d'arrêt automatique au ralenti est activée, le témoin d'arrêt automatique au ralenti clignote sur le tableau de bord (voir page 299).

Lorsque le mode ECON est activé, le moteur est plus susceptible de s'arrêter que lorsqu'elle est désactivée (voir page 151).

Le moteur ne s'arrête pas automatiquement dans les conditions suivantes :

- La vitesse du véhicule ne dépasse pas 11 km/h après le démarrage du moteur.
- La température du liquide de refroidissement moteur est basse.

- La température du liquide de transmission est basse.
- Le véhicule est arrêté alors que le levier de vitesses est à la position R ou S.
- Lorsque le véhicule est arrêté sur une pente.
- Le désembuage du pare-brise est en fonction.
- La vitesse du ventilateur sélectionnée est trop élevée (plus de quatre étapes sur les barres horizontales indiquant la vitesse du ventilateur).
- La charge de la batterie IMA est faible.

SUITE

Arrêt automatique au ralenti

Il est possible que le moteur ne s'arrête pas automatiquement dans les conditions suivantes :

- La température de la batterie IMA est excessivement haute ou basse (voir page 95).
- La touche ECON est désactivée et il y a une différence importante entre la température ambiante et le réglage de température du système de commande de la climatisation.
- Le système de commande de la climatisation est utilisé pour déshumidifier l'air.
- Le véhicule s'arrête à la suite d'un freinage soudain.

Lorsque la touche ECON est activée, le moteur est plus susceptible de s'arrêter. Voir page 151 pour plus d'informations sur la touche ECON.

Le moteur redémarre automatiquement dans les cas suivants :

La pédale de frein est relâchée.

Dans les conditions suivantes, le moteur redémarre même si la pédale de frein est enfoncée :

- La position du levier de vitesses est passée à R.
- La pédale d'accélérateur est enfoncée.
- La pression sur la pédale de frein est réduite et le véhicule commence à se déplacer alors qu'il est à l'arrêt sur une pente.
- La charge de la batterie IMA devient faible.
- La température du liquide de refroidissement moteur est basse.

- Une pression est appliquée régulièrement sur la pédale de frein et légèrement relâchée en cas d'arrêt.

- La touche ECON est désactivée et la différence entre la température ambiante et le réglage de température du système de commande de la climatisation devient importante.

- Le système de commande de la climatisation démarre pour déshumidifier l'habitacle.

- La touche du désembueur de pare-brise est enfoncée.

Si la fonction d'arrêt automatique au ralenti coupe le moteur pendant une longue période, la charge de l'IMA et les batteries 12 volts s'affaiblissent et le moteur risque de ne pas redémarrer automatiquement. Si vous quittez le véhicule, mettez toujours le contacteur d'allumage à la position LOCK (0), serrez le frein de stationnement, puis retirez la clé.

Témoin d'arrêt automatique au ralenti

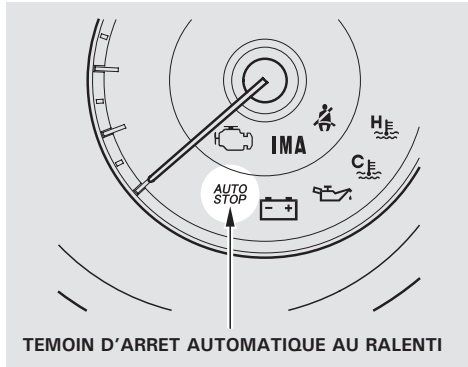

Ce témoin clignote lorsque le système d'arrêt automatique au ralenti est en fonction. Si la porte du conducteur s'ouvre alors que le témoin clignote, un signal sonore retentit pour signaler que le système d'arrêt automatique au ralenti est activé.

La durée pendant laquelle l'arrêt automatique au ralenti est activé peut être réduite si vous actionnez les essuie-glace avant alors que le système de commande de la climatisation est activé.

Stationnement

Utiliser toujours le frein de stationnement lorsque vous gardez le véhicule. S'assurer que le frein de stationnement est bien serré, sans quoi le véhicule risque de rouler s'il est stationné sur une pente.

Serrer le frein de stationnement avant de mettre la transmission à la position de stationnement. Cela empêche le véhicule de se déplacer et d'exercer une pression sur le mécanisme de stationnement dans la transmission.

Conseils pour le stationnement

- Vérifier que les vitres sont fermées.
- Arrêter le moteur.
- Placer tous les paquets, objets de valeur, etc. dans le compartiment à bagages ou les emporter avec vous.
- Verrouiller les portes et le hayon.

Vérifier le témoin sur le tableau de bord pour vous assurer que le système de sécurité est activé.

- Ne jamais stationner sur des feuilles sèches, des herbes hautes ou d'autres matériaux inflammables. Le convertisseur catalytique à trois voies est chaud et risque de provoquer l'inflammation de ces matériaux.

- Si le véhicule est dans le sens de la montée, tourner les roues avant dans le sens opposé au trottoir.
- Si le véhicule est dans le sens de la descente, tourner les roues avant vers le trottoir.
- S'assurer que le frein de stationnement est complètement désengagé avant de vous remettre en route. Si vous conduisez alors que le frein de stationnement est partiellement tiré, les freins arrière risquent de surchauffer ou de s'endommager. Vous verrez également le symbole « **P** » ou ce symbole accompagné d'un message « **DESSERRER FREIN DE STATIONNEMENT** » sur l'écran multi-informations (voir page 186).

Le véhicule est équipé de freins à disque au niveau des quatre roues. Une assistance de direction limite l'effort requis sur la pédale de frein. Le système d'assistance au freinage d'urgence intensifie la force de freinage lorsque la pédale de frein est enfoncée de manière brusque en situation d'urgence. Le système de freinage antiblocage (ABS) aide à garder le contrôle directionnel du véhicule en cas de freinage brusque.

Si vous laissez le pied sur la pédale, les freins sont légèrement appliqués, ce qui provoque une accumulation de chaleur, réduit leur efficacité et réduit la durée de vie de la plaquette de frein. En outre, l'économie de carburant risque d'être réduite. Cela maintient aussi constamment les feux stop allumés, risquant d'induire en erreur les conducteurs roulant derrière vous.

Si le frein est constamment appliqué pendant que vous descendez une pente, de la chaleur s'accumule et réduit leur efficacité. Utiliser le frein moteur pour aider le freinage en relâchant la pédale d'accélérateur et en rétrogradant.

Vérifier les freins après avoir roulé dans de l'eau profonde. Appliquer modérément les freins pour voir s'ils réagissent normalement. Si ce n'est pas le cas, les appliquer doucement et souvent jusqu'à ce qu'ils fonctionnent normalement. Redoubler de prudence dans la conduite.

Conception du système de freinage

Le circuit hydraulique qui actionne les freins comporte deux circuits distincts. Chaque circuit fonctionne en diagonale dans le véhicule (le frein avant gauche est relié au frein arrière droit, etc.). Si l'un des circuits pose problème, le frein fonctionnera toujours sur deux roues.

Le véhicule est également doté de l'équipement suivant :

Système d'aide au glissement

Lorsque le levier de vitesses est à la position D ou S, cette fonction applique brièvement la pression de freinage quand vous relâchez la pédale de frein afin d'empêcher le véhicule de se déplacer de manière inattendue.

Assistance au freinage

Cette fonction vous permet d'appliquer les freins avec moins de force lors d'une situation de freinage d'urgence.

Indicateurs d'usure des plaquettes de frein

Les quatre freins à disque sont dotés d'indicateurs sonores d'usure des plaquettes de frein.

Si les plaquettes de frein doivent être remplacées, vous entendez un grincement métallique distinct lorsque vous appuyez sur la pédale de frein. Si vous ne remplacez pas les plaquettes de frein, elles grinceront constamment. Il est normal que les freins grincent parfois lors du serrage.

Système de freinage antiblocage (ABS)

Le système de freinage antiblocage (ABS) permet d'éviter le blocage des roues et de garder le contrôle directionnel du véhicule en serrant et en desserrant les freins beaucoup plus vite que le conducteur ne pourrait le faire lui-même.

Le système de répartition électronique de la force de freinage (EBD), intégré au système ABS, distribue également la force de freinage entre les roues avant et arrière en fonction de la charge du véhicule.

Ne jamais pomper sur la pédale de frein.
Laisser l'ABS agir en maintenant une pression ferme et constante sur la pédale de frein. Cette technique permet de continuer à diriger le véhicule tout en freinant à fond.

Vous sentirez une secousse au niveau de la pédale de frein lorsque le système ABS est activé et peut-être un bruit. Cela est normal : il s'agit de l'ABS qui pompe rapidement les freins. Sur les chaussées sèches, vous devrez appuyer très fortement sur la pédale de frein pour que l'ABS soit activé. Sur de la neige ou du verglas, vous sentirez peut-être le fonctionnement de l'ABS dès la première tentative de freinage.



Témoin ABS

Si le témoin ABS s'allume, la fonction antiblocage des roues du système de freinage est désactivée. Les freins continuent de fonctionner comme avec un système traditionnel, mais sans antiblocage. Demander dès que possible à votre concessionnaire de contrôler votre véhicule.

Si le témoin ABS s'allume pendant le trajet, tester les freins comme indiqué à la page 431.

Vous verrez également le symbole «  » ou ce symbole accompagné d'un message « VERIFIER SYSTEME » sur l'écran multi-informations.

Système de freinage antiblocage (ABS)

Si le témoin ABS et le témoin du système de freinage s'allument en même temps et que le frein de stationnement est complètement relâché, il est possible que le système EBD se désactive aussi.

Si cela se produit, vous verrez également les symboles «  » (du système ABS) sur l'écran multi-informations.

Tester vos freins comme indiqué à la page 431. S'il vous semble que les freins fonctionnent normalement, conduire lentement et faire réparer le véhicule par votre concessionnaire dès que possible. Éviter les freinages brusques qui pourraient entraîner le blocage des roues arrière, voire une perte de contrôle.

Rappels importants concernant la sécurité Le système ABS ne permet pas de réduire le temps ou la distance de freinage nécessaires à l'arrêt complet du véhicule. Il permet uniquement de contrôler la direction en cas de freinage.

L'ABS n'empêche pas les glissements dus à un changement de direction brusque, par exemple pour tenter de prendre un virage trop rapide ou de changer brusquement de voie de circulation. Conduire toujours à une vitesse raisonnable pour les conditions météorologiques et de la route.

L'ABS ne peut pas empêcher la perte de stabilité. Braquer toujours modérément lors d'un freinage brusque. Des mouvements brusques ou violents du volant peuvent tout de même provoquer un virement du véhicule vers le trafic venant en sens inverse ou hors de la route.

Un véhicule doté du système ABS nécessite parfois une plus grande distance qu'un véhicule simple pour s'arrêter sur des surfaces molles ou inégales, comme le gravier ou la neige.

Système d'assistance à la stabilité du véhicule (VSA) (pour certains types)

Le système d'assistance à la stabilité du véhicule (VSA) permet de stabiliser le véhicule au cours d'un virage si le véhicule tourne plus ou moins que prévu. Il vous aide également à maintenir la traction lors de l'accélération sur des surfaces glissantes ou molles. Pour ce faire, il régule la puissance du moteur et serre les freins de manière appropriée.

Quand le VSA est activé, vous remarquerez peut-être que le moteur ne répond pas à l'accélérateur de la même manière qu'à d'autres moments. Il arrive aussi qu'un bruit en provenance du circuit hydraulique du VSA soit perceptible. En outre, le témoin d'activation du VSA clignote.

Le système VSA ne peut pas améliorer la stabilité de conduite du véhicule dans toutes les situations et ne contrôle pas tout le système de freinage de votre véhicule. C'est toujours vous qui êtes responsable de conduire et de prendre les virages à des vitesses raisonnables en maintenant une marge de sécurité suffisante.



Témoin de désactivation du VSA

Quand le VSA est désactivé, le témoin de désactivation du VSA s'allume en guise de rappel.



Témoin VSA

Quand le VSA est activé, le témoin VSA clignote.

Si le témoin VSA s'allume pendant que vous roulez, se mettre sur le côté de la route quand vous le pouvez et couper le moteur. Réinitialiser le système en redémarrant le moteur. Si le témoin VSA reste allumé ou se rallume pendant que vous roulez, faire inspecter le système VSA par votre concessionnaire.

Si le témoin ne s'allume pas lorsque vous mettez le contacteur d'allumage à la position ON (II), il se peut qu'il y ait un problème avec le système VSA. Demander dès que possible à votre concessionnaire de contrôler votre véhicule.

Lorsque le témoin VSA s'allume, le symbole «  » apparaît également sur l'écran d'informations multiples.

Si le témoin de basse pression des pneus ou le témoin TPMS s'allume, le système VSA est activé automatiquement, même si le système VSA est désactivé via l'enfoncement de l'interrupteur de désactivation du VSA (voir page 305). Si cela se produit, vous ne pouvez pas désactiver le système VSA en appuyant à nouveau sur l'interrupteur de désactivation du VSA.

Sans le système VSA, le véhicule conserve ses capacités de freinage et de braquage normales, mais ne bénéficie pas de la traction et du renforcement de la stabilité.

Le témoin VSA s'allume également quand il y a un problème au niveau du système d'aide au démarrage en côte. Pour plus d'informations, voir page 306.

Systeme d'assistance à la stabilité du véhicule (VSA) (pour certains types)

Interrupteur de désactivation du VSA

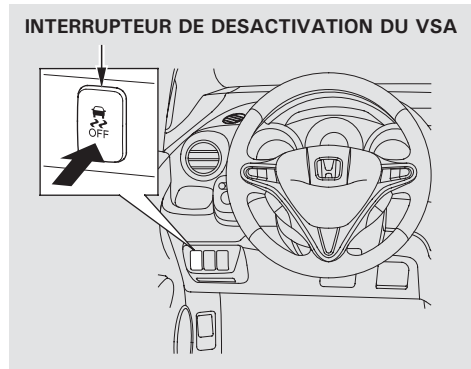

Cet interrupteur se trouve sous la bouche d'aération latérale du conducteur. Pour activer et désactiver le système VSA, appuyer sur le bouton et le maintenir enfoncé jusqu'à ce qu'un signal sonore retentisse.

Quand le VSA est désactivé, le témoin d'activation du VSA s'allume, en guise de rappel. Appuyer à nouveau sur l'interrupteur et le maintenir enfoncé. Le système est alors réactivé.

Le système VSA est activé à chaque mise en marche du moteur, même s'il était désactivé lors de la dernière utilisation du véhicule.

Dans certaines situations exceptionnelles, lorsque le véhicule s'est enfoncé dans la boue ou la neige peu profonde, il peut s'avérer plus facile de le dégager en désactivant temporairement le système VSA. Lorsque le système VSA est désactivé, le système antipatinage l'est également. Tenter uniquement de dégager le véhicule avec le système VSA désactivé lorsqu'il s'avère impossible de le dégager avec le système VSA activé.

Veillez à réactiver le système VSA aussitôt le véhicule dégagé. Il est déconseillé de conduire le véhicule avec le système VSA et le système antipatinage désactivés.

Système d'assistance à la stabilité du véhicule (VSA), système d'aide au démarrage en côte

VSA et taille des pneus

Si vous conduisez avec des pneus de différentes tailles, le VSA risque de dysfonctionner. Lors du remplacement des pneus, s'assurer qu'ils sont de la même taille et du même type que les pneus d'origine (voir page 379).

Si vous installez des pneus d'hiver, s'assurer qu'ils sont de la même taille que ceux fournis à l'origine avec votre véhicule. Pendant la conduite en hiver, utiliser les mêmes précautions que si votre véhicule n'était pas doté du système VSA.

Système d'aide au démarrage en côte

Sur les modèles européens

Votre véhicule est doté d'une fonction d'aide au démarrage en côte pour éviter qu'il roule sur une pente au moment où le pied du conducteur passe du frein à l'accélérateur.

Pour activer l'aide au démarrage en côte, vous devez arrêter complètement le véhicule et vous assurer que le levier de vitesses est à la position D ou S dans le sens de la montée ou en marche arrière dans le sens de la descente. Cette fonction commence à fonctionner quelques secondes après le passage à la vitesse appropriée. Relâcher la pédale de frein. Les freins restent brièvement appliqués pour empêcher le véhicule de rouler vers l'avant ou l'arrière. Actionner doucement la pédale d'accélérateur comme lors de la conduite normale. Le système d'aide au démarrage en côte relâche progressivement la pression des freins lorsque vous accélérez.

Sur des pentes très raides ou glissantes, le système d'aide au démarrage en côte risque de ne pas fonctionner. Il est en outre désactivé sur de faibles déclivités.

Ce système ne remplace pas le frein de stationnement. Si vous garez votre véhicule, s'assurer que le frein de stationnement est complètement serré avant de quitter le véhicule. Couper en outre le moteur avant de quitter le véhicule.

Le témoin VSA s'allume quand il y a un problème au niveau du système d'aide au démarrage en côte. Quand le témoin VSA est allumé, le système d'aide au démarrage en côte ne s'active pas.

L'aide au démarrage en côte fonctionne même lorsque le système VSA est désactivé.

Système de surveillance de la pression des pneus (TPMS)

Votre véhicule est équipé d'un système de surveillance de la pression des pneus (TPMS) qui s'active chaque fois que vous démarrez le moteur et il surveille la pression de vos pneus pendant la conduite.

Chaque pneu possède son propre capteur de pression. Si la pression d'air d'un pneu chute nettement, le capteur de cette roue envoie immédiatement un signal qui provoque l'allumage du témoin de basse pression des pneus/TPMS sur le tableau de bord.

Bien que la pression des pneus soit surveillée, veiller à la contrôler manuellement tous les mois.

Chaque pneu doit être vérifié à froid tous les mois et gonflé à la pression recommandée comme spécifié sur l'étiquette d'information du pneu sur le montant de porte du conducteur.



Si le conducteur juge que le véhicule peut parcourir une courte distance jusqu'à une station-service, conduire ce dernier jusqu'à la station, puis gonfler le pneu à la pression recommandée.



Témoin de basse pression des pneus/TPMS

Lorsque le témoin de basse pression des pneus/TPMS est allumé, cela veut dire qu'au moins un des pneus est sous-gonflé. Vous devez arrêter le véhicule pour vérifier dès que possible les pneus et les gonfler à la pression correcte indiquée sur l'étiquette d'information des pneus du véhicule.



«  » apparaîtra sur l'écran multi-informations et le témoin «  » s'allumera.

Système de surveillance de la pression des pneus (TPMS)

Si vous conduisez alors qu'un pneu est nettement sous-gonflé, celui-ci risque de surchauffer et de provoquer une défaillance. Un gonflage insuffisant réduit en outre l'économie de carburant et la durée de vie de la bande de roulement des pneus, et risque d'affecter la maniabilité et la distance de freinage du véhicule.

Comme la pression des pneus varie en fonction de la température et d'autres conditions, il est possible que le témoin de basse pression des pneus s'allume de manière inattendue.

La fonction TPMS peut mal interpréter la pression des pneus à cause de différences de la température de l'air. Par exemple, si vous vérifiez et gonflez les pneus dans un lieu chaud, puis roulez par temps extrêmement froid, la pression des pneus sera inférieure à celle mesurée et les pneus risquent d'être sous-gonflés, provoquant ainsi l'activation du témoin de basse pression des pneus/TPMS. Ou encore, si vous vérifiez et réglez la pression des pneus par temps froid et conduisez dans des températures très élevées, les pneus risquent d'être surgonflés. Cependant, le témoin de basse pression des pneus/TPMS ne s'allume pas si les pneus sont surgonflés.

Se reporter à la page 375 pour les consignes de gonflage des pneus.

Système de surveillance de la pression des pneus (TPMS)

Si le pneu est à plat ou que la pression du pneu est trop basse pour poursuivre la conduite, remplacer le pneu avec la roue galette (voir page 398).

Dysfonctionnement du système TPMS



En cas de problème au niveau du TPMS, le message ci-dessus s'affiche sur l'écran multi-informations. Le témoin « (!) » se mettra également à clignoter. Il s'arrêtera de clignoter au bout d'une minute environ, puis restera allumé.

Si vous voyez ce message, le système est hors fonction et ne surveille pas la pression des pneus. Faire contrôler dès que possible le système par un concessionnaire.

Si le témoin de basse pression des pneus/TPMS s'allume ou clignote, le système VSA s'active automatiquement. Dans ce cas, il n'est pas possible de désactiver le système en appuyant sur la touche .

Au moment du redémarrage du véhicule avec la roue galette, le message du système TPMS s'affiche également sur l'écran multi-informations après quelques kilomètres de conduite.

Changer un pneu avec le TPMS
En présence d'un pneu crevé, le témoin de basse pression des pneus/TPMS s'allume. Remplacez le pneu crevé par la roue galette (voir page 398).

Lorsque le pneu crevé est remplacé par la roue de secours, le témoin de basse pression des pneus/TPMS reste allumé lors de la conduite. Après quelques kilomètres de conduite, ce témoin commence à clignoter, puis reste allumé à nouveau. Le symbole «  » apparaît aussi sur l'écran multi-informations. Ceci est normal ; le système ne peut pas surveiller la pression de la roue de secours. Vérifiez manuellement la pression de la roue de secours pour vous assurer qu'elle est correcte.

SUITE

Système de surveillance de la pression des pneus (TPMS)

Ce témoin et le message d'avertissement sur l'écran multi-informations s'éteignent, après plusieurs kilomètres de conduite, lorsque la roue de secours est remplacée par le pneu normal spécifié, doté du capteur de surveillance de la pression des pneus.

Chaque roue est équipée d'un capteur de pression des pneus situé à l'intérieur du pneu, derrière la tige de valve. Vous devez utiliser des roues spécifiques au TPMS. Nous vous conseillons de toujours faire l'entretien des pneus auprès de votre concessionnaire ou d'un technicien qualifié.

Lors de l'utilisation d'un agent de réparation de perforation sur un pneu crevé, il peut être nécessaire de remplacer le capteur de pression des pneus.

Faire réparer le pneu crevé par un concessionnaire agréé le plus tôt possible.

Si le témoin de basse pression des pneus/TPMS ne s'éteint pas une fois que les pneus sont gonflés à la pression spécifiée, faire contrôler le système dès que possible par un concessionnaire.

Une fois la pression des pneus ajustée ou la réparation du pneu crevé effectuée, il peut s'avérer nécessaire de rouler pendant quelques instants avant que les témoins d'avertissement ne s'éteignent.

Directives CE

Ce système de surveillance de la pression des pneus (TPMS) est conforme aux directives R&TTE (équipements hertziens et équipements terminaux de télécommunications et reconnaissance mutuelle de leur conformité).



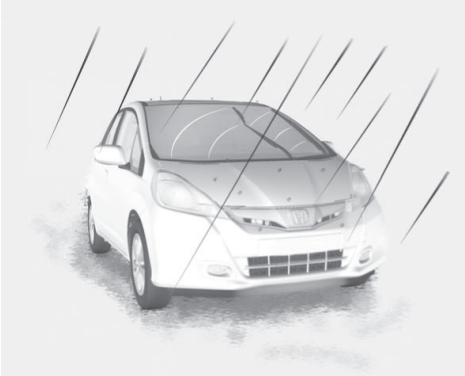

Quand il pleut, neige ou qu'il y a du brouillard, il faut changer de technique de conduite, car la traction et la visibilité sont réduites. Bien entretenir le véhicule et être plus prudent quand vous devez conduire par mauvais temps. Le régulateur de vitesse (sur certains types) ne doit pas être utilisé dans ces conditions.

Technique de conduite - Conduire toujours plus lentement que vous ne le feriez par temps sec. Il faudra plus de temps au véhicule pour réagir, même dans des conditions pouvant sembler à peine humide. Appliquer une pression régulière et uniforme à toutes les commandes. Par mauvais temps, tout mouvement brusque du volant ou l'application soudaine et dure des freins peut provoquer une perte de contrôle. Redoubler de prudence sur les premiers kilomètres de conduite, pendant que vous vous habituez aux changements des conditions de conduite. Cela est particulièrement le cas dans la neige. Il est facile d'oublier les techniques de conduite dans la neige pendant les mois d'été. Il faut de la pratique pour les réapprendre.

Etre particulièrement prudent lors de la conduite par temps de pluie après une longue période de sécheresse. Après des mois de temps sec, les premières pluies amènent l'huile à la surface de la chaussée, la rendant glissante.

Visibilité - Il est fondamental, par tous les temps, d'avoir une bonne visibilité dans toutes les directions et d'être bien visible aux autres conducteurs. Cela est plus difficile par mauvais temps. Pour être plus visible dans la lumière du jour, allumer les phares.

Inspecter souvent les essuie-glace avant et les lave-glaces. Remplissez toujours le réservoir de lave-glace du pare-brise avec le liquide adéquat. Faire remplacer les balais d'essuie-glace s'ils commencent à laisser des traînées sur le pare-brise ou à ne pas balayer certaines parties. Utiliser le désembueur et la climatisation pour éviter que les vitres s'embuent à l'intérieur (voir page 202).

SUITE

Conduite par mauvais temps en tractant une remorque

Traction - Vérifier souvent l'usure et la pression des pneus. Ces deux éléments sont importants pour éviter l'« aquaplaning » (perte de traction sur une surface mouillée). En hiver, monter des pneus neige sur les quatre roues pour améliorer la manœuvrabilité du véhicule.

Observer bien l'état de la route ; il peut changer à tout moment. Les feuilles humides peuvent être aussi glissantes que du verglas. Les routes « dégelées » ont parfois des plaques de glace. Les conditions de conduite peuvent être très dangereuses quand la température extérieure est proche de 0 °C. Il arrive que la surface de la route soit recouverte de zones de flaques d'eau mélangées à des zones de glace, de sorte que la traction peut changer brusquement.

Faire attention lors de la rétrogradation. Si la traction est basse, vous risquez de bloquer les roues motrices pendant un instant et d'entraîner un patinage.

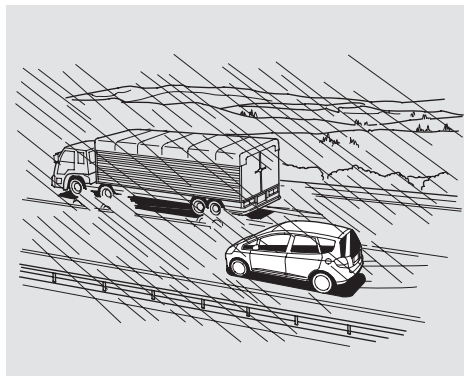

Faire extrêmement attention lorsque vous dépassez ou êtes dépassé par d'autres véhicules. La projection d'eau de grands véhicules réduit la visibilité et l'effet du vent peut provoquer une perte de contrôle.

PRECAUTION : *éviter de conduire le véhicule sur une route inondée à une hauteur importante. La conduite en eau profonde risque d'endommager le moteur et les circuits électriques, et entraîner une panne du véhicule.*

Traction d'une remorque

Ce véhicule n'est pas conçu pour tracter une remorque. Ne pas essayer de tracter une remorque, sous peine d'annuler la garantie.

L'entretien régulier de votre véhicule est la meilleure manière de protéger votre investissement. Vous en serez récompensé par une conduite plus sûre, plus économique, sans problèmes. Cette section répertorie les éléments qui ont besoin d'être contrôlés régulièrement et explique comment les vérifier. Elle détaille également les opérations d'entretien simples que vous pouvez faire vous-même. Les symboles et indications de rappel d'entretien/le programme de maintenance montrent quand ces opérations doivent être effectuées.

Sécurité d'entretien.....	314	Climatisation.....	366
Système de rappel d'entretien (pour les pays concernés)	315	Filtre à poussière et à pollen.....	367
Système de rappel d'entretien de CVTF (pour les pays concernés).....	326	Balais d'essuie-glace	371
Programme de maintenance (véhicules sans système de rappel d'entretien)	334	Pneumatique.....	375
Programme de maintenance (véhicules sans Manuel de service).....	335	Vérification de la batterie de 12 volts.....	382
Enregistrement de l'entretien.....	339	Remplacement de la batterie de 12 volts.....	384
Contrôles de maintenance par le propriétaire.....	341	Étiquette de batterie	386
Emplacements des liquides	342	Entreposage du véhicule.....	387
Appoint d'huile moteur.....	343		
Liquide de refroidissement moteur.....	345		
Lave-glaces avant.....	347		
Liquide de transmission automatique.....	348		
Liquide de frein	350		
Élément de filtre à air	351		
Filtre à carburant.....	352		
Eclairage	353		

Sécurité d'entretien

Toutes les opérations d'entretien non détaillées dans cette section doivent être effectuées par un technicien certifié ou autre technicien qualifié.

Mesures importantes concernant la sécurité

Pour exclure tout danger potentiel, lire les instructions avant de commencer et s'assurer de posséder tous les outils et les compétences requises.

- S'assurer que le véhicule est stationné sur une surface plane, que le frein de stationnement est bien serré et que le moteur est arrêté.
- Pour nettoyer les pièces, utiliser un produit de dégraissage ou de nettoyage de pièces en vente dans le commerce. Ne pas utiliser de carburant.
- Pour réduire les risques potentiels d'incendie ou d'explosion, ne pas approcher de cigarettes, d'étincelles ou de flammes de la batterie de 12 volts et de toutes les pièces du circuit d'alimentation en carburant. Ne jamais laisser de chiffons, tissus ou autres objets inflammables sous le capot. La chaleur émanant du moteur et de l'échappement peut les enflammer et provoquer un incendie.

- Porter des lunettes et vêtements de protection lors d'une intervention sur la batterie ou de l'utilisation d'air comprimé.

AVERTISSEMENT

Si l'entretien de ce véhicule n'est pas effectué correctement ou si un problème n'est pas corrigé avant de prendre la route, un accident peut survenir, pouvant entraîner des blessures graves ou mortelles.

Toujours suivre les recommandations et programmes d'inspection et d'entretien contenus dans le présent manuel d'utilisation/Manuel de service.

Dangers potentiels du véhicule

- **Empoisonnement au monoxyde de carbone provenant de l'échappement du moteur.** Vérifier que la ventilation est suffisante, chaque fois que l'on fait tourner le moteur.

- **Brûlures par les pièces chaudes.** Attendre que le moteur et le système d'échappement aient complètement refroidi avant de toucher des pièces.
- **Blessures dues aux pièces mobiles.** Ne pas faire tourner le moteur sauf indication contraire.

AVERTISSEMENT

Le non-respect des recommandations et instructions d'entretien peut entraîner des blessures graves ou mortelles.

Toujours suivre les procédures et recommandations figurant dans le présent manuel d'utilisation.

Certaines des consignes de sécurité les plus importantes sont indiquées dans le présent manuel. Toutefois, il est impossible de prévenir tous les risques associés à un entretien. C'est au conducteur de décider s'il se sent apte à exécuter une tâche donnée.

Système de rappel d'entretien (pour les pays concernés)

L'une des caractéristiques les plus importantes et pratiques de l'écran multi-informations de votre véhicule est le système de rappel d'entretien.

En fonction des conditions d'utilisation du moteur et de l'état de l'huile moteur, l'ordinateur de bord calcule le nombre de jours et la distance restant à parcourir avant l'exécution du prochain entretien.

L'écran multi-informations vous montre que l'échéance de l'entretien est proche, imminente ou dépassée. A chaque échéance d'entretien, le symbole d'avertissement ou le symbole avec un message (si sélectionné) s'allume en orange en même temps que le témoin de message système ().

Les informations du rappel d'entretien apparaissent également sur l'écran multi-informations, comme la distance ou le temps (compté par jours). Cela contribue à empêcher l'utilisateur d'oublier l'échéance de la maintenance à effectuer.

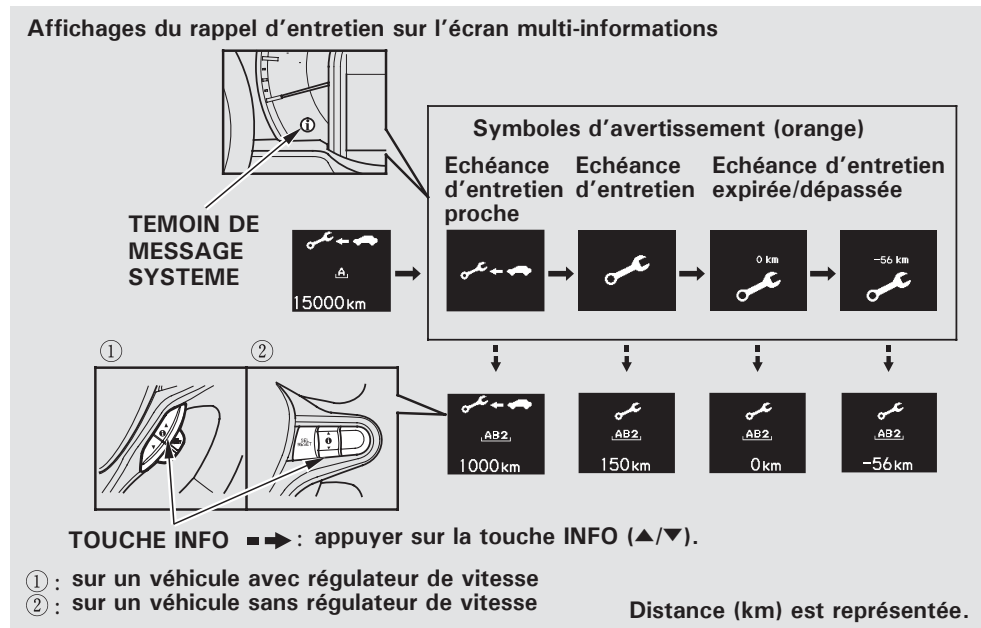

Le système affiche également le(s) code(s) d'opération d'entretien programmée.

L'illustration ci-dessus montre l'organigramme d'affichage du rappel d'entretien.

SUITE

Système de rappel d'entretien (pour les pays concernés)

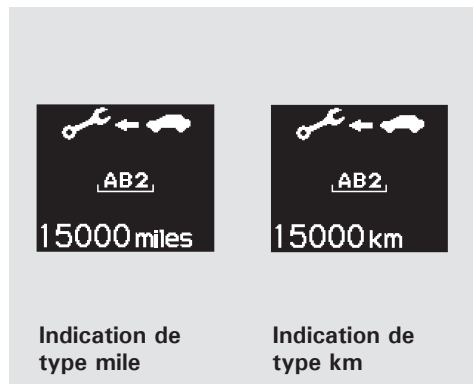

La distance restante est présentée en miles ou en kilomètres, selon le type.

La distance restante change par incréments de 50 km jusqu'à ce que le pictogramme d'avertissement  s'allume en orange. Après l'apparition de ce pictogramme d'avertissement sur l'écran multi-informations, la distance restante est décomptée par 10 km.

Si l'échéance d'entretien a expiré, le pictogramme d'avertissement avec la distance négative s'affiche. Le décompte de la distance parcourue s'effectue par kilomètres.

REMARQUE :

La distance restante affichée peut ne pas correspondre à la véritable distance de conduite. La distance restante est estimée par l'ordinateur de bord en fonction des conditions de conduite.

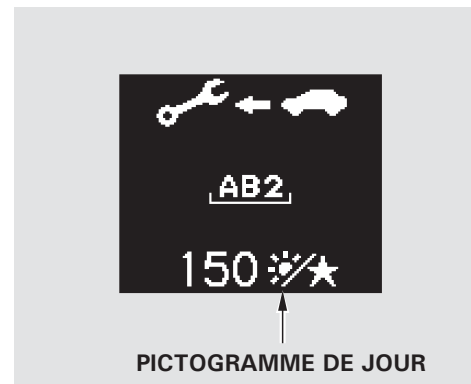

Le nombre de jours restants est indiqué avec le pictogramme «  ».

S'il reste plus de 30 jours, l'affichage est modifié par incréments de 10 jours. Lorsqu'il reste moins de 30 jours, le décompte à l'écran se fait par jour.

Système de rappel d'entretien (pour les pays concernés)

Le système fait basculer l'affichage entre distance restante et jours restants, en fonction des conditions de route. Si le véhicule n'est pas conduit fréquemment, l'écran indique généralement le nombre de jours restants. Le système surveille les conditions de route et enregistre le temps écoulé et la distance parcourue depuis le dernier entretien. Sur la base de ces données, le système anticipe les futures conditions de route et sélectionne le rappel d'entretien à afficher.

Le système de rappel d'entretien est disponible dans certains pays. Pour connaître les pays où ce système est disponible, se référer au Manuel de service fourni avec votre véhicule ou demander au concessionnaire.

Dans certains pays, ce système de rappel d'entretien n'est pas disponible. Dans ces pays, suivre le programme de maintenance figurant dans le Manuel de service fourni avec le véhicule.

Si un déplacement est prévu en dehors des pays dans lesquels s'applique le système de rappel d'entretien, consulter un concessionnaire pour savoir comment enregistrer les informations relatives au système de rappel d'entretien et programmer les entretiens selon les conditions applicables au pays de destination. Demander à votre concessionnaire pour vous procurer les programmes d'entretien de votre véhicule.

Informations de rappel d'entretien

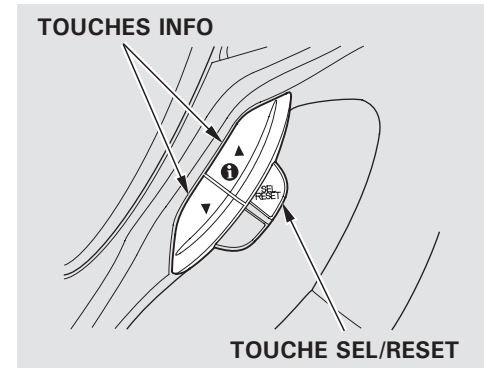

Pour afficher les informations du rappel d'entretien sur l'écran multi-informations, mettre le contacteur d'allumage sur ON (II). Appuyer plusieurs fois sur la touche INFO (▲ ou ▼) sur le volant pour afficher les informations du rappel d'entretien (voir page 97).

SUITE

Système de rappel d'entretien (pour les pays concernés)

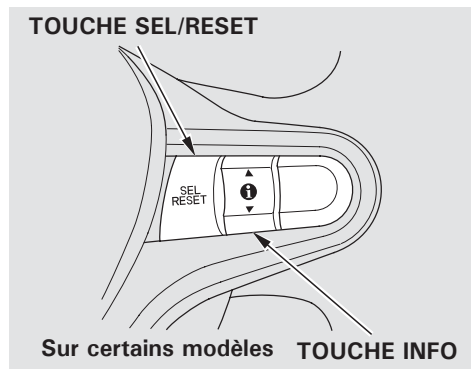

AFFICHAGE DES INFORMATIONS DE RAPPEL D'ENTRETIEN

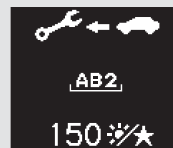
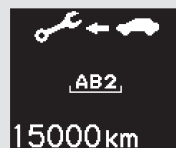

DISTANCE RESTANT A PARCOURIR **TEMPS RESTANT**

La distance ou le temps jusqu'au prochain entretien est affiché avec le pictogramme «  ». Le système affiche également un code d'opération d'entretien pour indiquer ce qui devra être fait lors du prochain entretien. S'il y a plusieurs opérations d'entretien à réaliser, seul le code de l'intervalle le plus court s'affiche.

Opérations d'entretien

Toutes les opérations d'entretien affichées sur l'écran multi-informations sont codées (A, B, 2 à 9). Pour consulter l'explication des codes de rappel d'entretien, se reporter au carnet d'entretien fourni avec le véhicule.

Système de rappel d'entretien (pour les pays concernés)

Approche de l'échéance d'entretien

SYMBOLE D'AVERTISSEMENT

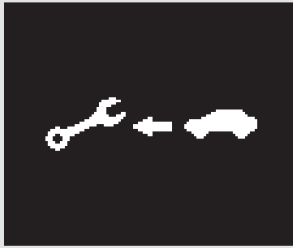

Lorsque l'une des opérations d'entretien est nécessaire dans moins de 30 jours ou la distance à parcourir totale estimée correspondant à environ 30 jours, l'écran multi-informations interrompt l'affichage actuel et affiche le pictogramme ci-dessus ou celui avec un message « MAINTENANCE A VENIR » en orange. Le témoin de message système (**i**) s'allume également, en guise de rappel.

Cet affichage rappelle que le moment arrive d'amener votre véhicule au concessionnaire pour l'entretien requis.

AFFICHAGE DES INFORMATIONS DE RAPPEL D'ENTRETIEN



Appuyer plusieurs fois sur la touche INFO (▲ ou ▼) sur le volant pour sélectionner les informations du rappel d'entretien. L'écran d'informations du rappel d'entretien montre tous les codes indiquant les opérations d'entretien à effectuer au prochain entretien.

En changeant d'affichage, le pictogramme/message d'avertissement orange disparaît, mais il s'affiche chaque fois que le contacteur d'allumage est mis sur ON (II).

SUITE

Système de rappel d'entretien (pour les pays concernés)

Echéance d'entretien

SYMBOLE D'AVERTISSEMENT

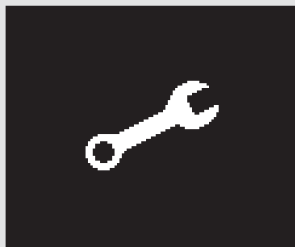

Lorsque l'une des opérations d'entretien est nécessaire dans moins de 10 jours ou la distance à parcourir totale estimée correspondant à environ 10 jours, l'écran multi-informations interrompt l'affichage actuel et affiche le pictogramme ci-dessus ou celui avec un message « MAINTENANCE A FAIRE » en orange. Le témoin de message système () s'allume également, en guise de rappel.

Lorsque s'affiche ce pictogramme ou ce pictogramme avec un message, faire faire l'entretien indiqué dès que possible.

AFFICHAGE DES INFORMATIONS DE RAPPEL D'ENTRETIEN

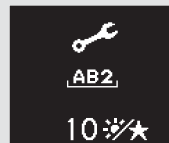
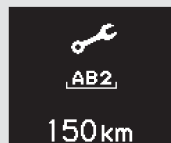

Appuyer plusieurs fois sur la touche INFO (▲ ou ▼) sur le volant pour sélectionner les informations du rappel d'entretien. L'écran d'informations du rappel d'entretien montre tous les codes indiquant les opérations d'entretien à effectuer au prochain entretien.

En changeant d'affichage, le pictogramme/message d'avertissement orange disparaît, mais il s'affiche chaque fois que le contacteur d'allumage est mis sur ON (II).

Système de rappel d'entretien (pour les pays concernés)

Echéance d'entretien expirée/dépassée

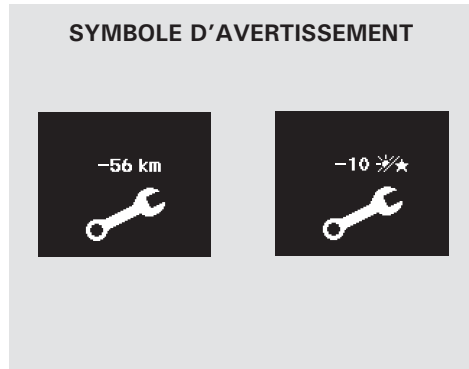

Lorsque la distance restante ou la durée est de 0, l'écran multi-informations affiche 0.

Si l'entretien n'est toujours pas effectué après que le temps ou la distance restant a atteint 0, l'écran multi-informations interrompt l'affichage en cours et affiche le pictogramme ci-dessus ou celui avec un message « MAINTENANCE EN RETARD » en orange, et la distance ou le temps total en négatif. Le témoin de message

système () s'allume également, en guise de rappel.

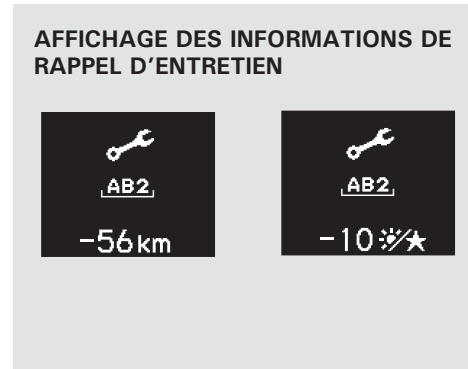

Appuyer plusieurs fois sur la touche INFO (▲ ou ▼) sur le volant pour sélectionner les informations du rappel d'entretien. L'écran d'informations du rappel d'entretien indique la distance ou le temps en négatif et tous les codes d'opérations d'entretien à effectuer.

Le pictogramme/message d'avertissement en orange ne disparaît pas. Il est possible de sélectionner un autre affichage en appuyant soit sur la touche INFO, soit sur la touche SEL/RESET. Pour visualiser le pictogramme/message à nouveau, appuyer sur la touche INFO à plusieurs reprises. Le témoin de message système () reste également allumé, en guise de rappel.

SUITE

Système de rappel d'entretien (pour les pays concernés)

Le pictogramme/message d'avertissement orange et la distance ou le temps en négatif apparaissent chaque fois que le contacteur d'allumage est placé sur la position ON (II).

Une distance ou un temps négatif signifie que votre véhicule a dépassé l'échéance d'entretien requise. L'entretien doit être effectué immédiatement et le système de rappel d'entretien réinitialisé.

Réinitialisation du rappel d'entretien

L'entretien requis doit être effectué par des techniciens correctement formés et équipés en respectant les normes et spécifications de Honda. Votre concessionnaire répond à tous ces critères.

À la fin des opérations d'entretien requises, votre concessionnaire réinitialise l'affichage. En appuyant sur la touche INFO (▲ ou ▼) à plusieurs reprises pour choisir l'écran d'informations du rappel d'entretien, l'écran affiche l'opération d'entretien suivante et la distance ou le temps restant.

Si l'entretien est effectué par une personne autre que votre concessionnaire, réinitialiser le rappel d'entretien comme suit :



1. Garer le véhicule. Placer le contacteur d'allumage sur ON (II). Ne pas essayer de conduire le véhicule. Si la vitesse du véhicule dépasse 2 km/h, ce mode est annulé.

Système de rappel d'entretien (pour les pays concernés)

2. Si les informations du rappel d'entretien ne s'affichent pas, appuyer plusieurs fois sur la touche INFO (▲ ou ▼) du volant pour sélectionner l'écran d'informations de rappel d'entretien.

3. Maintenir enfoncé le bouton SEL/RESET du volant pendant plus de 10 secondes. Le mode de réinitialisation du rappel d'entretien apparaît sur l'écran multi-informations.

Seuls les éléments affichés sont réinitialisés si l'on passe à l'étape suivante.

SUITE

Système de rappel d'entretien (pour les pays concernés)

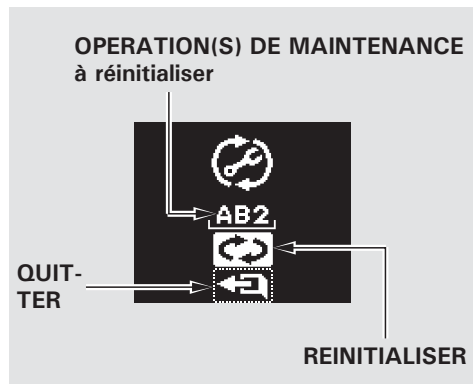

4. Sélectionner «  » (réinitialisation) en appuyant sur la partie supérieure de la touche INFO (▲), puis appuyer sur le bouton SEL/RESET pour réinitialiser le rappel d'entretien.

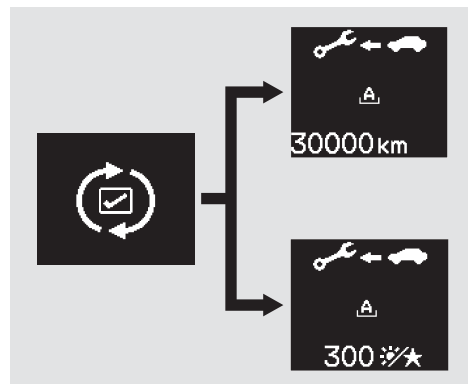

5. Après réinitialisation du rappel d'entretien, le pictogramme  s'affiche pendant quelques secondes. Les codes d'opération d'entretien affichés disparaissent, ainsi que la distance ou la durée affichée.

6. L'écran multi-informations affiche l'opération d'entretien principale suivante et la distance ou le temps restant.

Pour quitter le mode de réinitialisation de rappel d'entretien sans rien changer, sélectionner «  » (Quitter), puis appuyer sur le bouton SEL/RESET.

Système de rappel d'entretien (pour les pays concernés)

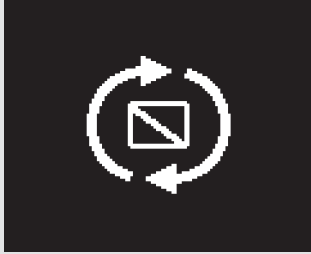

Si la réinitialisation n'est effectuée avec succès, le pictogramme ci-dessus apparaît pendant quelques secondes, puis l'écran revient à l'affichage normal. Répéter la même procédure pour réinitialiser le rappel d'entretien.

Précautions d'entretien importantes

Si l'entretien nécessaire est effectué sans réinitialisation de l'affichage, ou si l'affichage est réinitialisé sans avoir réalisé l'entretien, le système ne va pas afficher les intervalles d'entretien corrects. Ceci peut entraîner de graves problèmes mécaniques parce qu'il n'existe plus d'enregistrement précis des échéances d'entretien requises.

Votre concessionnaire Honda agréé possède une connaissance approfondie de votre véhicule et peut fournir un service compétent et efficace.

Noter cependant que l'entretien chez un concessionnaire n'est pas obligatoire pour bénéficier de la garantie. L'entretien peut être effectué par n'importe quel centre d'entretien qualifié ou personne compétente dans ce type d'entretien automobile. S'assurer que le centre d'entretien ou la personne réinitialise l'affichage comme décrit précédemment. Conserver tous les reçus comme preuve d'exécution et demander à la personne qui fait le travail de remplir votre Manuel de service. Consulter votre Manuel de service pour plus de renseignements.

Nous recommandons l'utilisation de liquides et de pièces d'origine Honda à chaque entretien. Ils sont fabriqués selon les mêmes normes de qualité élevées que les composants d'origine, de sorte qu'il est possible d'avoir confiance en leurs performances et leur longévité.

Système de rappel d'entretien de CVTF (pour les pays concernés)

Sur les véhicules avec Manuel de service

Pour les échéances correctes de remplacement du CVTF, toujours se reporter au Manuel de service.

REMARQUE

Si le CVTF n'est pas remplacé selon le calendrier recommandé indiqué dans le Manuel de service, la transmission peut subir de sérieux dégâts.

Sur les véhicules sans Manuel de service

Pour les échéances correctes de remplacement de CVTF, toujours se reporter au programme de maintenance de ce manuel d'utilisation (voir page 336).

REMARQUE

Si le CVTF n'est pas remplacé selon le calendrier recommandé indiqué dans le programme de maintenance de ce manuel d'utilisation, la transmission peut subir de sérieux dégâts.

L'une des caractéristiques pratiques de l'écran multi-informations de votre véhicule est le système de rappel d'entretien du CVTF.

L'ordinateur de bord de votre véhicule calcule la distance restante avant le prochain entretien à effectuer.

L'écran multi-informations vous montre que l'échéance de l'entretien est proche, imminente ou dépassée. A chaque échéance d'entretien, le symbole d'avertissement ou le symbole avec un message (si sélectionné) s'allume en orange en même temps que le témoin de message système ().

Systeme de rappel d'entretien de CVTF (pour les pays concernés)

L'illustration suivante montre l'organigramme d'affichage du rappel d'entretien de CVTF.

Affichages du rappel d'entretien du CVTF sur l'écran multi-informations

TEMOIN DE MESSAGE SYSTEME

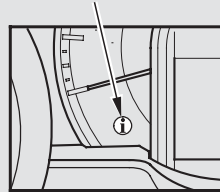

Symbole d'avertissement (orange)

Echéance d'entretien proche



Echéance d'entretien



Echéance d'entretien expirée/dépassée



Distance (km) est représentée.

SUITE

Système de rappel d'entretien de CVTF (pour les pays concernés)



Si l'échéance d'entretien a expiré, le pictogramme d'avertissement avec la distance négative s'affiche. Le décompte de la distance parcourue s'effectue par kilomètres.

REMARQUE :

La distance affichée peut ne pas correspondre à la véritable distance de conduite. La distance est estimée par l'ordinateur de bord en fonction des conditions de conduite.

Le système de rappel d'entretien du CVTF est disponible dans certains pays. Pour connaître les pays où ce système est disponible, se référer au Manuel de service fourni avec votre véhicule ou demander au concessionnaire.

Système de rappel d'entretien de CVTF (pour les pays concernés)

Approche de l'échéance d'entretien

SYMBOLE D'AVERTISSEMENT

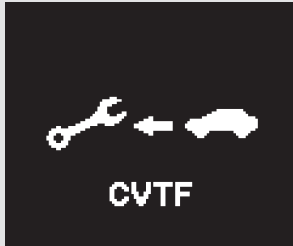



Lorsque la distance restante pour l'entretien de CVTF requis est dans la plage 1 900 à 1 000 km, l'écran multi-informations interrompt l'affichage en cours et affiche le pictogramme ci-dessus ou ce pictogramme avec un message « MAINTENANCE A VENIR » en orange. Le témoin de message système () s'allume également, en guise de rappel.

En changeant d'affichage, le pictogramme/message d'avertissement orange disparaît, mais il s'affiche chaque fois que le contacteur d'allumage est mis sur ON (II).

Echéance d'entretien

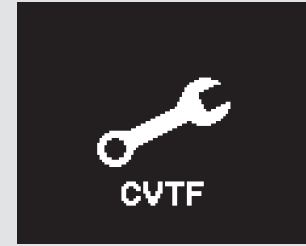
SYMBOLE D'AVERTISSEMENT



Lorsque la distance restante pour l'entretien de CVTF requis est dans la plage 900 à 0 km, l'écran multi-informations interrompt l'affichage en cours et affiche le pictogramme ci-dessus ou ce pictogramme avec un message « MAINTENANCE A FAIRE » en orange. Le témoin de message système () s'allume également, en guise de rappel.

SUITE

Système de rappel d'entretien de CVTF (pour les pays concernés)

Lorsque s'affiche ce pictogramme ou ce pictogramme avec un message, faire faire l'entretien indiqué dès que possible.

En changeant d'affichage, le pictogramme/message d'avertissement orange disparaît, mais il s'affiche chaque fois que le contacteur d'allumage est mis sur ON (II).

Echéance d'entretien expirée/dépassée

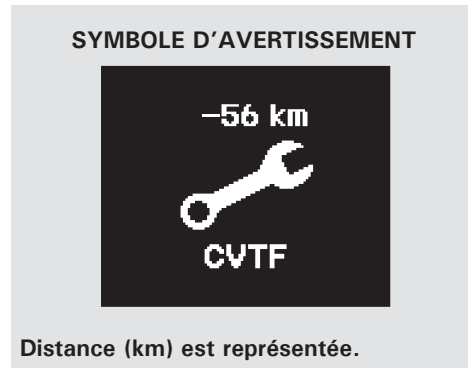

Si l'entretien de CVTF n'est toujours pas effectué après que la distance restante a atteint 0, l'écran multi-informations interrompt l'affichage en cours et affiche le pictogramme ci-dessus ou celui avec un message « MAINTENANCE EN RETARD » en orange, et la distance ou le temps total en négatif. Le témoin de message système (**i**) s'allume également, en guise de rappel.

Le pictogramme/message d'avertissement en orange ne disparaît pas. Il est possible de sélectionner un autre affichage en appuyant soit sur la touche INFO, soit sur la touche SEL/RESET. Pour visualiser le pictogramme/message à nouveau, appuyer sur la touche INFO à plusieurs reprises. Le témoin de message système (**i**) reste également allumé, en guise de rappel.

Systeme de rappel d'entretien de CVTF (pour les pays concernés)

Le pictogramme/message d'avertissement orange et la distance en négatif apparaissent chaque fois que le contacteur d'allumage est placé sur la position ON (II).

Une distance négative signifie que votre véhicule a dépassé l'échéance d'entretien requise. L'entretien doit être effectué immédiatement et le système de rappel d'entretien réinitialisé.

Réinitialisation du rappel d'entretien de CVTF

L'entretien de CVTF doit être effectué par des techniciens correctement formés et équipés en respectant les normes et spécifications de Honda. Votre concessionnaire répond à tous ces critères.

A la fin des opérations d'entretien de CVTF, votre concessionnaire réinitialise l'affichage.

Si l'entretien est effectué par une personne autre que votre concessionnaire, réinitialiser le rappel d'entretien comme suit :

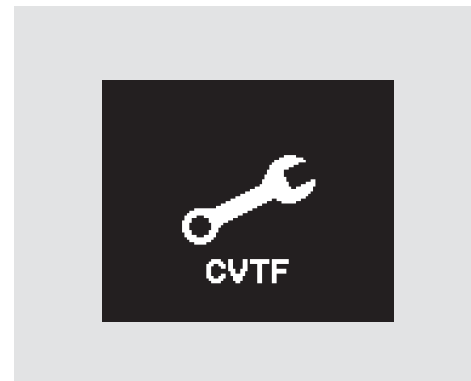

1. Garer le véhicule. S'assurer que les feux de position sont éteints. Mettre le contacteur d'allumage sur ON (II) tout en maintenant enfoncée la touche SEL/RESET. Ne pas essayer de conduire le véhicule. Si la vitesse du véhicule dépasse 2 km/h, ce mode est annulé.

SUITE

Système de rappel d'entretien de CVTF (pour les pays concernés)

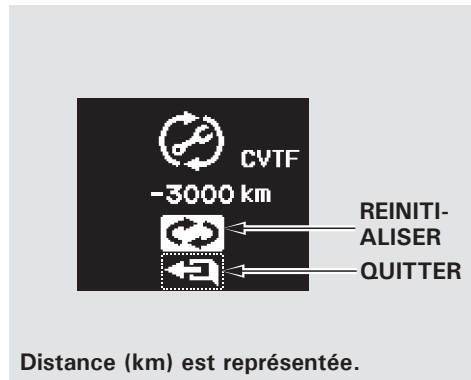

2. Maintenir enfoncé le bouton SEL/RESET du volant pendant plus de 10 secondes. Le mode de réinitialisation de rappel de maintenance s'affiche sur l'écran multi-informations.

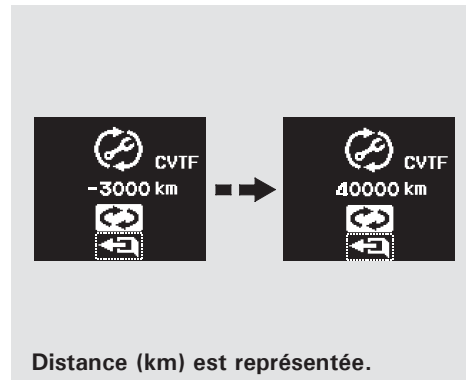

3. Sélectionner «  » (réinitialisation) en appuyant sur la partie supérieure de la touche INFO (▲), puis appuyer sur la touche SEL/RESET pour réinitialiser le rappel d'entretien. La distance affichée est réinitialisée.

4. Pour revenir à l'affichage normal, sélectionner «  » (Quitter) en appuyant sur la touche INFO, puis appuyer sur la touche SEL/RESET. Pour quitter le mode de réinitialisation de rappel d'entretien du CVTF sans aucune modification, sélectionner «  » (Quitter), puis appuyer sur la touche SEL/RESET.

Systeme de rappel d'entretien de CVTF (pour les pays concernés)

Précautions d'entretien importantes

Si l'entretien nécessaire est effectué sans réinitialisation de l'affichage, ou si l'affichage est réinitialisé sans avoir réalisé l'entretien, le système ne va pas afficher les intervalles d'entretien corrects. Ceci peut entraîner de graves problèmes mécaniques parce qu'il n'existe plus d'enregistrement précis des échéances d'entretien requises.

Votre concessionnaire Honda agréé possède une connaissance approfondie de votre véhicule et peut fournir un service compétent et efficace.

Noter cependant que l'entretien chez un concessionnaire n'est pas obligatoire pour bénéficier de la garantie. L'entretien peut être effectué par n'importe quel centre d'entretien qualifié ou personne compétente dans ce type d'entretien automobile. S'assurer que le centre d'entretien ou la personne réinitialise l'affichage comme décrit précédemment. Conserver tous les reçus comme preuve d'exécution et demander à la personne qui fait le travail de remplir votre Manuel de service. Consulter votre Manuel de service (sur certains types) pour plus de renseignements.

Nous recommandons l'utilisation de liquides et de pièces d'origine Honda à chaque entretien. Ils sont fabriqués selon les mêmes normes de qualité élevées que les composants d'origine, de sorte qu'il est possible d'avoir confiance en leurs performances et leur longévité.

Programme de maintenance (véhicules sans système de rappel d'entretien)

Si le véhicule n'est pas équipé du système de rappel d'entretien, suivre les programmes de maintenance figurant dans le Manuel de service fourni avec le véhicule.

Sur les véhicules sans Manuel de service, suivre le programme de maintenance du présent manuel d'utilisation (voir page 335).

Le programme de maintenance requis indique toutes les opérations d'entretien nécessaires au maintien de votre véhicule en parfaite condition d'utilisation. L'opération de maintenance doit être effectuée par des techniciens correctement formés et équipés en respectant les normes et spécifications de Honda. Votre concessionnaire répond à tous ces critères.

Le programme de maintenance suppose une utilisation du véhicule comme moyen de transport normal de passagers et de leurs biens. Vous devez suivre également les recommandations suivantes :

- Éviter de dépasser la limite de charge du véhicule. Ceci applique une contrainte excessive sur le moteur, les freins et de nombreuses autres parties du véhicule.
- Conduire sur des routes dans un état raisonnable et dans les limitations de vitesse en vigueur.
- Conduire régulièrement votre véhicule sur une distance de plusieurs kilomètres.
- Toujours utiliser l'essence recommandée uniquement (voir page 268).

Nous recommandons l'utilisation de liquides et de pièces d'origine Honda ou leur équivalent à chaque entretien. Ce sont les mêmes composants de haute qualité que ceux montés dans votre véhicule lorsqu'il était neuf, leur adéquation et leurs parfaites performances peuvent donc être tenues pour acquises.

Programme de maintenance (véhicules sans Manuel de service)

Entretien à effectuer en fonction de la distance parcourue ou du temps écoulé, selon la première échéance.	km x 1 000	20	40	60	80	100	120	140	160	180	200
	mois	12	24	36	48	60	72	84	96	108	120
Remplacer l'huile moteur*1	Conditions normales	Tous les 10 000 km ou tous les ans									
	Conditions difficiles*2	Tous les 5 000 km ou tous les 6 mois									
Remplacer le filtre à huile moteur*1	Conditions normales	●	●	●	●	●	●	●	●	●	●
	Conditions difficiles*2	Tous les 10 000 km ou tous les 6 mois									
Remplacer l'élément de filtre à air	Tous les 30 000 km										
Inspecter le jeu des soupapes	Tous les 40 000 km										
Remplacer le filtre à carburant*3				●					●		
Remplacer les bougies d'allumage Type iridium	Tous les 100 000 km										
Inspecter la courroie de transmission		●		●		●		●		●	
Inspecter le régime de ralenti						●					
Remplacer le liquide de refroidissement moteur	Après 200 000 km ou 10 ans, puis tous les 100 000 km ou tous les 5 ans										

Ce programme de maintenance indique la maintenance minimum requise devant être effectuée pour garantir le bon fonctionnement du véhicule. Selon les régions et les climats, des entretiens complémentaires peuvent être nécessaires. Consulter le carnet de garantie pour de plus amples informations.

*1 : seul le programme pour conditions difficiles est requis dans certains pays : se reporter au livret de garantie locale fourni avec votre véhicule.

*2 : se reporter à la page 338 pour plus d'informations sur les remplacements à effectuer en cas de conditions d'utilisation difficiles.

*3 : se reporter à la page 352 pour plus d'informations sur les remplacements à effectuer en cas de conditions de conduite difficiles.

SUITE

Programme de maintenance (véhicules sans Manuel de service)

Entretien à effectuer en fonction de la distance parcourue ou du temps écoulé, selon la première échéance.	km x 1 000	20	40	60	80	100	120	140	160	180	200
	mois	12	24	36	48	60	72	84	96	108	120
Remplacer le liquide de transmission* CVT			●		●		●		●		●
Inspecter les freins avant et arrière	Tous les 10 000 km ou tous les 6 mois										
Remplacer le liquide de frein	Tous les 3 ans										
Vérifier le réglage du frein de stationnement		●	●		●		●		●		●
Remplacer le filtre à poussière et à pollen		●	●	●	●	●	●	●	●	●	●
Vérifier la date de péremption du flacon de la trousse de réparation de pneumatique (selon l'équipement)		●	●	●	●	●	●	●	●	●	●
Tourner les pneumatiques (vérifier leur pression et leur état au moins une fois par mois)	Tourner les pneumatiques tous les 10 000 km										
Inspecter visuellement les éléments suivants :											
Embouts de biellette de direction et caches Composants de la suspension Cache-poussière de l'arbre d'entraînement	Tous les 10 000 km ou tous les 6 mois										
Flexibles et conduites de frein (ABS compris) Niveau et état de tous les liquides Système d'échappement Conduites et raccords d'alimentation en carburant		●	●	●	●	●	●	●	●	●	●

* : se reporter à la page 338 pour plus d'informations sur les remplacements à effectuer en cas de conditions d'utilisation difficiles.

Programme de maintenance (Ukraine)

Entretien à effectuer en fonction de la distance parcourue ou du temps écoulé, selon la première échéance.	km x 1 000	15	30	45	60	75	90	105	120	135	150	165	180
	mois	12	24	36	48	60	72	84	96	108	120	132	144
Remplacer l'huile moteur et le filtre à huile	Conditions normales	●	●	●	●	●	●	●	●	●	●	●	●
	Conditions difficiles	Tous les 7 500 km ou tous les 6 mois											
Remplacer l'élément de filtre à air			●		●		●		●		●		●
Inspecter le jeu des soupapes				●			●			●			●
Remplacer le filtre à carburant*2							●						●
Remplacer les bougies d'allumage	Iridium	Tous les 120 000 km											
Inspecter la courroie de transmission		●	●	●	●	●	●	●	●	●	●	●	●
Inspecter le régime de ralenti									●				
Remplacer le liquide de refroidissement moteur		A 200 000 km ou au bout de 10 ans, puis tous les 100 000 km ou 5 ans											
Remplacer le liquide de boîte de vitesse CVT		Tous les 40 000 km ou tous les 2 ans											
Inspecter les freins avant et arrière		●	●	●	●	●	●	●	●	●	●	●	●
Remplacer le liquide de frein		Tous les 3 ans											
Vérifier le réglage du frein de stationnement		●	●		●		●		●		●		●
Remplacer le filtre à poussière et à pollen*1			●		●		●		●		●		●
Contrôler l'alignement des phares		●	●	●	●	●	●	●	●	●	●	●	●
Essai sur route (bruit, stabilité, fonctionnement du tableau de bord)		●	●	●	●	●	●	●	●	●	●	●	●
Vérifier la date de péremption du flacon de la trousse de réparation de pneumatique (selon l'équipement)		●	●	●	●	●	●	●	●	●	●	●	●
Examiner la corrosion du véhicule		●	●	●	●	●	●	●	●	●	●	●	●
Inspecter visuellement les éléments suivants :													
Embouts de biellette de direction, boîtier de direction et caches													
Composants de la suspension													
Cache-poussière de l'arbre d'entraînement													
Flexibles et conduites de frein (ABS compris)		●	●	●	●	●	●	●	●	●	●	●	●
Niveau et état de tous les liquides													
Système d'échappement													
Conduites et raccords d'alimentation en carburant													
Etat des pneumatiques													

Ce programme de maintenance indique la maintenance minimum requise devant être effectuée pour garantir le bon fonctionnement du véhicule. Selon les régions et les climats, des entretiens complémentaires peuvent être nécessaires. Consulter le carnet de garantie pour de plus amples informations.

*1 : en cas de conduite essentiellement en zone urbaine présentant une concentration de suie importante dans l'air, dans des conditions poussiéreuses ou lorsque le débit d'air en provenance du système de commande de la climatisation est moins important que d'habitude. Remplacer le filtre tous les 15 000 km ou tous les ans.

*2 : se reporter à la page 352 pour plus d'informations sur les remplacements à effectuer en cas de conditions de conduite difficiles.

Programme de maintenance (véhicules sans Manuel de service)

REMARQUE :

Si votre véhicule est utilisé dans l'une ou plusieurs des conditions difficiles suivantes, les éléments décrits ci-dessous doivent être entretenus conformément au programme de maintenance signalé comme Conditions difficiles.

Conditions de conduite difficiles :

A : Trajet parcouru inférieur à 8 km ou inférieur à 16 km par trajet par des températures négatives.

B : Conduite par des températures extrêmement chaudes (supérieures à 35 °C).

C : Ralenti prolongé ou longues périodes de la fonction « stop-and-go ».

D : Remorquage, conduite avec une galerie de toit chargée ou conduite sur routes montagneuses.

E : Conduite sur terrain boueux, poussiéreux ou sur des routes dégivrées.

Eléments	Condition
Huile moteur et filtre à huile	A, B, C, D, E

Enregistrement de l'entretien (véhicules sans carnet d'entretien)

Demander au concessionnaire d'enregistrer toutes les opérations d'entretien nécessaires ci-dessous. Conserver les récépissés de toutes les interventions effectuées sur le véhicule.

20 000 km (ou 12 mois)	(Signature ou cachet)	Km ou mois	120 000 km (ou 72 mois)	(Signature ou cachet)	Km ou mois
		Date			Date
40 000 km (ou 24 mois)	(Signature ou cachet)	Km ou mois	140 000 km (ou 84 mois)	(Signature ou cachet)	Km ou mois
		Date			Date
60 000 km (ou 36 mois)	(Signature ou cachet)	Km ou mois	160 000 km (ou 96 mois)	(Signature ou cachet)	Km ou mois
		Date			Date
80 000 km (ou 48 mois)	(Signature ou cachet)	Km ou mois	180 000 km (ou 108 mois)	(Signature ou cachet)	Km ou mois
		Date			Date
100 000 km (ou 60 mois)	(Signature ou cachet)	Km ou mois	200 000 km (ou 120 mois)	(Signature ou cachet)	Km ou mois
		Date			Date

Enregistrement de la maintenance (Ukraine)

Demander au concessionnaire d'enregistrer toutes les opérations d'entretien nécessaires ci-dessous. Conserver les récépissés de toutes les interventions effectuées sur le véhicule.

15 000 km (ou 12 mois)	(Signature ou cachet)	km ou mois	105 000 km (ou 84 mois)	(Signature ou cachet)	km ou mois
		Date			Date
30 000 km (ou 24 mois)	(Signature ou cachet)	km ou mois	120 000 km (ou 96 mois)	(Signature ou cachet)	km ou mois
		Date			Date
45 000 km (ou 36 mois)	(Signature ou cachet)	km ou mois	135 000 km (ou 108 mois)	(Signature ou cachet)	km ou mois
		Date			Date
60 000 km (ou 48 mois)	(Signature ou cachet)	km ou mois	150 000 km (ou 120 mois)	(Signature ou cachet)	km ou mois
		Date			Date
75 000 km (ou 60 mois)	(Signature ou cachet)	km ou mois	165 000 km (ou 132 mois)	(Signature ou cachet)	km ou mois
		Date			Date
90 000 km (ou 72 mois)	(Signature ou cachet)	km ou mois	180 000 km (ou 144 mois)	(Signature ou cachet)	km ou mois
		Date			Date

Contrôles de maintenance par le propriétaire

L'utilisateur doit vérifier les éléments suivants en fonction des conditions d'utilisation du véhicule ou aux intervalles indiqués.

- Niveau d'huile moteur - Contrôler à chaque ravitaillement en carburant. Voir page 271.
- Niveau de liquide de refroidissement moteur - Contrôler le réservoir de réserve de radiateur à chaque ravitaillement en carburant. Voir page 272.
- Liquide de lave-glace avant - Contrôler le niveau du réservoir tous les mois. Si les conditions météorologiques imposent une utilisation fréquente des lave-glaces, contrôler le réservoir à chaque arrêt pour faire le plein. Voir page 347.
- Essuie-glaces avant - Contrôler l'état des essuie-glaces tous les mois. Si les essuie-glaces n'essuient pas le pare-brise correctement, vérifier s'ils sont usés, fissurés ou autres.
- Boîte de vitesses automatique (CVT) - Contrôler le niveau de liquide tous les mois. Voir page 348.
- Freins - Contrôler le niveau de liquide tous les mois. Voir page 350.
- Pédale de frein - Contrôler le bon fonctionnement de la pédale de frein.
- Frein de stationnement - Contrôler le bon fonctionnement du levier de frein de stationnement.
- Pneus - Contrôler la pression des pneus tous les mois. Rechercher la présence d'usure et d'objets étrangers sur la bande de roulement. Voir page 375.
- Batterie 12 volts - Contrôler son état et la corrosion des bornes tous les mois. Voir page 382.
- Climatisation - Contrôler son fonctionnement une fois par semaine. Voir page 366.
- Désembuage du pare-brise - Faire fonctionner le chauffage et la climatisation et contrôler les bouches de désembuage tous les mois.
- Feux - Contrôler le fonctionnement de tous les feux tous les mois. Voir page 353.
- Portes - Contrôler si le hayon et toutes les portes, y compris les portes arrière s'ouvrent/se ferment en douceur et se verrouillent en toute sécurité.
- Avertisseur sonore - Contrôler le fonctionnement de l'avertisseur sonore.

Emplacements des liquides

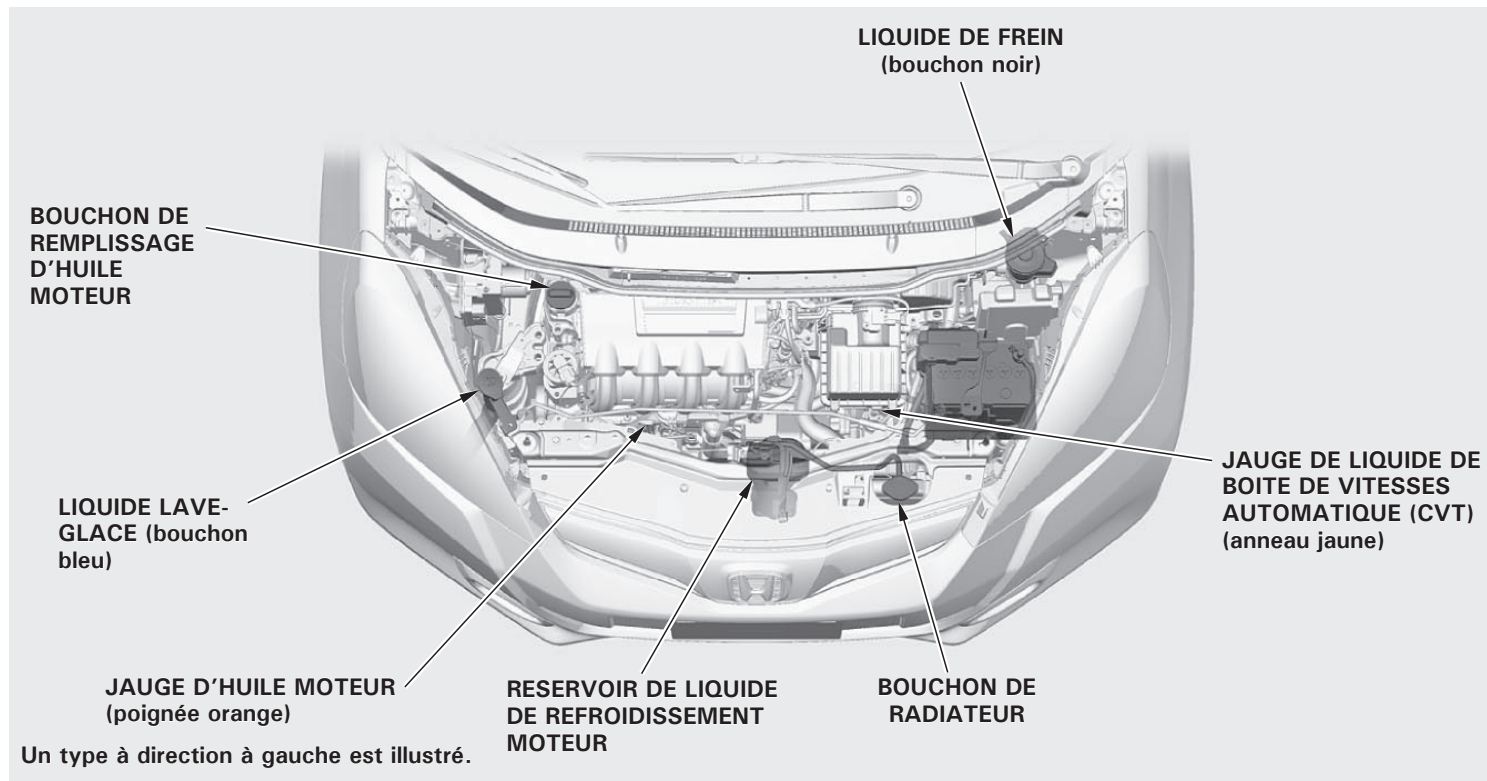

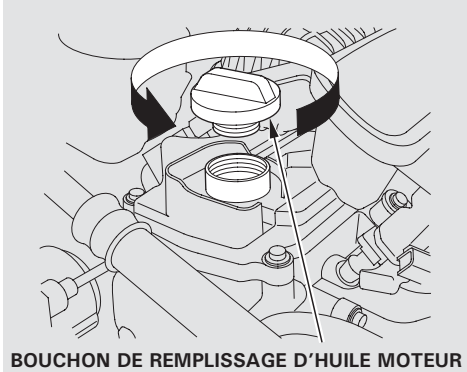

Dévisser et retirer le bouchon de remplissage d'huile moteur sur le dessus du cache-soupapes. Verser l'huile lentement et soigneusement afin de ne pas en renverser. Nettoyer immédiatement toute éclaboussure. Les éclaboussures d'huile pourraient endommager les organes dans le compartiment moteur.

Remettre en place le bouchon de remplissage d'huile moteur et le serrer fermement. Laisser chauffer le moteur et le couper, laisser reposer pendant environ 3 minutes, puis vérifier le niveau d'huile sur la jauge à huile moteur. Ne pas remplir au-dessus du repère supérieur sous peine de risquer d'endommager le moteur.

Huile moteur recommandée

Sur les véhicules avec système de rappel d'entretien

L'huile contribue largement aux performances et à la longévité du moteur. Toujours utiliser une huile détergente de qualité supérieure. Il est vivement conseillé d'utiliser l'huile Honda Green Oil ou « ACEA A5/B5 » dans votre véhicule aussi longtemps que vous en êtes le propriétaire.

L'huile Honda Green Oil de très faible viscosité et économique est à privilégier comme lubrifiant moteur pour votre véhicule. Cette huile spéciale est formulée pour aider votre moteur à consommer moins de carburant. Elle est disponible auprès de votre concessionnaire.

SUITE

Appoint d'huile moteur

Ce tableau permet de sélectionner la bonne viscosité d'huile pour votre véhicule :

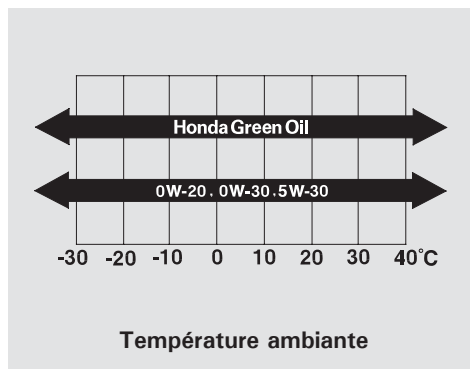

Une huile 0W-20 de très faible viscosité et économique est à privilégier comme lubrifiant moteur pour votre véhicule. Ceci est indiqué sur l'étiquette API Service par les mots « Energy Conserving » (Econome en énergie). Cette huile spéciale est formulée pour aider votre moteur à consommer moins de carburant. Elle est disponible auprès de votre concessionnaire.

Sur les véhicules sans système de rappel d'entretien

L'huile contribue largement aux performances et à la longévité du moteur. Toujours utiliser une huile détersive de qualité supérieure. Il est vivement conseillé d'utiliser l'huile moteur d'origine Honda dans votre véhicule aussi longtemps que vous en êtes le propriétaire.

Toujours utiliser l'huile économique de classe API Service SM ou supérieure. Cette huile est formulée pour aider votre moteur à consommer moins de carburant.

Ce tableau permet de sélectionner la bonne viscosité SAE d'huile pour votre véhicule :

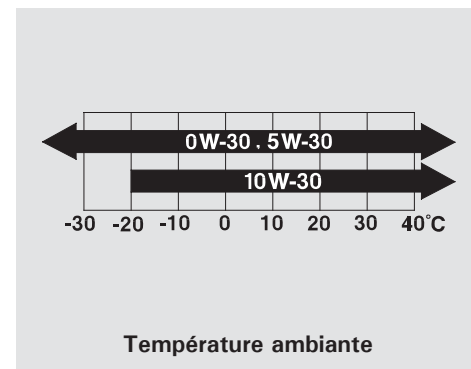

L'huile 0W-30 est formulée pour aider votre moteur à consommer moins de carburant.

Ajout d'huile moteur, liquide de refroidissement moteur

Additifs d'huile moteur

Votre véhicule ne nécessite pas d'additifs d'huile. Les additifs peuvent avoir un effet néfaste sur les performances et la longévité du moteur ou de la transmission.

Ajout de liquide de refroidissement moteur

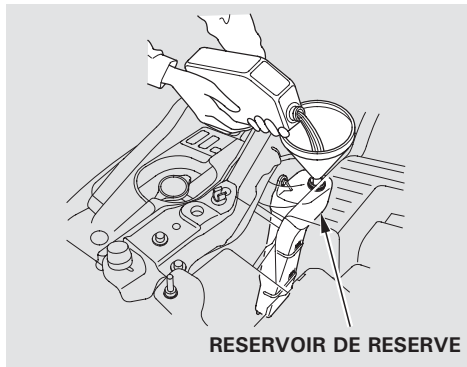

Si le niveau du liquide de refroidissement dans le réservoir de réserve est sur ou sous le repère MIN, ajouter du liquide pour le ramener au repère MAX. Contrôler l'étanchéité du circuit de refroidissement.

Toujours utiliser de l'antigel toutes saisons/liquide de refroidissement type 2 Honda Il s'agit d'un liquide de refroidissement pré-mélangé à 50 % antigel et 50 % eau distillée. Ne jamais utiliser un antigel pur ou de l'eau pure.

SUITE

Liquide de refroidissement (moteur)

Le circuit de refroidissement contient de nombreux éléments en aluminium qui peuvent se corroder si un mauvais antigel est utilisé. Certains antigels, même signalés comme étant sûrs pour les éléments en aluminium, peuvent ne pas offrir une protection adéquate.

Si le réservoir de réserve est complètement vide, vérifier également le niveau du liquide de refroidissement dans le radiateur.

⚠ AVERTISSEMENT

Si le bouchon du radiateur est retiré alors que le moteur est encore chaud, le liquide de refroidissement risque de gicler et de provoquer de graves brûlures.

Toujours laisser refroidir le moteur et le radiateur avant de retirer le bouchon de radiateur.

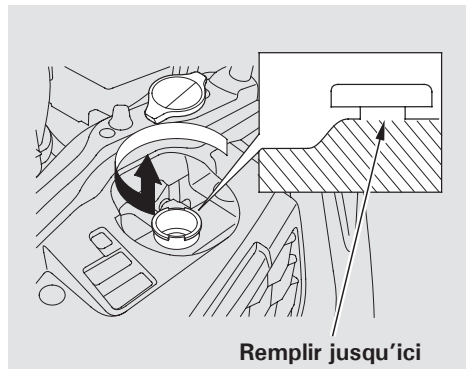

1. S'assurer que le moteur et le radiateur ont refroidi.
2. Détendre la pression du circuit de refroidissement en faisant tourner le bouchon de radiateur dans le sens antihoraire, sans appuyer dessus.

3. Retirer le bouchon de radiateur en le poussant vers le bas et en le tournant dans le sens antihoraire.
4. Le niveau du liquide de refroidissement devrait remonter jusqu'à la base du goulot de remplissage. Faire l'appoint de liquide de refroidissement s'il est bas.

Verser le liquide de refroidissement lentement et avec précaution afin de ne pas en renverser. Nettoyer immédiatement toute éclaboussure, car cela peut endommager les composants situés dans le compartiment moteur.

5. Reposer le bouchon du radiateur et le serrer fermement.

Liquide de refroidissement moteur, lave-glaces avant

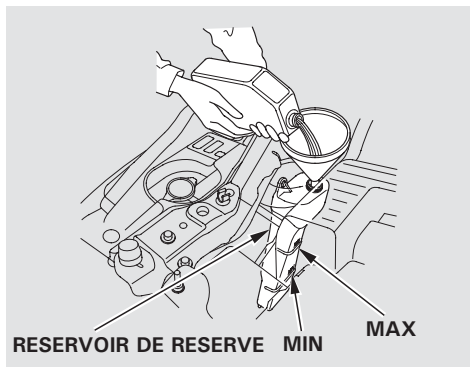

6. Verser du liquide de refroidissement dans le réservoir de réserve. Remplir à mi-hauteur entre les repères MAX et MIN. Remettre le bouchon sur le réservoir de réserve.

Ne pas ajouter de produits anti-rouille ou d'autres additifs dans le circuit de refroidissement du véhicule. Ils pourraient ne pas être compatibles avec le liquide de refroidissement ou les composants du moteur.

Lave-glaces avant

Vérifier le niveau de liquide du réservoir de lave-glaces avant au moins une fois par mois pour une utilisation normale.

Si le niveau est bas, remplir le réservoir de lave-glaces.

Remplir le réservoir avec un liquide lave-glaces d'une bonne qualité. Cela augmente la capacité de nettoyage et empêche le gel par temps froid.

Lors du remplissage du réservoir, nettoyer les bords des balais d'essuie-glaces avant avec un chiffon propre imbibé de liquide lave-glaces. Cela contribuera à les maintenir en état.

REMARQUE

Ne pas ajouter d'antigel ou de mélange vinaigre/eau dans le réservoir de liquide de lave-glaces. L'antigel peut endommager la peinture du véhicule, tandis qu'un mélange vinaigre/eau peut endommager la pompe de lave-glaces. Utiliser uniquement du liquide lave-glaces disponible dans le commerce.

Liquide de transmission automatique

Transmission à variation continue (CVT)

Vérifier le niveau de liquide à la température normale de fonctionnement du moteur.

1. Stationner le véhicule sur un sol horizontal. Démarrer le moteur, le laisser tourner jusqu'à ce que le ventilateur de radiateur se mette en marche, puis couper le moteur. Pour un résultat précis, attendre environ 60 secondes (mais pas plus de 90 secondes) avant de réaliser l'étape 2.

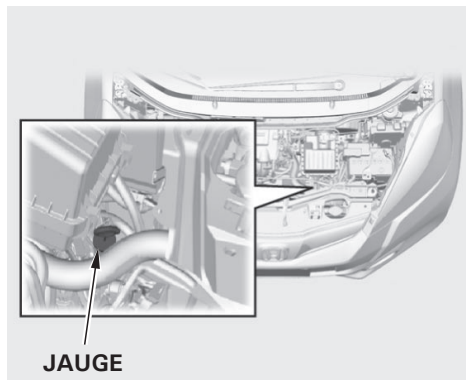

2. Tirer la jauge de niveau (anneau jaune) de la transmission et l'essuyer à l'aide d'un chiffon propre.
3. Insérer soigneusement la jauge de niveau à fond dans la transmission, comme indiqué sur l'illustration.

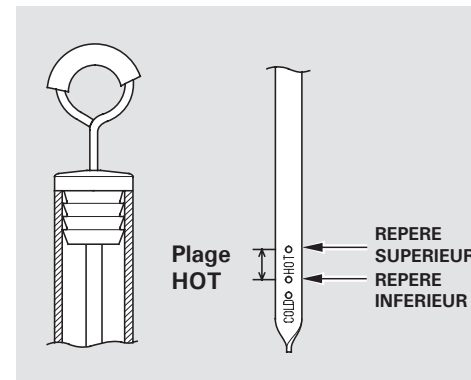

4. Retirer la jauge de niveau et vérifier le niveau du liquide. Il y a un côté HOT (chaud) et un côté COLD (froid) sur la jauge. Le niveau du liquide doit se situer entre les repères supérieur et inférieur du côté HOT.

Liquide de transmission automatique

5. Si le niveau se situe en dessous du repère inférieur, ajouter du liquide dans l'orifice de la jauge jusqu'à ce qu'il se trouve entre les repères inférieur et supérieur.

Verser le liquide lentement et soigneusement afin de ne pas en renverser. Nettoyer immédiatement toute éclaboussure. Les éclaboussures de liquide pourraient endommager les organes dans le compartiment moteur.

Toujours utiliser du liquide Honda CVTF (liquide de transmission à variation continue) ou HMMF (liquide Honda Multi Matic) dans certains pays.

REMARQUE

Utiliser uniquement Honda CVTF (liquide de transmission à variation continue). Ne pas le mélanger avec d'autres liquides de transmission. L'utilisation de tout liquide de transmission autre que Honda CVTF (liquide de transmission à variation continue) peut affecter le fonctionnement et la durabilité et risque donc d'endommager la transmission. Les dommages résultant de l'utilisation d'un liquide de transmission autre que Honda CVTF (liquide de transmission à variation continue) ne sont pas couverts par la garantie Honda sur les véhicules neufs.

6. Insérer soigneusement la jauge de niveau à fond dans la transmission, comme indiqué sur l'illustration.

La transmission doit être vidangée et remplie avec du liquide propre en fonction de l'indication du rappel d'entretien. Sur les véhicules qui ne sont pas équipés d'un système de rappel d'entretien, suivre le programme de maintenance figurant dans le carnet d'entretien fourni avec le véhicule.

Sur les véhicules sans Manuel de service, suivre le programme d'entretien de ce manuel d'utilisation.

En cas de doute sur la manière de vérifier et d'ajouter du liquide, contacter votre concessionnaire.

Liquide de frein

Vérifier le niveau du liquide de freins des réservoirs tous les mois.

Il apparaît également le pictogramme «  » ou celui avec un message « LIQUIDE DE FREIN NIVEAU BAS » sur l'écran multi-informations lorsque le niveau du liquide de freins est bas.

Remplacer le liquide de freins suivant l'indication du rappel d'entretien. Sur les véhicules qui ne sont pas équipés d'un système de rappel d'entretien, suivre le programme de maintenance figurant dans le carnet d'entretien fourni avec le véhicule.

Sur les véhicules sans Manuel de service, suivre le programme d'entretien de ce manuel d'utilisation.

Toujours utiliser du liquide de freins d'origine Honda ou un équivalent provenant d'un bidon étanche identifié DOT3 ou DOT4 uniquement. Le liquide de frein marqué DOT5 n'est pas compatible avec le système de freinage du véhicule.

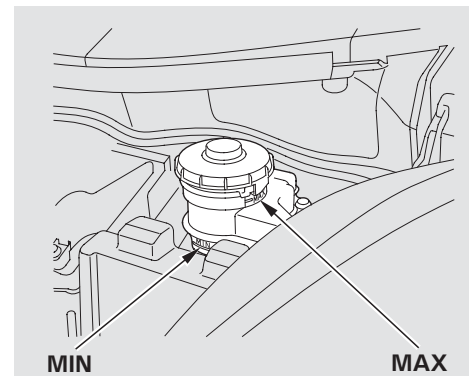

Le niveau du liquide doit se situer entre les repères MIN et MAX indiqués sur le côté du réservoir. Si le niveau est sur ou sous le repère MIN, votre système de freinage a besoin d'un examen. Faire inspecter le système de freinage pour détecter d'éventuelles fuites ou plaquettes de frein usées.

Élément de filtre à air

L'élément de filtre à air doit être remplacé conformément aux indications de rappel d'entretien. Sur les véhicules qui ne sont pas équipés d'un système de rappel d'entretien, suivre le programme de maintenance figurant dans le carnet d'entretien fourni avec le véhicule.

Sur les véhicules sans Manuel de service, suivre le programme d'entretien de ce manuel d'utilisation.

Remplacement

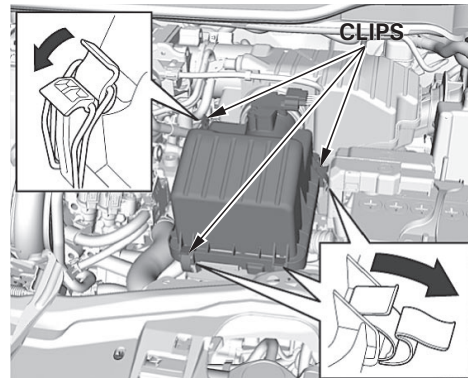

L'élément de filtre à air est à l'intérieur du boîtier du filtre à air dans le compartiment moteur.

Pour le remplacer :

1. Déboîter les quatre clips de maintien et retirer le couvercle de boîtier de filtre à air.

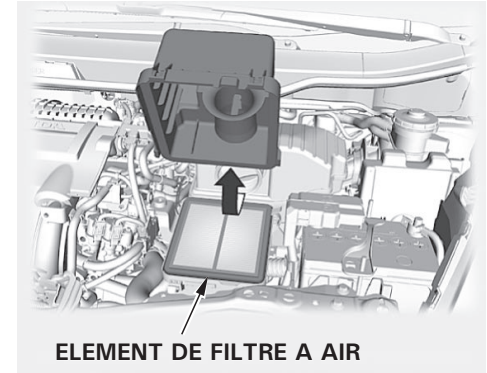

2. Déposer l'ancien élément de filtre à air.
3. Nettoyer soigneusement l'intérieur du boîtier de filtre à air avec un chiffon humide.

SUITE

Elément de filtre à air, filtre à carburant

4. Placer le nouvel élément de filtre à air dans le boîtier de filtre à air.
5. Réinstaller le couvercle du boîtier de filtre à air et emboîter les quatre clips de maintien. S'assurer qu'ils sont fermement enclenchés.

Filtre à carburant

Le filtre à carburant doit être remplacé conformément aux indications de rappel d'entretien. Sur les véhicules qui ne sont pas équipés d'un système de rappel d'entretien, suivre le programme de maintenance figurant dans le carnet d'entretien fourni avec le véhicule.

Sur les véhicules sans Manuel de service, suivre le programme d'entretien de ce manuel d'utilisation.

Il est recommandé de remplacer le filtre à carburant tous les 40 000 km, ou 2 ans (sauf pour les véhicules avec Manuel de service)/tous les 45 000 km ou 3 ans (modèle destiné à l'Ukraine), si le carburant a pu être contaminé. Dans un environnement très poussiéreux, le filtre peut se colmater plus rapidement.

Faire remplacer le filtre à carburant par un technicien qualifié. Le circuit de carburant étant sous pression, le carburant peut gicler et représenter un danger si tous les raccords des conduites d'alimentation en carburant ne sont pas manipulés correctement.

Vérifier le fonctionnement des feux extérieurs de votre véhicule au moins une fois par mois. Une ampoule grillée peut affecter la sécurité de votre véhicule en réduisant sa visibilité et sa capacité à signaler vos intentions aux autres conducteurs.

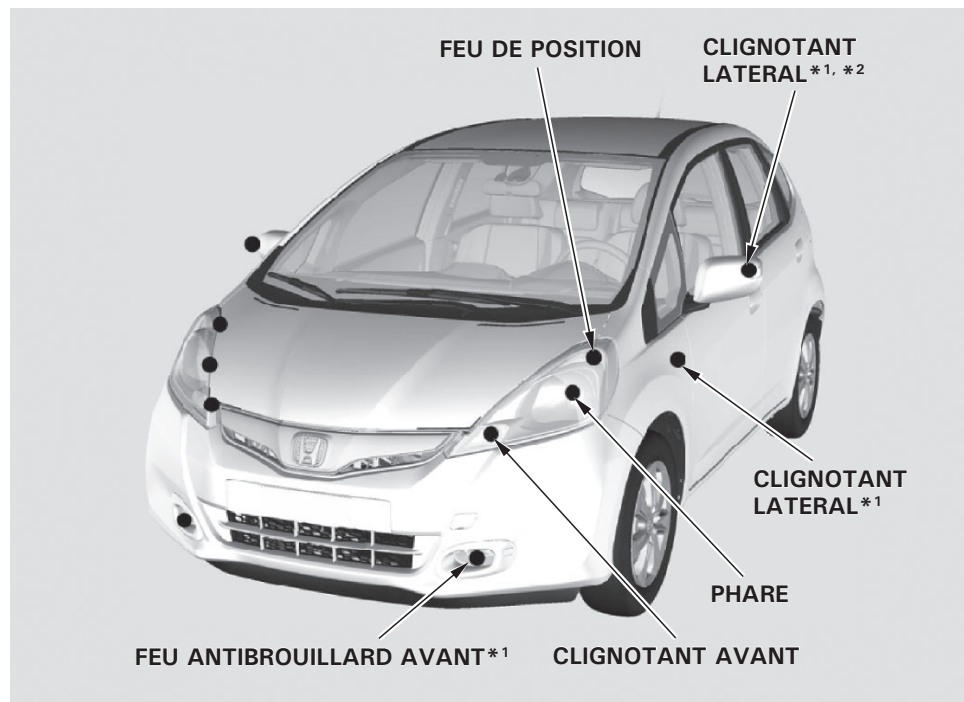

*1 : selon l'équipement

*2 : le remplacement de ces ampoules doit être effectué par votre concessionnaire.

SUITE

Eclairage

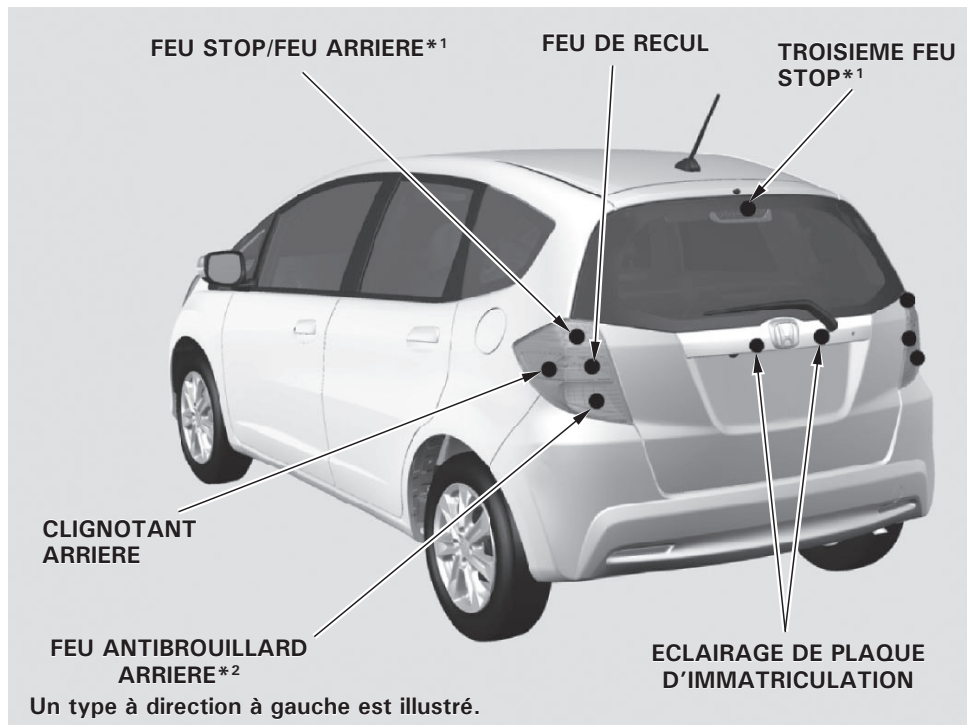

*1 : le remplacement de ces ampoules doit être effectué par votre concessionnaire.

*2 : le feu antibrouillard arrière est présent du côté conducteur uniquement.

Vérifier les éléments suivants :

- Phares (feux de route et de croisement)
- Feux de position
- Clignotants
- Feux antibrouillard avant (pour certains types)
- Clignotants latéraux
- Feux stop/feux arrière
- Feux de recul
- Antibrouillard arrière
- Fonction de feux de détresse
- Eclairage de plaque d'immatriculation
- Troisième feu stop

Si des ampoules sont grillées, les remplacer dès que possible. Se reporter au tableau de la page 451 pour déterminer quel type d'ampoule de remplacement est nécessaire.

Réglage du faisceau des phares

Les phares ont été convenablement orientés quand votre véhicule était neuf. Si le véhicule transporte régulièrement des objets lourds dans le compartiment à bagages ou tire une remorque, un réajustement peut être requis. Les réglages doivent être effectués par votre concessionnaire ou un autre technicien qualifié.

L'angle vertical des phares peut être réglé. Pour plus de renseignements, voir page 148.

Remplacement d'une ampoule de phare

Les phares du véhicule comportent des ampoules halogènes. Lors du remplacement d'une ampoule, la tenir par le culot et éviter de toucher le verre ou de le heurter contre des objets durs. Si le verre entre en contact avec la peau, le nettoyer à l'aide d'un chiffon propre imbibé d'alcool à brûler.

REMARQUE

Les ampoules halogènes des phares deviennent très chaudes lorsqu'elles sont allumées. La présence d'huile, de sueur ou de rayures sur le verre peut provoquer une surchauffe et l'éclatement de l'ampoule.

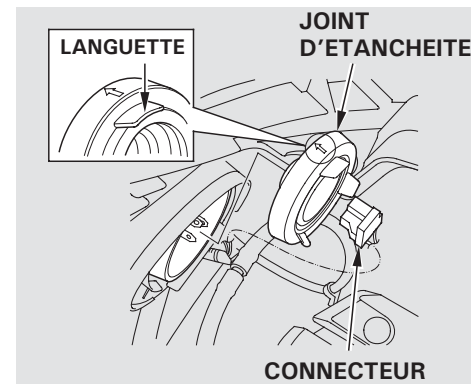

1. Ouvrir le capot.
2. Retirer le connecteur électrique de l'ampoule en tirant le connecteur bien droit.
3. Enlever le joint d'étanchéité en caoutchouc en tirant sur la languette.

SUITE

Eclairage

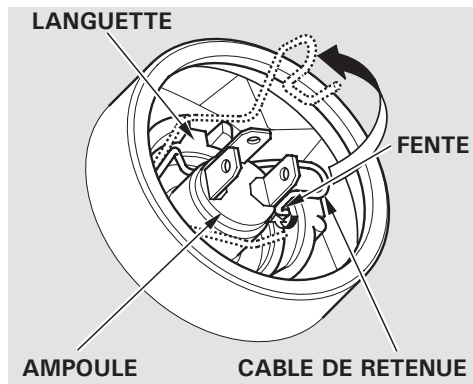

4. Déclipper l'extrémité du câble de retenue de sa fente. Ecarter le câble en le pivotant, puis retirer l'ampoule.

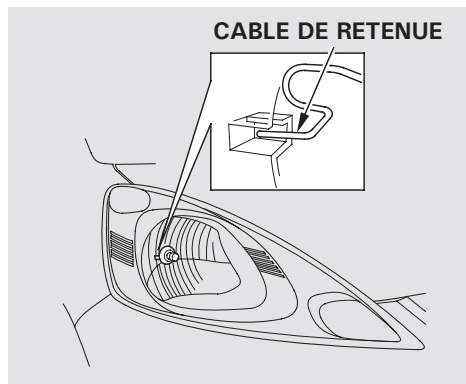

5. Installer l'ampoule neuve dans le trou, en veillant à ce que les languettes soient bien dans leurs fentes. Faire pivoter le câble de retenue en place et clipper l'extrémité dans la fente.
6. Vérifier que le câble de retenue est installé de façon correcte et sûre. Vous pouvez vérifier son installation depuis le regard d'inspection de l'ensemble de phare.

7. Poser le joint d'étanchéité caoutchouc par-dessus l'arrière de l'ensemble de projecteur. S'assurer que son côté droit est vers le haut.
8. Pousser le connecteur électrique sur la nouvelle ampoule. S'assurer qu'il est branché correctement. Allumer les phares pour tester la nouvelle ampoule.

Remplacement d'une ampoule de clignotant avant

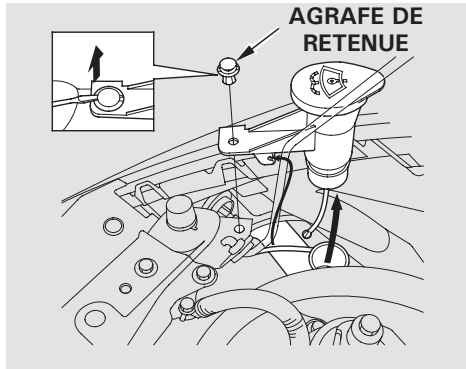

1. Ouvrir le capot.

Le clignotant avant se situe à proximité de l'ampoule de phare. Pour remplacer l'ampoule du côté droit, retirer tout d'abord le réservoir de lave-glace. Utiliser un tournevis plat pour déposer l'agrafe de retenue du réservoir.

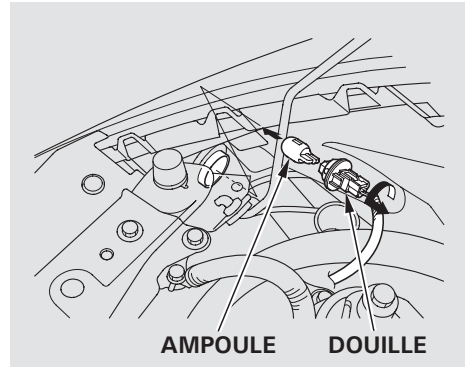

2. Retirer la douille de l'ensemble des phares en la tournant d'un quart de tour dans le sens antihoraire.
3. Sortir l'ampoule de sa douille en tirant bien droit. Enfoncer la nouvelle ampoule bien droite dans la douille jusqu'en butée.

4. Réinsérer la douille dans l'ensemble phares. La tourner dans le sens horaire pour la verrouiller.
5. Allumer les phares pour s'assurer que la nouvelle ampoule fonctionne.
6. (Côté droit)
Remettre le réservoir de lave-glace avant en place. Poser l'agrafe de retenue. La verrouiller en place en poussant sur son centre.

Eclairage

Remplacement d'une ampoule de feu de position avant

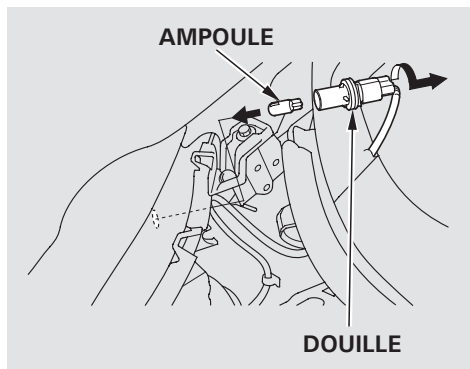

1. Ouvrir le capot.
2. Retirer la douille de l'ensemble des phares en la tournant d'un quart de tour dans le sens antihoraire.
3. Sortir l'ampoule de sa douille en tirant bien droit. Enfoncer la nouvelle ampoule bien droite dans la douille jusqu'en butée.

4. Réinsérer la douille dans l'ensemble phares. La tourner dans le sens horaire pour la verrouiller.
5. Allumer les phares pour s'assurer que la nouvelle ampoule fonctionne.

Remplacement d'ampoules arrière

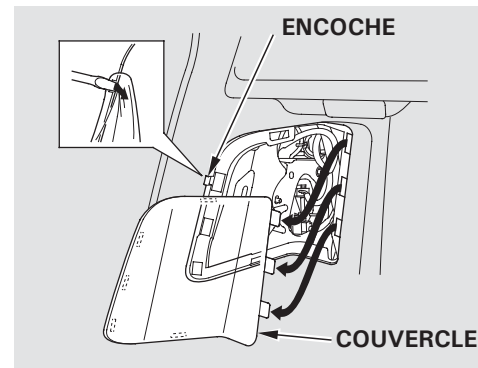

1. Ouvrir le hayon. Placer un chiffon sur le bord du couvercle pour éviter les éraflures. Le retirer en faisant levier avec précaution dans l'encoche de son bord central avec un petit tournevis à lame plate.

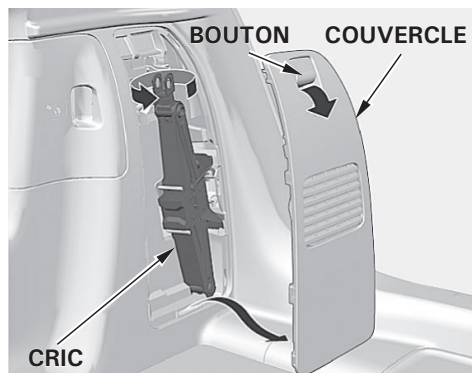

2. (Côté droit)
Enlever le couvercle en tirant le bouton.

Tourner la chape du cric dans le sens antihoraire pour le desserrer, puis retirer le cric.

3. Déterminer laquelle des trois ampoules est grillée : feu de recul, clignotant ou feu antibrouillard arrière (du côté conducteur uniquement).

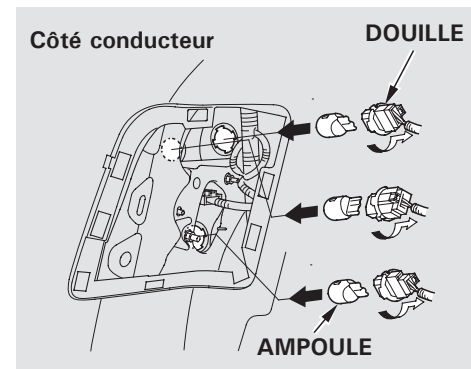

4. Retirer la douille en la tournant d'un quart de tour dans le sens antihoraire.
5. Déposer l'ampoule grillée en la tirant hors de sa douille.

Eclairage

6. Installer une nouvelle ampoule dans la douille.
7. Allumer les phares pour s'assurer que la nouvelle ampoule fonctionne.
8. Reposer la douille dans l'ensemble de feu en la tournant dans le sens horaire jusqu'à ce qu'elle se verrouille.
9. Reposer le couvercle de l'ensemble de feu.

Remplacement d'une ampoule de clignotant latéral (pour certains types)

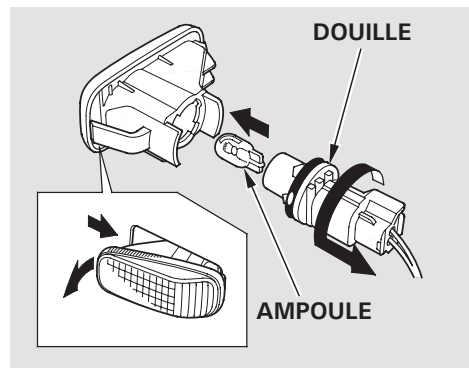

1. Enfoncer la partie avant de l'ensemble de clignotant latéral vers l'arrière du véhicule jusqu'à ce qu'il s'éjecte de la carrosserie.
2. Tourner la douille d'un quart de tour dans le sens antihoraire pour la déposer de la lentille.

3. Sortir l'ampoule de sa douille en tirant bien droit. Enfoncer la nouvelle ampoule bien droite dans la douille jusqu'en butée.
4. Replacer la douille dans son orifice dans la lentille et la tourner dans le sens horaire jusqu'à ce qu'elle se verrouille.
5. Allumer les phares pour s'assurer que la nouvelle ampoule fonctionne.
6. Remettre l'ensemble de clignotant latéral dans la carrosserie en commençant par l'arrière. Pousser sur le bord avant jusqu'à ce qu'il s'emboîte.

Remplacement d'une ampoule d'éclairage de plaque d'immatriculation arrière

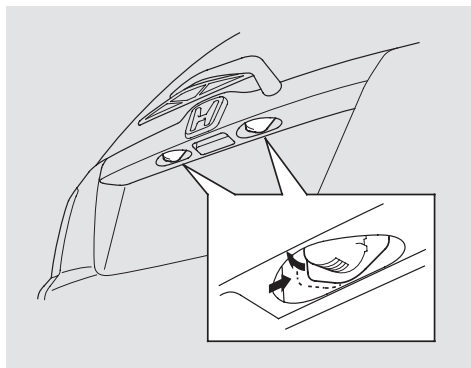

1. Pousser l'ensemble d'éclairage de plaque d'immatriculation arrière vers la droite et l'extraire du hayon.

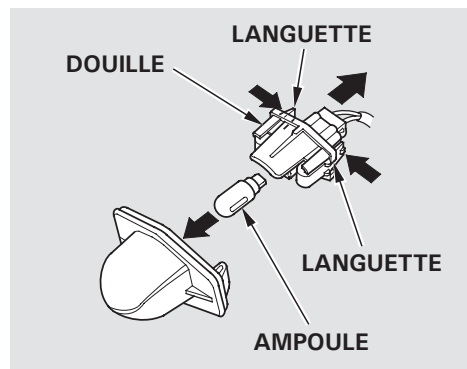

2. Déposer l'ensemble d'éclairage de plaque d'immatriculation en serrant les languettes des deux côtés de la douille.

3. Sortir l'ampoule de sa douille en tirant bien droit. Enfoncer la nouvelle ampoule bien droite dans la douille jusqu'en butée.

4. Allumer les feux de position et contrôler que la nouvelle ampoule fonctionne.

5. Remettre l'ensemble d'éclairage de plaque d'immatriculation dans le hayon arrière, en commençant par le bord droit. Pousser l'ensemble vers la gauche jusqu'en butée.

Eclairage

Remplacement d'une ampoule de feu antibrouillard avant (pour certains types)

Votre véhicule utilise des ampoules halogènes. Lors du remplacement d'une ampoule, la tenir par le culot en plastique et éviter de toucher le verre ou de le heurter contre des objets durs. Si le verre entre en contact avec la peau, le nettoyer à l'aide d'un chiffon propre imbibé d'alcool à brûler.

REMARQUE

Les ampoules halogènes deviennent très chaudes lorsqu'elles sont allumées. La présence d'huile, de sueur ou de rayures sur le verre peut provoquer une surchauffe et l'éclatement de l'ampoule.

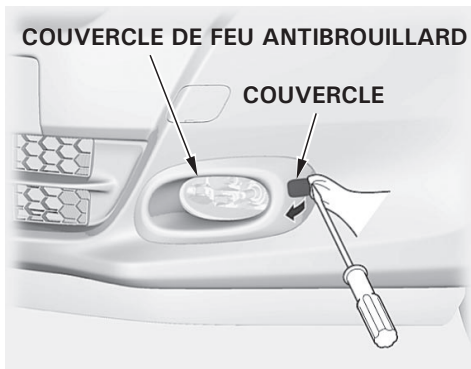

1. Placer un chiffon sur le bord du couvercle pour éviter les éraflures. Déposer le couvercle du pare-chocs avant à l'aide d'un tournevis à lame plate ou d'un autre outil plat.
2. Pour déposer un couvercle de feu antibrouillard avant, utiliser un tournevis cruciforme pour déposer la vis. Tirer le côté à vis du couvercle de feu antibrouillard, puis l'extraire avec précaution du pare-chocs.

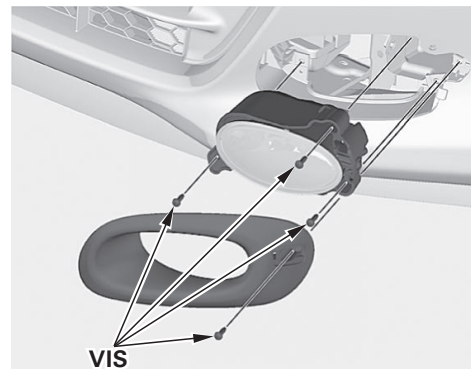

3. Pour déposer un ensemble de feu antibrouillard avant, utiliser un tournevis cruciforme pour déposer les vis, puis tirer prudemment pour le sortir du pare-chocs.

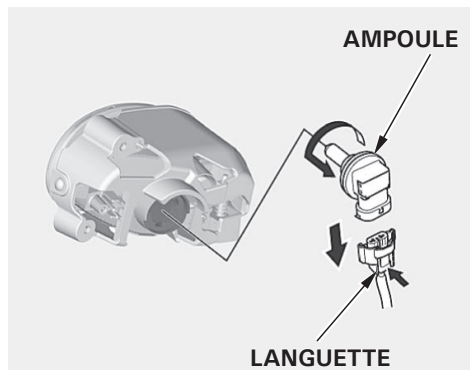

4. Retirer le connecteur électrique de l'ampoule en poussant sur la languette et en tirant sur le connecteur vers le bas.
5. Retirer l'ampoule en la tournant d'un quart de tour dans le sens antihoraire.
6. Installer la nouvelle ampoule dans le trou et la pivoter d'un quart de tour dans le sens horaire pour la verrouiller.
7. Repousser le connecteur électrique sur l'ampoule. S'assurer qu'il est bien inséré.
8. Allumer les feux antibrouillard avant pour tester la nouvelle ampoule.
9. Réinstaller l'ensemble de feu antibrouillard dans le pare-chocs et serrer fermement les vis.
10. Réinstaller le couvercle du feu antibrouillard dans le pare-chocs en positionnant la languette dans le support. Serrer la vis convenablement.

Remplacement des ampoules de l'éclairage intérieur

Les lampes de plafonnier et lampes de lecture se désassemblent de la même façon.

1. Mettre un chiffon sur le bord de la lentille pour éviter les rayures, puis déposer la lentille en faisant levier avec précaution sur son bord avec une lime à ongles ou un petit tournevis plat. Ne pas soulever le bord du logement autour de la lentille.

SUITE

Eclairage

LAMPES DE LECTURE

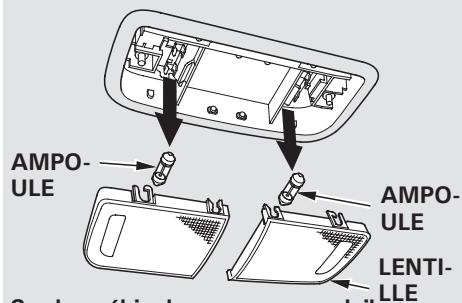

Lampes de lecture :
faire levier sur le bord interne des deux
lampes de lecture.

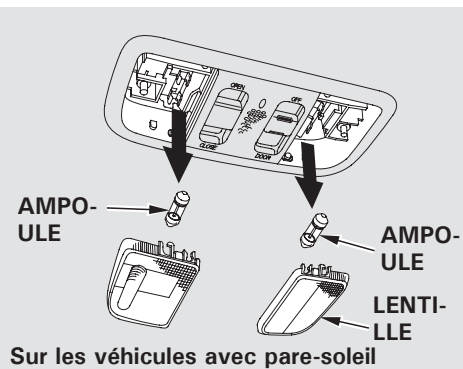

PLAFONNIER ARRIERE

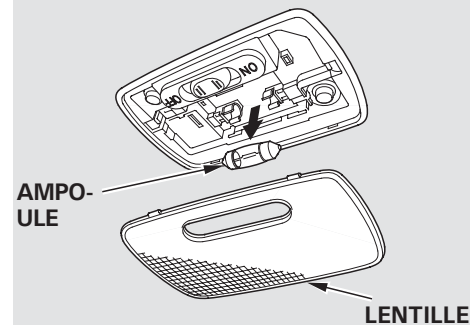

Plafonnier :
faire levier sur le bord avant de la
lentille, près des deux côtés.

2. Déposer l'ampoule en tirant en ligne droite pour l'extraire de ses languettes métalliques.
3. Enfoncer la nouvelle ampoule dans les languettes métalliques. Emboîter la lentille à sa place.

Remplacement de l'ampoule du compartiment à bagages

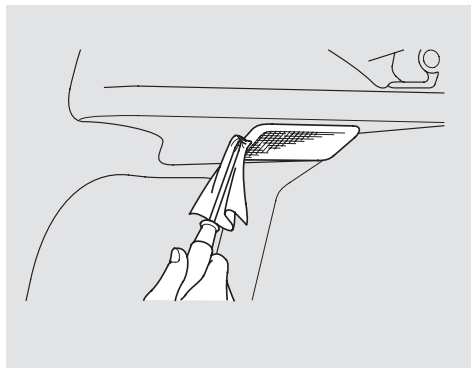

1. Ouvrir le hayon.

Mettre un chiffon sur le bord arrière de l'ensemble d'éclairage pour éviter les éraflures. Déposer l'ensemble d'éclairage en faisant prudemment levier sur le bord arrière de l'ensemble avec un petit tournevis plat.

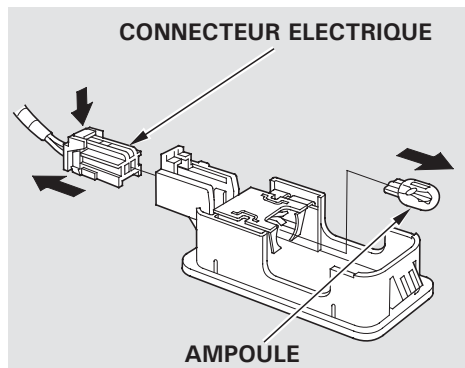

2. Retirer le connecteur électrique.

3. Déposer l'ampoule en tirant en ligne droite pour l'extraire de ses languettes métalliques.
4. Enfoncer la nouvelle ampoule dans les languettes métalliques. Réinstaller le connecteur électrique et emboîter avec précaution la lentille à sa place.

Climatisation

La climatisation du véhicule est un circuit étanche. Toute maintenance importante, comme la recharge, doit être effectuée par un technicien qualifié. Il est possible de faire une ou deux choses pour s'assurer que la climatisation fonctionne efficacement.

Vérifier régulièrement le moteur du radiateur et le condensateur de climatisation pour voir si des feuilles, des insectes et de la saleté sont collés sur la surface avant. Ils bloquent le débit d'air et réduisent l'efficacité de refroidissement. Utiliser un léger jet d'air ou une brosse souple pour les retirer.

REMARQUE

Les ailettes du condensateur et du radiateur se plient facilement. Utiliser uniquement une pulvérisation basse pression ou une brosse souple pour les nettoyer.



Faire tourner la climatisation au moins une fois par semaine pendant les mois froids. La faire tourner pendant au moins 10 minutes pendant un trajet à une vitesse constante, le moteur à température de fonctionnement normale. Cela permet de faire circuler l'huile de lubrification contenue dans le liquide réfrigérant.

Si la climatisation ne refroidit pas autant que précédemment, faire vérifier le système par le concessionnaire. Recharger le système avec du réfrigérant HFC-134a (R-134a).

REMARQUE

Chaque fois que le système de climatisation doit faire l'objet d'un entretien, s'assurer que le centre d'entretien utilise un système de recyclage du réfrigérant. Ce système capte le réfrigérant pour le réutiliser. La libération du réfrigérant dans l'atmosphère peut être néfaste pour l'environnement.

Filtre à poussière et à pollen

Ce filtre élimine la poussière et le pollen aspiré de l'extérieur par le système de commande de climatisation.

Ce filtre doit être remplacé conformément aux indications de rappel d'entretien (le cas échéant). Sur les véhicules qui ne sont pas équipés d'un système de rappel d'entretien, suivre le programme de maintenance figurant dans le Manuel de service fourni avec le véhicule.

Sur les véhicules sans Manuel de service, suivre le programme d'entretien de ce manuel d'utilisation.

Le filtre à poussière et à pollen doit être remplacé à intervalles rapprochés si vous roulez principalement en agglomération avec de fortes concentrations de suie dans l'air émises par l'industrie ou les véhicules diesel. Le remplacer plus fréquemment si le débit d'air du système de commande de la climatisation est inférieur à la normale.

Remplacement

Modèles à conduite à gauche

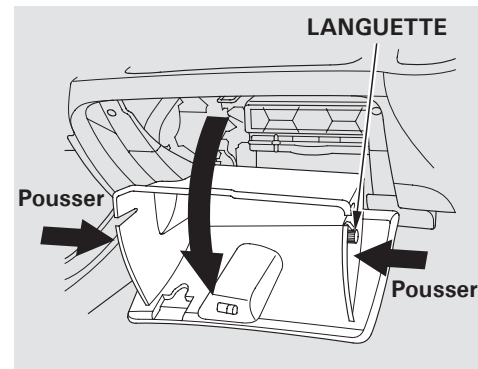

Le filtre à poussière et à pollen se trouve derrière la boîte à gants.

Pour le remplacer :

1. Ouvrir la boîte à gants.
2. Dégager les deux languettes en appuyant sur chaque panneau latéral.
3. Faire pivoter la boîte à gants pour la dégager.

SUITE

Filtre à poussière et à pollen

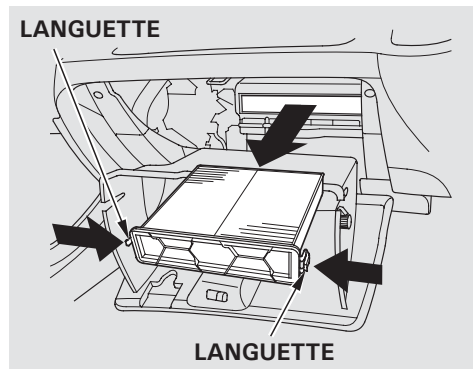

4. Enfoncer les languettes aux extrémités du boîtier du filtre à poussière et à pollen. Retirer le boîtier.

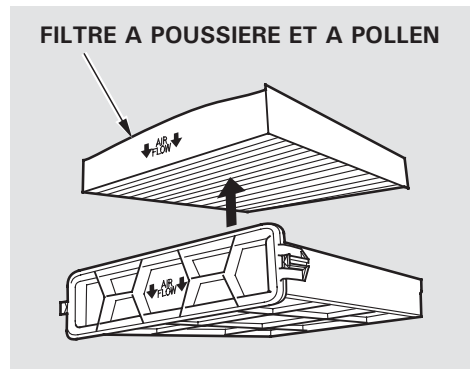

5. Déposer le filtre du boîtier.
6. Poser le filtre neuf dans le boîtier. S'assurer que les flèches des repères de débit d'air sur le filtre pointent dans la direction du débit d'air (vers le bas).

7. Poser le boîtier. S'assurer que les deux languettes s'enclenchent bien.
8. Faire pivoter la boîte à gants pour la mettre en position. Réinstaller les languettes.
9. Fermer la boîte à gants.

En cas de doute quant à la façon de remplacer le filtre à poussière et à pollen, faire appel à un concessionnaire.

Remplacement

Modèles à conduite à droite

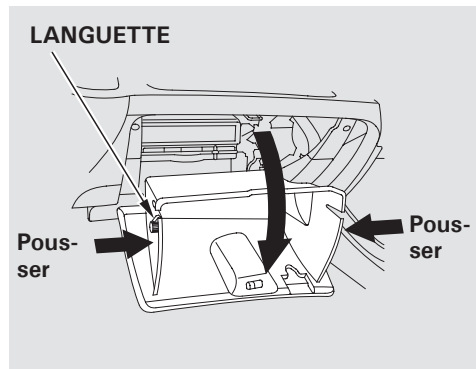

Le filtre à poussière et à pollen se trouve derrière la boîte à gants. Pour le remplacer :

1. Ouvrir la boîte à gants.
2. Dégager les deux languettes en appuyant sur chaque panneau latéral.
3. Faire pivoter la boîte à gants pour la dégager.

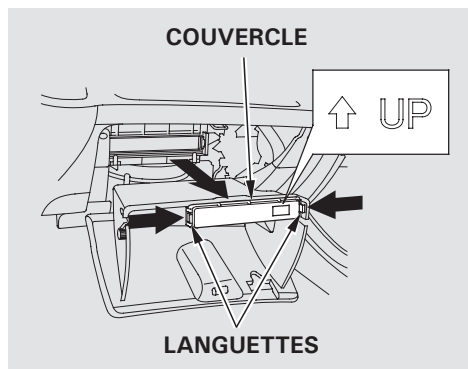

4. Enfoncer les languettes aux extrémités du boîtier du filtre à poussière et à pollen et l'extraire.

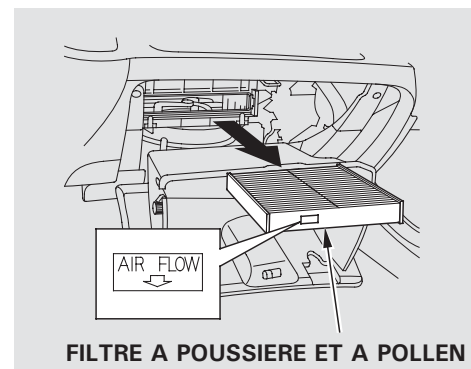

5. Déposer le filtre du boîtier.
6. Poser le filtre neuf dans le boîtier. S'assurer que les flèches des repères de débit d'air sur le filtre pointent dans la direction du débit d'air (vers le bas).

SUITE

Filtre à poussière et à pollen

7. Monter le couvercle. S'assurer que les deux languettes s'enclenchent bien.
8. Faire pivoter la boîte à gants pour la mettre en position. Réinstaller les languettes.

9. Fermer la boîte à gants.

En cas de doute quant à la façon de remplacer le filtre à poussière et à pollen, faire appel à un concessionnaire.

Vérifier l'état des balais d'essuie-glace au minimum tous les six mois. Les remplacer si le caoutchouc présente des signes de fissures, si des zones durcissent ou s'ils laissent des traînées et des zones non balayées lors de leur utilisation.

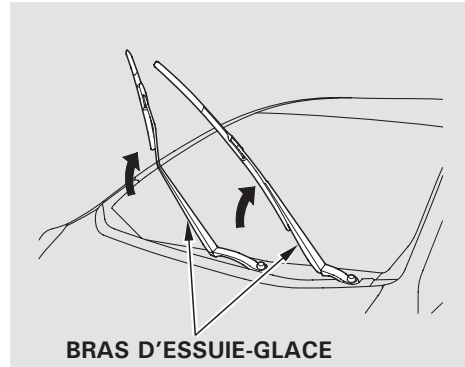

Pour remplacer un balai d'essuie-glace avant :

1. Décoller le bras d'essuie-glace du pare-brise. Soulever le côté conducteur en premier, puis le côté passager.

REMARQUE

Ne pas ouvrir le capot lorsque les bras d'essuie-glace sont relevés, sous peine d'endommager le capot et les bras d'essuie-glace.

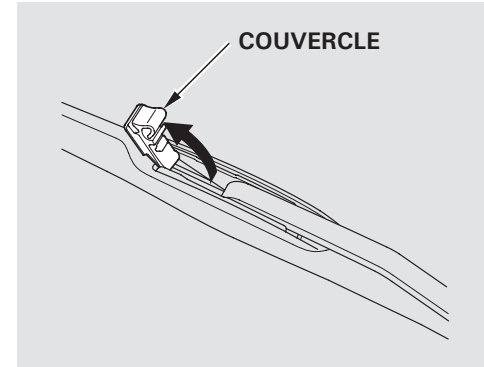

2. Détacher l'ensemble de balai du bras d'essuie-glace en tirant le couvercle vers le haut.

SUITE

Balais d'essuie-glace

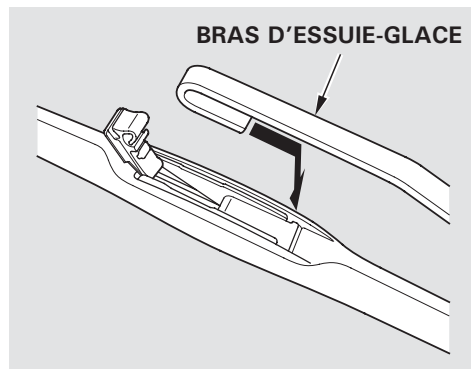

3. Pousser l'ensemble de balai vers la base du bras.

Tirer avec précaution l'ensemble de balai pour éviter qu'il ne heurte le pare-brise.

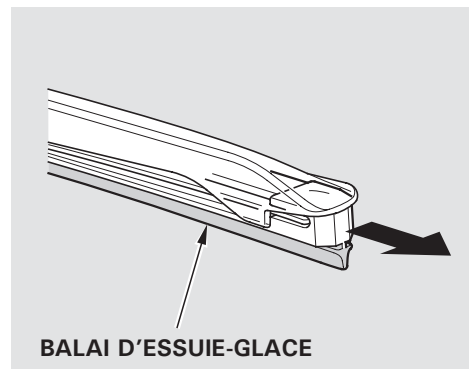

4. Déposer le balai de son support en saisissant l'extrémité à languettes du balai. Tirer fermement jusqu'à ce que les languettes sortent de la pièce de fixation.

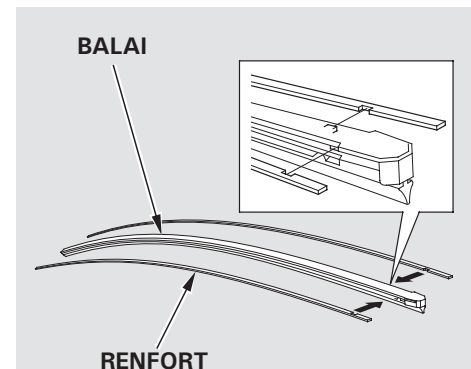

5. Examiner les nouveaux balais d'essuie-glace. S'ils n'ont pas de renfort plastique ou métallique le long du bord arrière, déposer les bandes de renfort métalliques de l'ancien balai d'essuie-glace, et les poser dans les encoches sur le bord du nouveau balai.

Lors de l'installation du renfort, aligner l'ergot sur le balai et l'emboîter sur le renfort.

6. Faire glisser le nouvel ensemble de balai d'essuie-glace dans le support le long des languettes du support.
7. Installer le balai sur le bras d'essuie-glace en le faisant coulisser. S'assurer qu'il se verrouille en place.
8. Abaisser le bras d'essuie-glace contre le pare-brise. Abaisser le côté conducteur en premier, puis le côté conducteur.

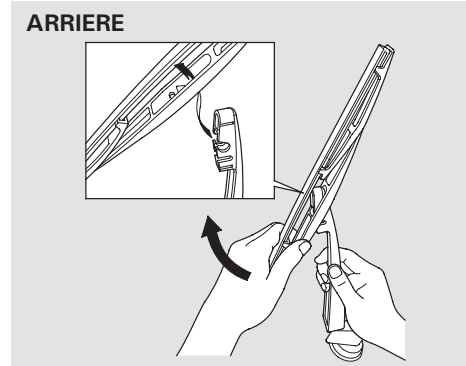

Pour remplacer un balai d'essuie-glace arrière :

1. Décoller le bras d'essuie-glace de la vitre arrière.
2. Détacher l'ensemble de balai du bras d'essuie-glace en le pivotant vers le haut.

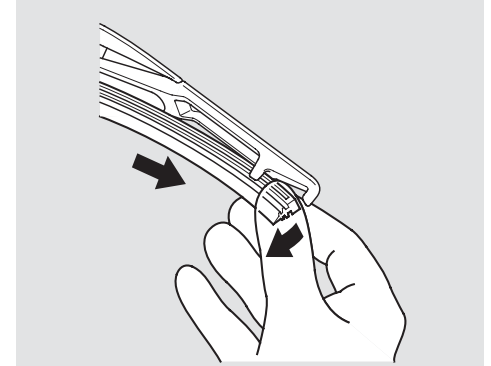

3. Sortir une extrémité du balai du support.
4. Faire glisser le balai hors du support.

SUITE

Balais d'essuie-glace

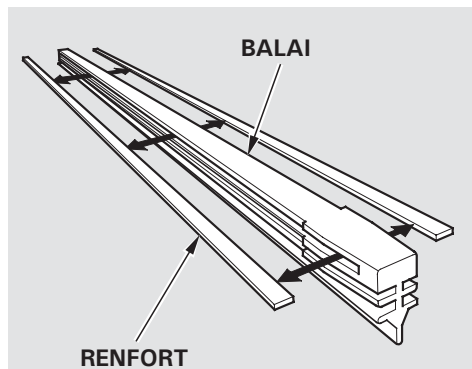

5. Examiner le nouveau balai d'essuie-glace. En l'absence de renfort plastique ou métallique le long du bord arrière, déposer les bandes de renfort métalliques de l'ancien balai d'essuie-glace, et le poser dans les encoches sur le bord du nouveau balai.

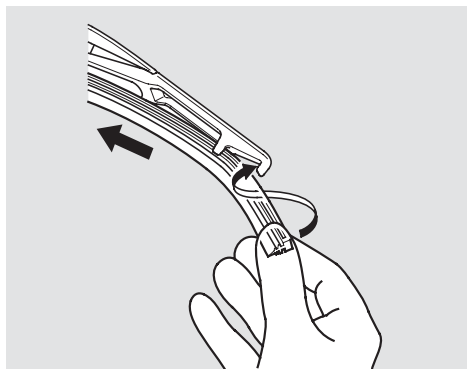

6. Faire glisser le nouveau balai dans le support. S'assurer qu'il est bien engagé dans la fente sur toute sa longueur.

7. Insérer les deux extrémités du balai dans le support. S'assurer qu'ils sont bien fixés.

8. Installer le balai d'essuie-glace sur le bras. S'assurer qu'il se verrouille en place.
9. Abaisser le bras d'essuie-glace contre la vitre.

Pour une utilisation en toute sécurité du véhicule, les pneumatiques doivent être du type et de la taille appropriés, en bon état avec une bande de roulement adéquate, et correctement gonflés.

Les pages suivantes détaillent la façon de prendre soin de vos pneus et ce qu'il faut faire lorsqu'ils doivent être remplacés.

⚠ AVERTISSEMENT

Conduire avec des pneumatiques excessivement usés ou incorrectement gonflés peut provoquer un accident pouvant entraîner des blessures graves voire mortelles.

Suivre toutes les instructions contenues dans ce manuel d'utilisation concernant le gonflage et l'entretien des pneumatiques.

Consignes de gonflage

Des pneumatiques toujours correctement gonflés offrent une tenue de route, une durée de vie de la bande de roulement et un confort de conduite optimum.

- Des pneumatiques sous-gonflés s'usent de manière irrégulière, affectent négativement la tenue de route et la consommation de carburant, et sont plus enclins à surchauffer.
- Des pneus surgonflés peuvent affecter le confort de conduite, sont plus sensibles aux dangers de la route et s'usent de manière irrégulière.

Le système de surveillance de la pression des pneus (TPMS) vous avertit lorsque la pression d'un pneu est basse. Voir page 307 pour obtenir des renseignements sur le système TPMS. Même si votre véhicule est équipé du TPMS, nous vous recommandons de contrôler visuellement les pneus tous les jours. Si vous pensez que le pneu peut être dégonflé, le vérifier immédiatement avec un manomètre.

Utiliser une jauge pour mesurer la pression d'air de chaque pneu au moins une fois par mois. Même des pneus en bon état peuvent perdre 10 à 20 kPa (0,1 à 0,2 kgf/cm²) par mois.

Ne pas oublier de vérifier la roue de secours (selon l'équipement) en même temps.

Mesurer la pression de gonflage à froid. Cela signifie que le véhicule est garé depuis 3 heures au moins ou qu'il a parcouru moins de 1,6 km. Ajouter ou relâcher de l'air, si nécessaire pour obtenir les pressions de pneus à froid recommandées sur l'étiquette apposée sur le montant de porte du conducteur.

Si la pression d'air est vérifiée quand les pneus sont chauds (après avoir conduit sur plusieurs kilomètres), les relevés seront de 30 à 40 kPa (0,3 à 0,4 kgf/cm²) plus élevés que les relevés à froid. Ceci est tout à fait normal. Ne pas laisser s'échapper d'air pour s'aligner sur la pression d'air à froid recommandée. Le pneu ne sera pas suffisamment gonflé.

SUITE

Pneumatique

Se procurer sa propre jauge de pression des pneus et l'utiliser à chaque vérification de la pression des pneus. Cela permet de savoir plus facilement si une perte de pression est due à un problème de pneus et non à une variation entre des jauges.

Les pneus sans chambre à air ayant une certaine capacité à se refermer s'ils doivent être percés, rechercher attentivement des perforations si un pneu perd de la pression.

Pour plus de confort, les pressions à froid recommandées et les tailles des pneumatiques sont inscrites sur une étiquette placée sur le montant de porte du conducteur.

Inspection des pneumatiques

A chaque contrôle du gonflage, examiner également les pneus pour déceler des dégâts, la présence de corps étrangers et l'usure. Rechercher :

- Bosses ou hernies sur le flanc ou la bande de roulement des pneumatiques. Remplacer le pneumatique si l'une ou l'autre de ces conditions est constatée.
- Coupures, fentes ou fissures dans le flanc du pneu. Remplacer le pneu si du textile ou des câbles apparaissent.
- Usure excessive de la bande de roulement.

INDICATEUR D'USURE DE LA BANDE DE ROULEMENT

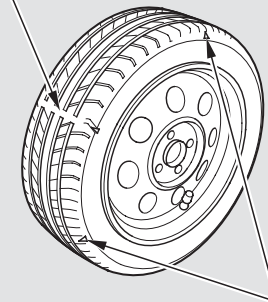

REPERES DE POSITION DES INDICATEURS

Les pneus comportent des témoins d'usure moulés dans la bande de roulement. Quand la sculpture s'use, une bande de 12,7 mm de large apparaît sur toute la bande de roulement. Ceci montre qu'il reste moins de 1,6 mm de bande de roulement sur le pneu.

Un pneu aussi usé offre très peu de traction sur sol mouillé. Vous devez remplacer le pneumatique si vous pouvez voir trois indicateurs d'usure ou plus.

Entretien des pneus

En plus d'un gonflage correct, un bon alignement des roues contribue à réduire l'usure des pneus. Si un pneu est usé irrégulièrement, votre concessionnaire doit vérifier le parallélisme des roues.

Faire vérifier les pneumatiques par un concessionnaire en cas de vibration constante en cours de conduite. Un pneu doit toujours être rééquilibré s'il est retiré de la roue. Lorsque des pneus neufs sont installés, veiller à ce qu'ils soient équilibrés. Cela augmente le confort de conduite et la durée de vie des pneumatiques. Pour de meilleurs résultats, demander à l'installateur d'effectuer un équilibrage dynamique.

REMARQUE

Pour les véhicules équipés de jantes en aluminium :

Des masselottes de roues incorrectes peuvent endommager les jantes en aluminium de votre véhicule. N'utiliser que des masselottes d'origine Honda pour l'équilibrage.

Permutation des pneumatiques

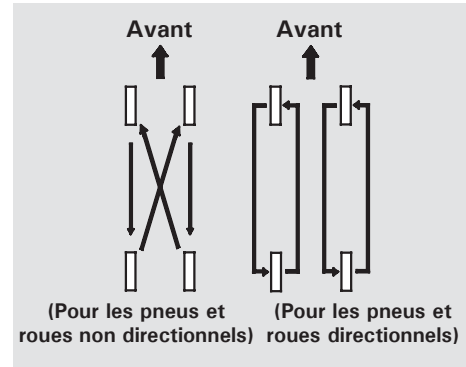

Pour augmenter la durée de service et mieux répartir l'usure des pneus, permuter les pneus tous les 10 000 km. Déplacer les pneus aux emplacements indiqués sur l'illustration chaque fois qu'ils sont permutés. L'illustration ci-dessus montre comment les pneus doivent être permutés.

Si les pneus achetés sont directionnels, permuter uniquement d'avant en arrière. Lors de la permutation des pneus, veiller à contrôler les pressions de gonflage.

Pneumatique

Remplacement de pneus et de jantes

Remplacer les pneumatiques par des pneumatiques radiaux de mêmes taille, capacité de charge, indice de vitesse et indice de pression des pneus maximale à froid (comme indiqué sur le flanc du pneumatique).

L'association de pneus à structure radiale et à structure diagonale sur votre véhicule peut réduire sa capacité de freinage, sa traction et la précision de sa direction. L'utilisation de pneumatiques de tailles ou de conceptions différentes peut provoquer le dysfonctionnement de l'ABS.

L'ABS fonctionne en comparant la vitesse des roues. Lors du remplacement des pneus, utiliser la même dimension que celle fournie à l'origine avec le véhicule. La taille et la conception des pneus peuvent affecter la vitesse des roues et le fonctionnement du système.

Il est recommandé de remplacer les quatre pneumatiques en même temps. Si cela n'est pas possible ou nécessaire, remplacer les deux pneus avant ou les deux pneus arrière par paire. Le remplacement d'un seul pneu peut affecter gravement la maniabilité de votre véhicule.

En cas de remplacement d'une jante, s'assurer que les spécifications des jantes correspondent aux spécifications des jantes d'origine. Consulter le concessionnaire avant le remplacement des pneus.

Des jantes de rechange sont disponibles chez votre concessionnaire.

AVERTISSEMENT

Le montage de pneumatiques inappropriés sur le véhicule peut affecter sa tenue de route et sa stabilité. Ceci peut provoquer un accident pouvant entraîner des blessures graves voire mortelles.

Toujours utiliser des pneus du type et de la taille recommandés sur l'étiquette apposée sur le véhicule.

Spécifications des jantes et des pneus

Jantes :
15 x 5 1/2 J

Pneumatiques :
175/65R15 84H
175/65R15 84T

Voir l'étiquette d'informations sur le montant de porte du conducteur ou demander au concessionnaire pour obtenir des renseignements sur la taille appropriée des pneus du véhicule.

Equipements pour la neige Pneumatiques hiver

En raison de la faible adéquation des pneumatiques été pour les conditions hivernales, nous recommandons l'usage de pneumatiques hiver (pneus M+S) sur les routes enneigées et verglacées. Si des pneus M+S sont montés, les quatre roues doivent être équipées pour garantir une conduite en toute sécurité. Utiliser uniquement des pneumatiques de même marque avec le même profil. Faire attention à la taille des pneus, leur capacité de charge et leur classe de vitesse lors de l'achat.

Sur les modèles destinés à l'Europe
Installer les pneumatiques hiver en respectant les remarques inscrites dans le certificat d'immatriculation. Selon la directive CEE sur les pneus, lorsque des pneumatiques hiver sont utilisés, il est nécessaire d'apposer un autocollant avec la vitesse max. admissible des pneumatiques hiver clairement dans le champ de vision du conducteur, si la vitesse max. théorique du véhicule est supérieure à la vitesse max. autorisée des pneumatiques hiver. Cette étiquette est disponible chez le revendeur de pneumatiques. Pour toute question, en discuter avec l'un de nos concessionnaires.

Pneumatique

Equipements pour la neige

Chaînes

Utiliser des chaînes à neige uniquement en cas d'urgence ou lorsqu'elles sont légalement requises pour traverser une certaine zone. Poser les chaînes à neige sur les roues avant. Redoubler de prudence en cas de conduite avec des chaînes sur la neige ou le verglas. Leur tenue de route est moins prévisible que de bons pneumatiques hiver sans chaînes. Certaines chaînes à neige peuvent endommager les pneus du véhicule, les jantes, la suspension, les conduites de frein et la carrosserie. Ne choisir que des chaînes à maillons fins garantissant un espace suffisant entre le pneu et les autres pièces du véhicule dans le passage de roue. Observer la vue en coupe du montage et les autres directives du constructeur des chaînes. Consulter un concessionnaire avant l'achat de tout type de chaînes adaptées au véhicule.

Après avoir installé des chaînes, conduire à moins de 30 km/h sur une route enneigée ou verglacée. Pour réduire au minimum l'usure des pneus et des chaînes, éviter de conduire sur des routes déneigées en laissant les chaînes en place.

AVERTISSEMENT

L'utilisation de chaînes incorrectes ou une mauvaise installation des chaînes peut endommager les conduites de frein et causer un accident dans lequel vous pouvez être grièvement blessé ou tué.

Suivre toutes les instructions figurant dans ce manuel d'utilisation concernant la sélection et l'utilisation de chaînes pour vos pneus.

Utiliser uniquement les chaînes spécifiées ou leurs équivalents pour vos pneus.
Les poser uniquement sur les pneumatiques avant.

Taille des pneumatiques d'origine*	Type de chaîne
175/65R15 84H 175/65R15 84T	RUD-matic Classic 48404 ou modèles équivalents

* : le pneu d'origine est détaillé sur l'étiquette d'information relative aux pneumatiques située sur le montant de porte côté conducteur.

Vérification de la batterie de 12 volts

HUBLOT D'INDICATEUR DE CONTROLE

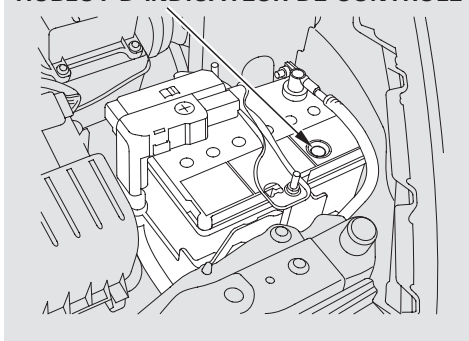

Vérifier l'état de la batterie 12 volts une fois par mois en examinant le hublot d'indicateur de contrôle. L'étiquette située sur la batterie de 12 volts explique les couleurs de l'indicateur de contrôle.

L'emplacement de l'indicateur de contrôle peut varier en fonction des fabricants.

Vérifier que les bornes ne présentent pas de signes de corrosion (poudre blanche ou jaunâtre). Pour la retirer, couvrir les bornes avec une solution de bicarbonate de soude et d'eau.

Elle produira des bulles et deviendra marron. Lorsque ce phénomène s'arrête, nettoyer avec de l'eau pure. Sécher la batterie avec un chiffon ou une serviette en papier. Enduire les bornes de graisse pour prévenir la corrosion.

Si un entretien complémentaire de la batterie 12 volts est nécessaire, contacter votre concessionnaire ou un technicien qualifié.

Si la batterie 12 volts doit être branchée à un chargeur, débrancher les deux câbles pour ne pas endommager le système électrique du véhicule. Toujours débrancher le câble négatif (—) en premier et le rebrancher en dernier.

Si votre batterie 12 volts est débranchée ou déchargée, la jauge de niveau de batterie IMA ne sera pas correcte la prochaine fois que le contacteur d'allumage est mis sur ON (II). Elle indiquera temporairement un niveau inférieur au niveau réel. Le niveau affiché ne sera correct qu'après avoir conduit au moins 30 minutes.

Vérification de la batterie de 12 volts

⚠ AVERTISSEMENT

Pendant son fonctionnement normal, la batterie émet de l'hydrogène, qui est un gaz explosif. Une étincelle ou une flamme nue peut faire exploser la batterie avec une force suffisante pour provoquer des blessures graves ou mortelles.

Ne pas approcher d'étincelles, de flammes nues et ne pas fumer à proximité de la batterie.

Porter des vêtements protecteurs et un masque, ou confier l'entretien de la batterie à un technicien qualifié.

⚠ AVERTISSEMENT

La batterie contient de l'acide sulfurique (électrolyte) qui est hautement corrosif et toxique.

Toute projection d'électrolyte dans les yeux ou sur la peau peut provoquer de graves brûlures. Porter des lunettes et des vêtements de protection lors d'une intervention sur ou à proximité de la batterie.

Toute ingestion d'électrolyte peut provoquer un empoisonnement mortel si aucune action immédiate n'est prise.

TENIR HORS DE PORTEE DES ENFANTS

Procédures d'urgence

Yeux – Rincer avec de l'eau contenue dans une tasse ou tout autre contenant pendant au moins 15 minutes. (De l'eau sous pression peut endommager l'œil.) Appeler immédiatement un médecin.

Peau – Retirer les vêtements contaminés. Rincer la peau avec de grandes quantités d'eau. Appeler immédiatement un médecin.

Ingestion – Boire de l'eau ou du lait. Appeler immédiatement un médecin.

SUITE

Contrôle de la batterie 12 volts, remplacement de la batterie 12 volts

Pour certains types

Si la batterie de votre véhicule est débranchée ou déchargée, le système audio peut se désactiver lui-même. Au prochain allumage de la radio, l'affichage de fréquence indiquera « SAISIR CODE ». Utiliser les touches de présélection pour entrer le code (voir page 242).

Si la batterie du véhicule est débranchée ou déchargée, le réglage de l'heure est perdu. Pour réinitialiser l'heure, voir page 243.

Remplacement de la batterie de 12 volts

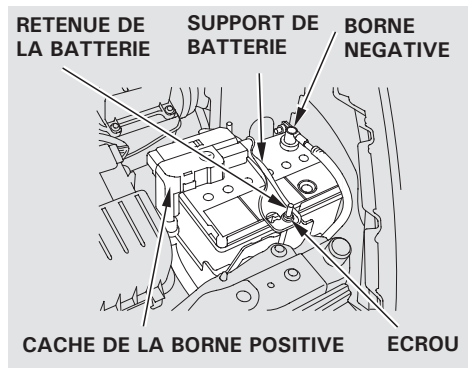

En cas de dépose et de remplacement de la batterie 12 volts, toujours suivre les procédures de maintenance de la section Sécurité d'entretien de la page 314 et respecter les avertissements de la section Contrôle de la batterie pour éviter tout risque potentiel.

1. S'assurer que le contacteur d'allumage est en position ANTIVOL (0).
2. Ouvrir le capot.

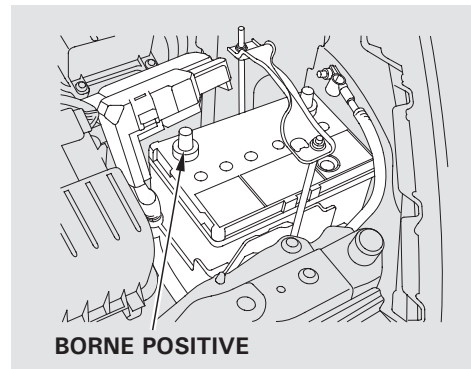

3. Desserrer le boulon du câble négatif de la batterie 12 volts, puis débrancher le câble de la borne négative (-).

Toujours débrancher le câble (-) en premier et le rebrancher en dernier.

Remplacement de la batterie de 12 volts

- Ouvrir le cache de la borne positive de batterie. Desserrer le boulon sur le câble positif de la batterie, puis débrancher le câble de la borne positive (+).
- A l'aide d'une clé, desserrer les écrous de chaque côté de la bride de la batterie.
- Sortir l'extrémité inférieure de chaque tirant de l'orifice sur le support de batterie et déposer l'ensemble composé du support et des tirants.
- Extraire la batterie avec précaution.

Pour installer une nouvelle batterie, répéter la procédure en sens inverse.

S'assurer que le support de la batterie est correctement positionné comme indiqué à la page précédente.



Ce symbole figurant sur la batterie signifie que ce produit ne doit pas être traité comme une ordure ménagère.

REMARQUE

La mise au rebut inadéquate de la batterie peut nuire à l'environnement et à la santé.

Toujours vérifier les réglementations locales relatives à la mise au rebut des batteries.

Etiquette de batterie



Danger

- N'approcher ni flamme ni étincelles de la batterie.
La batterie produit des gaz explosifs qui peuvent provoquer une explosion.
- Porter des lunettes de protection et des gants en caoutchouc lors de la manipulation de la batterie pour éviter tout risque de brûlures ou de cécité par l'électrolyte de la batterie.
- Ne pas laisser des enfants ou d'autres personnes toucher la batterie sauf si elles ont parfaitement assimilé la bonne méthode de manipulation et les dangers liés aux batteries.
- Manipuler l'électrolyte avec des précautions particulières car il contient de l'acide sulfurique dilué. Tout contact avec la peau ou les yeux peut provoquer des brûlures ou la cécité.
- Lire attentivement ce manuel et assimiler ces instructions avant de manipuler la batterie. Ne pas tenir compte des instructions peut entraîner des blessures personnelles et endommager le véhicule.
- Ne pas utiliser une batterie dont le niveau d'électrolyte est égal ou inférieur au repère du niveau le plus bas. Elle peut exploser et provoquer des blessures graves.

Si votre véhicule doit rester stationné pendant une période prolongée (plus de 1 mois), il y a plusieurs choses à faire pour préparer son entreposage. Une bonne préparation contribue à prévenir la détérioration et permet de remettre votre véhicule plus facilement en état de circuler. Si possible, remiser votre véhicule à l'intérieur.

- Remplir le réservoir de carburant.
- Nettoyer et sécher l'extérieur complètement.
- Nettoyer l'habitacle. S'assurer que les moquettes, tapis de sol, etc. sont complètement secs.
- Laisser le frein de stationnement desserré. Placer la transmission en position de stationnement (P).
- Bloquer les roues arrière.

- Si le véhicule doit être stocké pendant une longue période, il doit être supporté sur des chandelles avec les pneus décollés du sol.
- Laisser une légèrement vitre ouverte (si le véhicule est entreposé en intérieur).
- Débrancher la batterie de 12 volts.
- Placer une serviette pliée ou un chiffon sous les balais d'essuie-glace avant et arrière pour qu'ils ne touchent pas le pare-brise.
- Pour éviter qu'ils ne collent, appliquer un spray lubrifiant à base de silicone sur tous les joints des portes et du hayon. En outre, appliquer une cire de carrosserie sur les surfaces peintes en contact avec les joints des ouvrants.

- Couvrir le véhicule d'une couverture « respirante », composée d'une matière poreuse telle que le coton. Les matières non poreuses, telles qu'une bâche en plastique, emprisonnent l'humidité, ce qui risque de détériorer la peinture.
- Rebrancher la batterie de 12 volts et conduire votre véhicule tous les mois pendant environ 30 minutes. Cela permet de maintenir la batterie IMA chargée et en bon état.

REMARQUE

Si ce véhicule est inutilisé pendant plus d'un mois, la durée de vie de la batterie nickel-métal-hydrure de 100 V sera réduite et la batterie peut être irrémédiablement endommagée.

SUITE

Entreposage du véhicule

- Si possible, faire tourner régulièrement le moteur jusqu'à ce qu'il atteigne sa température de fonctionnement (les ventilateurs de refroidissement s'activent et se désactivent deux fois). De préférence, faire cela une fois par mois.

Sur les véhicules avec système de rappel d'entretien

- Après le stationnement du véhicule pour une période prolongée avec la batterie débranchée, le calcul du temps et de la distance du système de rappel d'entretien doit être mis à jour. Amener le véhicule à votre concessionnaire pour le faire vérifier. Sinon, le système de rappel d'entretien n'affiche pas les intervalles appropriés.

Sur les véhicules sans système de rappel d'entretien

Si le véhicule est entreposé pendant 1 an ou plus, demander au concessionnaire d'effectuer les vérifications d'entretien indiquées dans le programme de maintenance de 2 ans/40 000 km dès sa sortie d'entreposage (voir le Manuel de service qui accompagne votre véhicule, sur les véhicules non fournis avec un Manuel de service, voir le programme de maintenance dans ce manuel d'utilisation). Les remplacements requis dans le programme de maintenance sont inutiles si le véhicule n'a pas effectivement atteint ce nombre de jours ou cette distance.

Le nettoyage et le lustrage réguliers du véhicule contribuent à lui conserver un aspect « Neuf ». Cette section fournit des informations sur la manière de nettoyer le véhicule et d'en préserver l'aspect : la peinture, les chromes, les roues et l'intérieur. Elle inclut également plusieurs méthodes pour empêcher la corrosion.

Entretien extérieur.....	390
Lavage	390
Cirage	391
Jantes en aluminium	391
Antenne de toit	392
Retouche de peinture.....	392
Entretien de l'habitacle.....	393
Moquette.....	393
Tapis de sol	393
Tissus	394
Vinyle	394
Cuir	394
Vitres	394
Ceintures de sécurité.....	395
Diffuseurs de parfums.....	395
Protection contre la corrosion.....	396

Entretien extérieur

Lavage

Des lavages fréquents permettent de préserver la beauté du véhicule. Les saletés et les gravillons peuvent rayer la peinture, la sève des arbres et les fientes d'oiseaux peuvent détériorer définitivement la finition.

Laver votre véhicule dans une zone ombragée, pas en plein soleil. Si le véhicule est stationné au soleil, le déplacer à l'ombre et laisser l'extérieur refroidir avant de commencer.

Utiliser uniquement des solvants et des produits de nettoyage recommandés dans ce manuel d'utilisation.

REMARQUE

Les solvants chimiques et les nettoyants forts peuvent endommager la peinture et les pièces en métal et en plastique de votre véhicule.

- Rincer soigneusement le véhicule à l'eau froide pour enlever la saleté non collée.
- Remplir un seau d'eau froide. Y mélanger un produit conçu spécialement pour nettoyer les voitures.
- Laver le véhicule avec de l'eau claire et une solution détergente et une brosse souple, une éponge ou un chiffon doux. Commencer en haut et descendre au fur et à mesure. Rincer fréquemment.
- Vérifier si la caisse est tachée par du goudron, la sève des arbres, etc. Retirer ces taches avec un détachant de goudron ou de la térébenthine. Rincer immédiatement afin que le produit n'endommage pas la finition. Ne pas oublier de refaire la cire de ces zones, même si le reste du véhicule n'a pas besoin d'un cirage.
- Après avoir lavé et rincé l'ensemble de l'extérieur, sécher avec un chamois ou un chiffon doux. Laisser sécher à l'air libre provoque un ternissement et des taches d'eau.

Lors du séchage du véhicule, vérifier si des éclats et des rayures peuvent laisser la corrosion s'installer. Les réparer avec une peinture de retouche (voir page 392).

Cirage

Il faut toujours laver et sécher l'intégralité du véhicule avant de le cirer. Le véhicule doit être ciré, garniture métallique comprise, dès que de l'eau se fixe à la surface en grandes taches. L'eau doit former des perles ou des gouttelettes après le cirage.

Utiliser une cire liquide ou en pâte de qualité. L'appliquer suivant les instructions indiquées sur le bidon. En général, il existe deux types de produits :

Cires - Une cire recouvre la finition et la protège contre les dégâts dus à une exposition au soleil, la pollution atmosphérique, etc. Utiliser une cire sur votre véhicule lorsqu'il est neuf.

Lustrage - les produits de lustrage et les nettoyeurs/cires peuvent restaurer le brillant d'une peinture qui s'est oxydée et a perdu de sa brillance. Ils contiennent normalement des abrasifs doux et des solvants qui enlèvent la couche supérieure de la finition. Utiliser un produit de lustrage sur votre véhicule si la finition n'a pas son brillant d'origine après l'utilisation d'une cire.

Le nettoyage du goudron, d'insectes et autres avec des produits décapants enlève également la cire. Ne pas oublier de refaire la cire de ces zones, même si le reste du véhicule n'a pas besoin d'un cirage.

Jantes en aluminium (pour certains types)

Nettoyer les roues en alliage d'aluminium de votre véhicule comme le reste de l'extérieur. Les laver avec la même solution et les rincer soigneusement.

Les jantes sont couvertes d'un vernis protecteur qui protège l'aluminium de la corrosion et de la ternissure. L'utilisation de produits chimiques caustiques, y compris certains produits de nettoyage pour roues en vente dans le commerce, ou de brosses dures peut endommager ce vernis transparent. Utiliser uniquement un détergent doux et une brosse souple ou une éponge pour nettoyer les roues.

Entretien extérieur

Antenne de toit

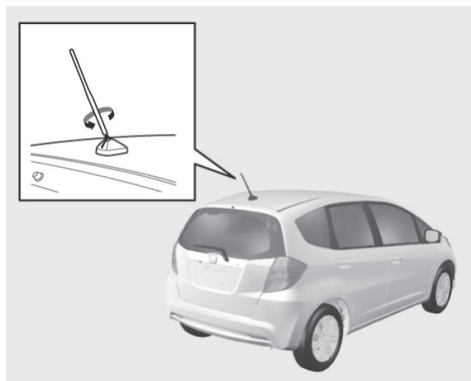

REMARQUE

Le véhicule est équipé d'une antenne à l'arrière du toit. Avant d'utiliser une station de lavage auto, retirer l'antenne en la dévissant à la main. Cela permet d'éviter l'endommagement de l'antenne par les brosses de la station de lavage.

Ensuite, réinstaller l'antenne et la visser convenablement à la main.

Retouche de peinture

Votre concessionnaire fournira une peinture de la couleur du véhicule. Le code couleur est imprimé sur une plaque sur le montant de porte avant sur le côté gauche. Amener ce code à votre concessionnaire afin de s'assurer d'obtenir la couleur correcte.

Examiner votre véhicule fréquemment pour détecter toute trace d'éclats ou d'éraflures sur la peinture. Les corriger tout de suite pour éviter la corrosion des métaux en dessous. Utiliser la peinture de retouche seulement sur les petits éclats et rayures. Les dégâts plus importants sur la peinture doivent être réparés par un professionnel.

Moquette

Passer fréquemment l'aspirateur sur la moquette afin d'enlever la saleté. La saleté incrustée accélère l'usure du tapis. Shampooiner régulièrement le tapis pour conserver son aspect neuf. Utiliser l'une des mousses de nettoyage de moquette disponibles sur le marché. Suivre les instructions fournies avec le produit nettoyant, l'appliquant au moyen d'une éponge ou d'une brosse souple. Garder la moquette aussi sèche que possible en n'ajoutant pas d'eau à la mousse.

Tapis de sol

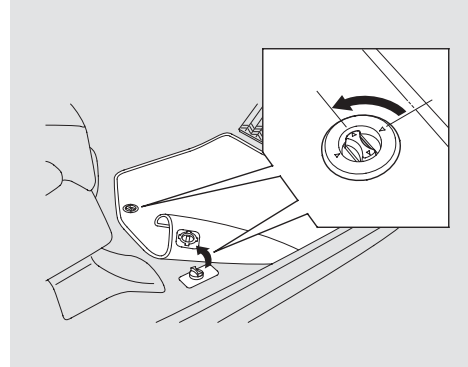

Si disponible

Le tapis de sol du conducteur fourni avec votre véhicule s'accroche sur les ancrages de tapis de sol. Pour verrouiller chaque ancrage, tourner le bouton en sens horaire. Ceci empêche le tapis de sol de glisser vers l'avant et éventuellement de gêner le fonctionnement des pédales.

Lors du nettoyage ou du remplacement, tourner le bouton dans le sens antihoraire pour décrocher le tapis de sol.

En cas de retrait du tapis de sol du conducteur, veiller à le refixer quand il est remis dans le véhicule.

Si les tapis de sol ne sont pas de la marque Honda, s'assurer qu'ils s'adaptent correctement et qu'ils peuvent être utilisés avec les ancrages de tapis de sol. Ne pas placer de tapis de sol supplémentaires sur les tapis accrochés.

Entretien de l'habitacle

Tissu

Aspirer fréquemment la saleté et la poussière du matériau. Pour le nettoyage général, utiliser une solution de savon doux et d'eau tiède, en laissant sécher à l'air. Pour éliminer les taches tenaces, utiliser un nettoyeur pour tissu disponible dans le commerce. Le tester d'abord sur une zone masquée du tissu et s'assurer qu'il ne blanchit ou ne tache pas le tissu. Suivre les instructions fournies avec le nettoyeur.

Vinyle

Retirer la saleté et la poussière à l'aide d'un aspirateur. Essuyer le vinyle avec un chiffon doux trempé dans une solution de savon doux et d'eau. Utiliser la même solution avec une brosse à récurer souple sur les taches difficiles. Il est aussi possible d'utiliser un nettoyeur pour vinyle à pulvériser ou en mousse disponible dans le commerce.

Cuir

(pour certains types)

Aspirer fréquemment les impuretés et poussières sur le cuir. Faire très attention aux plis et coutures. Nettoyer le cuir avec un chiffon doux trempé dans une solution composée à 90 % d'eau et 10 % de solution détergente neutre. Lustrer avec un chiffon propre et sec. Éliminer immédiatement toute poussière ou impureté sur les surfaces en cuir.

Vitres

Nettoyer les vitres, à l'intérieur et à l'extérieur, avec un nettoyeur à vitre disponible dans le commerce. Vous pouvez également utiliser un mélange d'une part de vinaigre blanc pour dix parts d'eau. Cette opération permet d'éliminer le voile qui s'accumule sur l'intérieur des vitres. Utiliser un chiffon doux ou des serviettes en papier pour nettoyer toutes les vitres et les surfaces plastiques transparentes.

REMARQUE

Les fils du désembueur de lunette arrière sont collés sur l'intérieur du verre. Un essuyage énergique de haut en bas peut déloger et briser les fils du désembueur. Pour nettoyer la lunette arrière, appliquer une pression légère et essuyer d'un côté à l'autre.

Ceintures de sécurité



Si elles se salissent, utiliser une brosse souple et une solution de savon doux et d'eau chaude pour nettoyer les ceintures de sécurité. Ne pas utiliser d'agents de blanchiment, de teinture ou de solvants de nettoyage. Laisser les ceintures sécher avant d'utiliser le véhicule.

La saleté accumulée autour des ouvertures des ancrages de ceinture de sécurité peut ralentir la rétractation des ceintures. Essuyer les ouvertures avec un chiffon imbibé d'eau savonneuse ou d'alcool isopropyle.

Diffuseurs de parfums

Pour utiliser un désodorisant dans l'intérieur du véhicule, il est préférable d'en utiliser un qui ne soit pas liquide. Certains désodorisants liquides contiennent des produits chimiques qui peuvent provoquer des fissures ou la décoloration des garnitures intérieures et des tissus.

Si un diffuseur de parfum liquide est utilisé, s'assurer de le fixer solidement afin qu'il ne se renverse aucun liquide pendant la conduite.

Protection contre la corrosion

Deux facteurs contribuent normalement à un phénomène de corrosion dans votre véhicule :

1. Humidité emprisonnée dans les cavités de la carrosserie. La saleté et le sel de voirie qui s'accumule dans les creux sous le véhicule restent humides, ce qui favorise la corrosion dans la zone concernée.
2. Dépose de la peinture et des couches protectrices qui recouvrent l'extérieur et le dessous du véhicule.

Le véhicule bénéficie de nombreuses mesures de prévention de la corrosion. Il est possible d'éviter la corrosion du véhicule en effectuant un simple entretien périodique :

- Réparer les éclats et éraflures sur la peinture dès leur découverte.
- Vérifier et nettoyer les trous de vidange dans le bas des portes et la carrosserie.
- Vérifier la présence d'humidité dans les revêtements de sol. La moquette et les tapis de plancher peuvent rester humides pendant longtemps, particulièrement en hiver. Cette humidité peut provoquer la corrosion des panneaux de plancher.

- Utiliser un jet haute pression pour nettoyer le dessous de votre véhicule. Cela est particulièrement important dans les régions où les routes sont salées en hiver. C'est aussi judicieux par temps humide et dans les zones sujettes à l'air salin. Faire attention aux capteurs de roue ABS et au câblage au niveau de chaque roue.
- Faire inspecter et réparer les revêtements anticorrosion sur le dessous de votre véhicule.

Cette section couvre les problèmes les plus courants que les automobilistes rencontrent avec leurs véhicules. Elle vous donne des informations pour évaluer le problème en toute sécurité et sur ce qu'il faut faire pour le corriger. Si le problème vous a obligé à vous arrêter sur le côté de la route, vous pourrez peut-être repartir. Si ce n'est pas le cas, vous trouverez également des instructions pour faire remorquer votre véhicule.

Roue galette	398
Remplacement d'un pneu crevé	399
TRK Honda	406
Si le moteur refuse de démarrer	419
Démarrage de secours	421
En cas de surchauffe du moteur	423
Témoin de pression d'huile faible	425
Témoin de niveau d'huile	426
Témoin du système de charge de la batterie de 12 volts.....	428
Témoin de dysfonctionnement.....	429
Avertissement PGM-FI.....	430
Témoin du système de freinage	431
Ouverture manuelle de la trappe à carburant	433
Fusibles	434
Emplacements des fusibles.....	438
Remorquage d'urgence	441
Si votre véhicule est bloqué	443

Roue galette (pour certains types)

Utiliser la roue galette pour un remplacement temporaire uniquement. Faire réparer ou remplacer le pneu de dimensions normales et l'installer sur le véhicule dès que possible.

Roue de secours : T135/80D15 99M
Jante de roue de secours : 15 X 4T

Vérifier la pression d'air de la roue galette lors de chaque vérification des autres pneus. Elle doit être gonflée à :

420 kPa (4,2 kgf/cm²)

Suivre ces précautions :

- Ne jamais dépasser 80 km/h.
- Cette roue peut affecter le confort de suspension et la traction sur certaines surfaces. Redoubler de prudence en cours de conduite.
- Ne pas monter de chaînes à neige sur une roue galette.

- Ne pas utiliser votre roue galette sur un autre véhicule, sauf s'il est de même marque et de même modèle.
- Ne pas utiliser plusieurs roues galettes simultanément.
- La roue galette est plus petite que la roue normale. La garde au sol du véhicule est réduite lorsque la roue galette est installée. Des débris sur la route ou des bosses peuvent endommager le soubassement du véhicule.
- Une fois le pneu crevé remplacé par la roue de secours, le témoin de basse pression des pneus/TPMS reste allumé. Après avoir parcouru quelques kilomètres avec la roue de secours, ce témoin commence à clignoter, puis reste allumé à nouveau. Un pictogramme «  » apparaît également sur l'écran multi-informations (voir page 307).

MARQUE D'EMPLACEMENT DE L'INDICATEUR

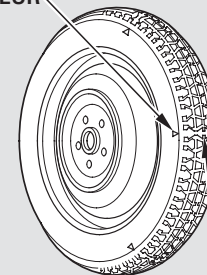

INDICATEUR D'USURE DE LA BANDE DE ROULEMENT

Remplacer le pneu lorsque vous pouvez voir les indicateurs d'usure de la bande de roulement. Le pneu de rechange doit être de taille et conception identiques, monté sur la même roue. La roue de secours n'est pas conçue pour être montée sur une roue conventionnelle, et pas non plus pour le montage d'un pneumatique normal.

Le système ne peut pas surveiller la pression de gonflage de la roue de secours. Vérifier manuellement la pression de la roue de secours afin de s'assurer qu'elle est correcte.

Remplacement d'un pneu crevé

Sur les véhicules avec roue de secours

En cas de crevaison lors d'un trajet, s'arrêter en lieu sûr. Conduire lentement le long du bas-côté jusqu'à arriver à une zone éloignée des voies de circulation.

Sur les véhicules avec TRK Honda

Votre véhicule est équipé du kit d'étanchéité de pneu au lieu de la roue de secours. Ce kit n'est adapté qu'à une réparation simple d'un pneu crevé (voir page 406).

REMARQUE

Utiliser le cric fourni avec le véhicule. Si l'on tente de soulever un autre véhicule avec ce cric ou d'utiliser un autre cric pour soulever ce véhicule, le véhicule ou le cric risque d'être endommagé.

Pour certains modèles

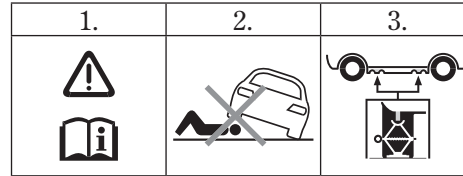

1. Voir le manuel d'utilisation.
2. Ne jamais se glisser sous le véhicule lorsqu'il est supporté par un cric.
3. Placer le cric sous la zone de renforcement.

⚠ AVERTISSEMENT

Le véhicule peut facilement glisser du cric et blesser gravement toute personne se trouvant sous le véhicule.

Respecter scrupuleusement les consignes de remplacement d'une roue et ne jamais engager une partie du corps sous le véhicule s'il n'est soutenu que par le cric.

AVERTISSEMENT : le cric doit être placé sur une surface plane et stable sur le même niveau que le véhicule en stationnement.

SUITE

Remplacement d'un pneu crevé

1. Stationner le véhicule sur une surface ferme, plane et non glissante. Placer la transmission en position de stationnement (P). Serrer le frein de stationnement.
2. Allumer les feux de détresse et mettre le contacteur d'allumage sur ANTIVOL (0). Faire sortir tous les passagers du véhicule lors du changement du pneu.
3. Ouvrir le hayon. Relever le plancher du compartiment à bagages en soulevant la sangle.

Pour ne pas s'encombrer du compartiment à bagages, fixer le crochet sur le bas de marche du hayon.

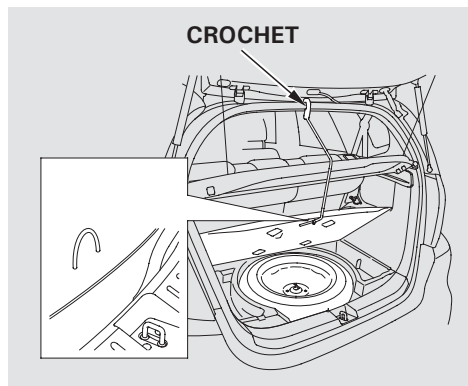

4. Retirer le couvercle en tirant le bouton.
5. Sortir la trousse à outils du couvercle.

AVERTISSEMENT : le cric ne peut être utilisé que dans les situations de dépannage d'urgence, et non pour le remplacement standard des pneus saisonniers ou toute autre opération d'entretien ou de réparation normale.

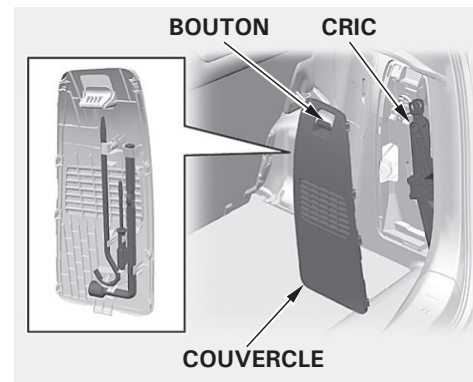

6. Tourner la chape du cric dans le sens antihoraire pour le desserrer, puis retirer le cric.
7. Dévisser le boulon à oreilles et sortir la roue de secours hors de son puits.
8. Placer des cales à l'avant et à l'arrière de la roue diagonalement opposée au pneu à changer.

Remplacement d'un pneu crevé

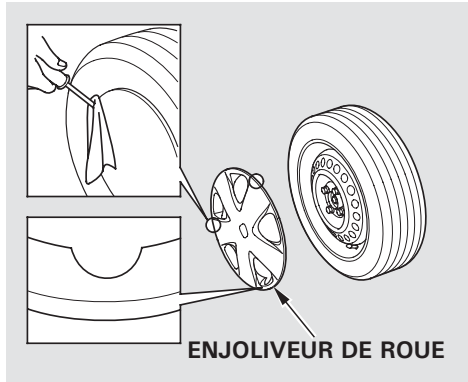

Sur certains modèles

Avant de déposer les boulons de roue, enlever l'enjoliveur de la roue avec un tournevis à lame plate. Mettre un chiffon sur l'extrémité de l'enjoliveur de roue pour éviter les rayures, puis soulever avec précaution sur celui-ci à l'aide d'un tournevis. Ne pas tenter de forcer pour faire lever sur l'enjoliveur.

Pour poser un enjoliveur de roue, voir page 405.

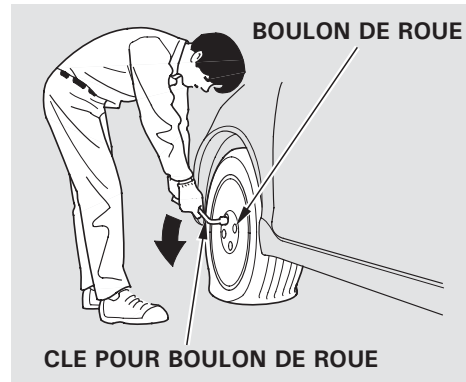

9. Desserrer chaque boulon de roue de 1/2 tour environ à l'aide de la clé pour boulon de roue.

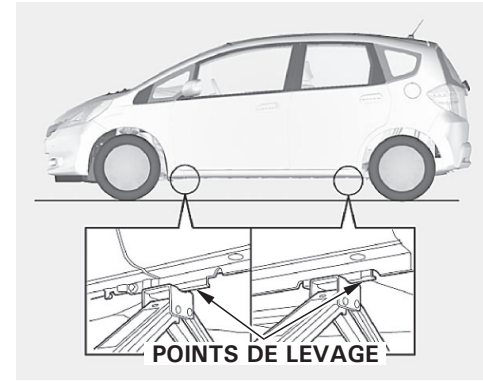

10. Placer le cric sous le point de levage le plus proche du pneu à changer. Tourner la chape du cric dans le sens horaire jusqu'à ce que la partie supérieure du cric touche le point de levage. Veiller à ce que l'ergot du point de levage repose dans l'encoche du cric.

REMARQUE :

Ne pas utiliser le cric s'il ne fonctionne pas correctement. Appeler votre concessionnaire ou un service de dépannage.

SUITE

Remplacement d'un pneu crevé

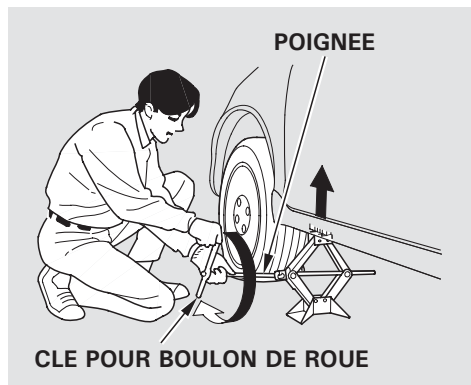

11. Utiliser la poignée et la clé pour boulon de roue comme illustré pour soulever le véhicule jusqu'à ce que le pneu à plat décolle du sol.
12. Déposer les boulons de roue puis le pneu crevé. Manipuler les boulons de roue avec précaution ; ils peuvent être chauds du fait de la conduite. Placer le pneu crevé sur le sol avec la surface extérieure vers le haut.

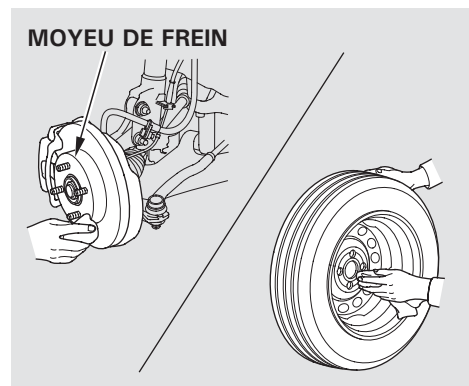

13. Avant de monter la roue de secours, nettoyer toute trace de saleté sur la surface de fixation de la roue et le moyeu avec un chiffon propre. Manipuler le moyeu avec précaution ; il peut être chaud du fait de la conduite.

14. Mettre la roue de secours en position. Replacer les boulons de roue à la main, puis les serrer en diagonale avec la clé pour boulon de roue jusqu'à ce que la roue repose fermement contre le moyeu. Ne pas essayer de serrer les boulons de roue complètement.
15. Abaisser le véhicule au sol et déposer le cric.

Remplacement d'un pneu crevé

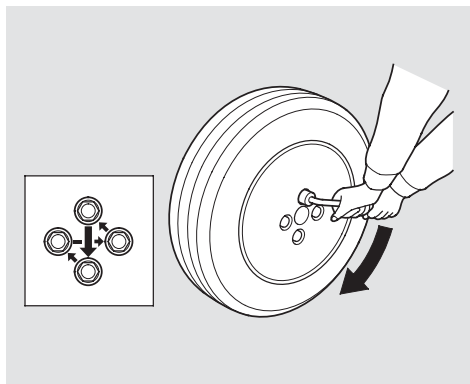

16. Serrer fermement les boulons de roue en diagonale. Faire vérifier le couple de serrage des boulons de roue chez le centre d'entretien automobile le plus proche.

Serrer les boulons de roue à :
108 N·m

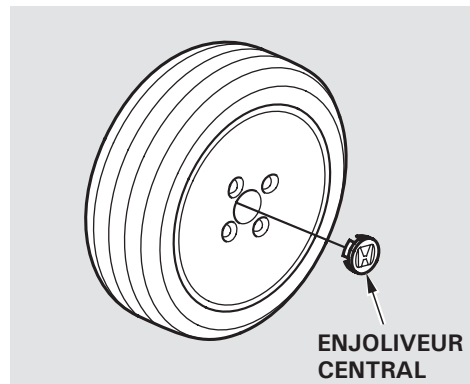

17. Sur certains types, déposer l'enjoliveur central avant de placer le pneu crevé dans le puits de roue de secours.

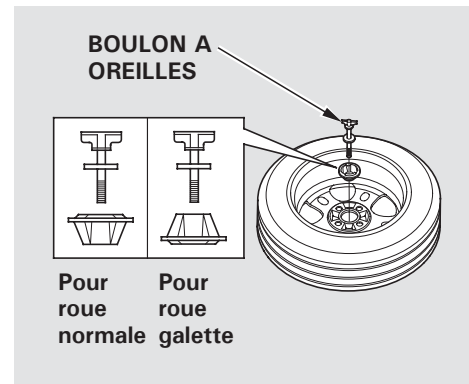

18. Ranger le pneu crevé avec le voile de la jante vers le bas dans le logement de la roue de secours.
19. Retirer l'entretoise conique du boulon à oreilles, la retourner et la reposer sur le boulon.
20. Fixer le pneu crevé en revissant le boulon à oreilles dans son orifice.

SUITE

Remplacement d'un pneu crevé

21. Ranger le cric dans son support. Tourner la chape du cric dans le sens horaire pour la fixer en place. Ranger la trousse à outils. Replacer le couvercle.

Ranger l'enjoliveur de roue ou l'enjoliveur central dans le compartiment à bagages. S'assurer qu'il ne puisse pas être éraflé ou endommagé.

AVERTISSEMENT

En cas de collision, les objets non fixés peuvent être projetés dans l'habitacle et gravement blesser les occupants.

Avant de prendre la route, ranger la roue, le cric et les outils de façon à ce qu'ils restent en place.

22. Fermer le hayon.

Remplacement d'un pneu crevé

Pose d'un enjoliveur de roue (sur certains modèles)

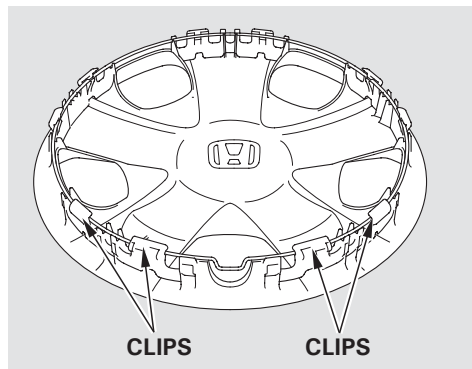

1. Veiller à ce que la bague de butée métallique soit accrochée dans les clips autour du bord de l'enjoliveur.

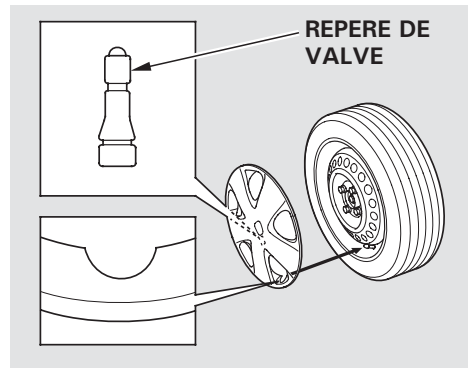

2. Aligner la marque de la vanne sur l'enjoliveur avec la valve de pneu sur la roue, puis poser l'enjoliveur.

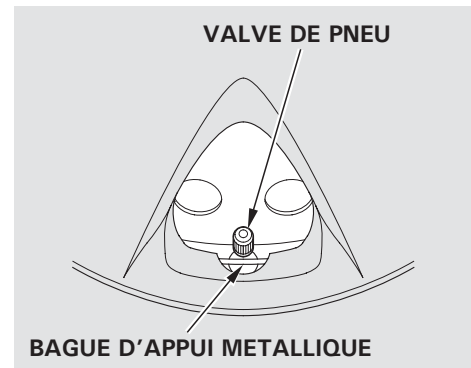

3. Veiller à ce que la bague d'appui métallique se trouve sur le bord extérieur de la valve du pneu, comme illustré.

TRK Honda (pour certains types)

Sur les véhicules avec TRK Honda



Votre véhicule ne possède pas de roue de secours. A la place, votre véhicule est équipé du kit d'enduit d'étanchéité de pneu (TRK Honda : kit de réparation provisoire de TERRA-S®). Ce kit n'est adapté qu'à une réparation simple d'un pneu crevé.

Pour utiliser l'enduit d'étanchéité de pneu, toujours respecter les instructions et la procédure de ce manuel d'utilisation.

Vérifier la période d'utilisation de l'enduit d'étanchéité en fonction des indications du rappel d'entretien.

Si le système de rappel d'entretien n'est pas disponible sur votre véhicule, se reporter à la section « Programme de maintenance » dans le Manuel de service fourni avec votre véhicule ou le programme de maintenance dans ce manuel d'utilisation (sur les véhicules sans Manuel de service).

Si votre véhicule est doté d'une roue galette, voir page 399 pour la procédure de remplacement d'un pneu crevé.

Pour vous rappeler les consignes d'utilisation du kit d'étanchéité, le manuel d'utilisation est fourni dans le kit. Les symboles   dans le manuel d'utilisation ont pour but de vous rappeler que vous devez lire ce manuel d'utilisation avant d'utiliser l'enduit d'étanchéité.

Lire attentivement le manuel d'utilisation et l'utiliser correctement.

Les petites perforations de la bande de pneu, causée par un clou ou une vis, peuvent être colmatées avec le kit de réparation provisoire.

REMARQUE

Le kit d'enduit d'étanchéité de pneu ne peut pas être utilisé dans les cas suivants.

Informez votre concessionnaire ou un service de dépannage.

Faire remorquer votre véhicule (voir Remorquage d'urgence à la page 441).

1. Expiration de la date de péremption de l'enduit d'étanchéité pour pneumatique.
2. Les coupures ou les trous dans la bande de roulement du pneu supérieurs à environ 4 mm.
3. Coupures dans le flanc du pneu.
4. Dommages causés par une conduite avec une pression de pneus très basse ou même avec des pneus dégonflés.
5. Un talon du pneu complètement délogé à l'extérieur ou à l'intérieur de la jante.
6. Une jante endommagée.
7. 2 ou plusieurs pneus crevés.

TRK Honda (pour certains types)

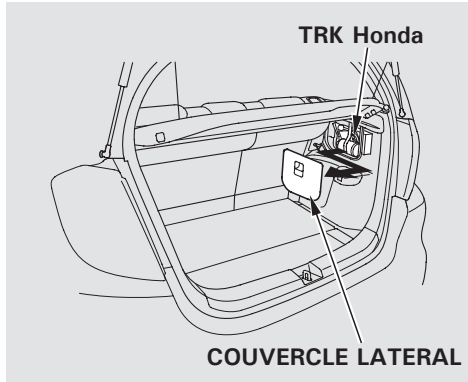

Ouvrir le hayon. Retirer le couvercle latéral en tirant sa poignée. Sortir le TRK Honda du compartiment arrière droit.

Consignes d'utilisation

1. En cas de crevaison lors d'un trajet, s'arrêter en lieu sûr. Veiller à stationner le véhicule sur une surface ferme, plane et non glissante. Placer la transmission au point mort et engager le frein de stationnement.

En cas de traction d'une remorque, dételer la remorque.

2. Allumer les feux de détresse et mettre le contacteur d'allumage sur ANTIVOL (0).
3. Rechercher soigneusement un trou ou d'autres dégâts sur le pneumatique.

SUITE

TRK Honda (pour certains types)

- Si le dommage est inférieur à 4 mm et dans la bande de roulement, appliquer les instructions suivantes.
- Faire sortir tous les passagers du véhicule lors de la réparation temporaire du pneu crevé.

⚠ ATTENTION

Si après réparation le véhicule roule sans que le clou ou la vis responsable de la crevaison ait été retiré, il peut causer une nouvelle fuite d'air ou endommager l'intérieur et faire éclater un pneumatique. S'il faut conduire, le faire avec prudence, surtout dans les virages.

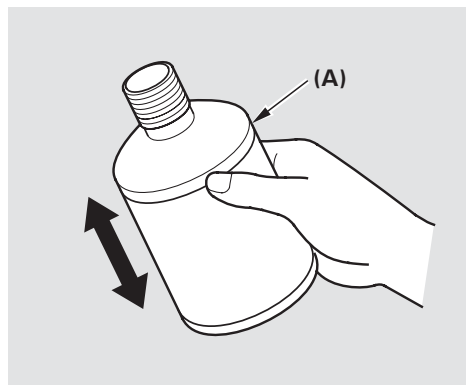

- Secouer le flacon (A). Visser le flexible de remplissage (B) sur le flacon (A), perçant ainsi la pastille d'aluminium.

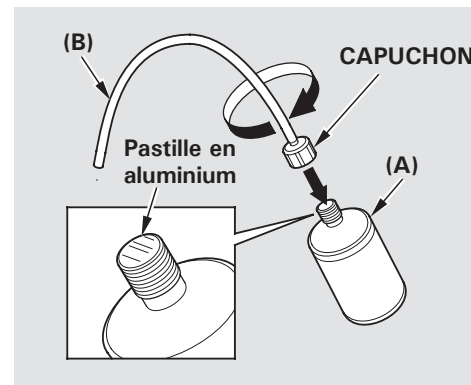

⚠ AVERTISSEMENT

Contient de l'éthylène glycol.

- **Nocif en cas d'ingestion. Boire beaucoup d'eau et consulter immédiatement un médecin.**
- **Irritant en cas de contact avec les yeux. Rincer immédiatement à grande eau et consulter un médecin.**
- **Tenir sous clé et hors de portée des enfants.**
- **Si le flacon est secoué après y avoir raccordé le flexible, de l'enduit d'étanchéité peut être renversé. Bien secouer le flacon avant de raccorder le flexible.**

REMARQUE

Si l'enduit d'étanchéité adhère à des vêtements, il peut être impossible pour l'en retirer. Veiller à ne pas en renverser.

Étiquette de sécurité sur le flacon d'enduit d'étanchéité

En guise de rappel des informations pour la réparation d'un pneu crevé avec ce kit d'étanchéité, les étiquettes sont apposées sur le flacon d'enduit d'étanchéité. Bien lire ces instructions.

Les symboles   sur l'étiquette ont pour but de vous rappeler de lire la section TRK Honda concernant l'utilisation du kit d'enduit d'étanchéité de pneumatique.

Pour toutes questions au sujet du kit d'enduit d'étanchéité pour pneus, contacter votre concessionnaire.

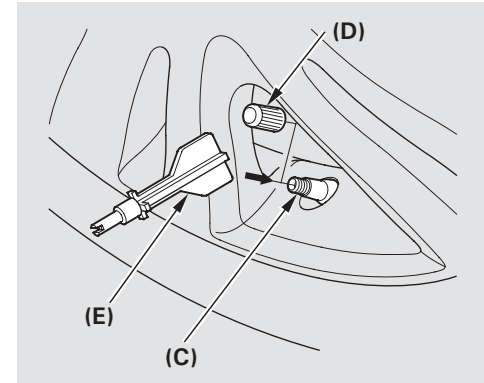

7. Dévisser le capuchon de soupape (D) de la valve de pneu (C). Dégonfler le pneu complètement en poussant l'obus à l'aide de l'arrière de l'extracteur de valve (E).

SUITE

TRK Honda (pour certains types)

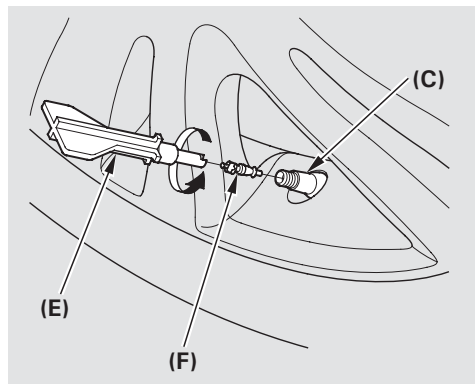

Dévisser l'obus de valve (F) à l'aide de l'extracteur de valve (E). Ne pas poser l'obus de valve (F) dans le sable ou la poussière.

⚠ ATTENTION

Un obus de valve peut être éjecté si le pneu contient encore de l'air. Faire preuve de précaution en déposant l'obus de valve.

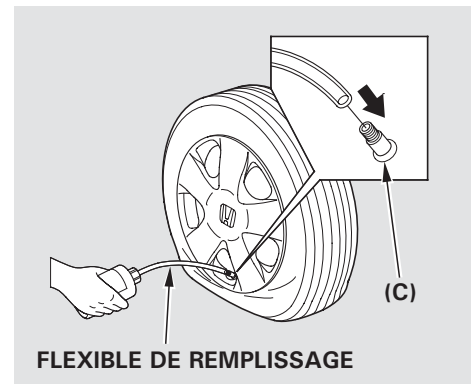

8. Visser le flexible de remplissage sur la valve du pneu (C).

TRK Honda (pour certains types)

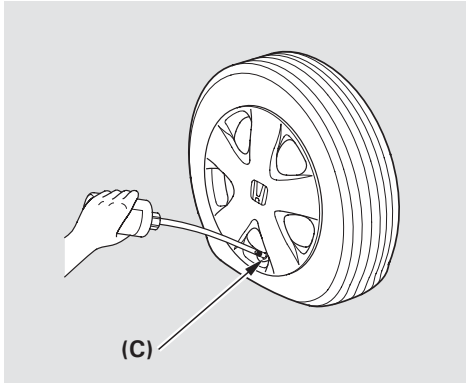

Tenir le flacon avec le flexible de remplissage vers le bas et le comprimer. Vider l'intégralité du contenu dans le pneu.

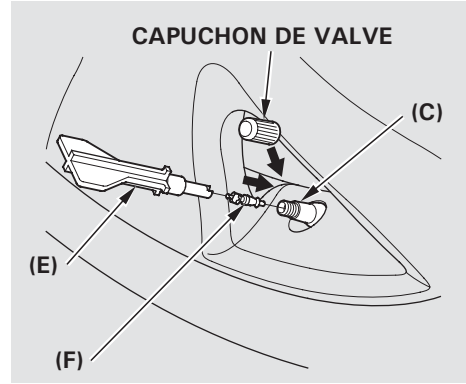

9. Extraire le flexible de remplissage et visser fermement l'obus de valve (F) dans la valve de pneu (C) à l'aide de l'extracteur de valve (E).

Réinstaller le capuchon de valve.

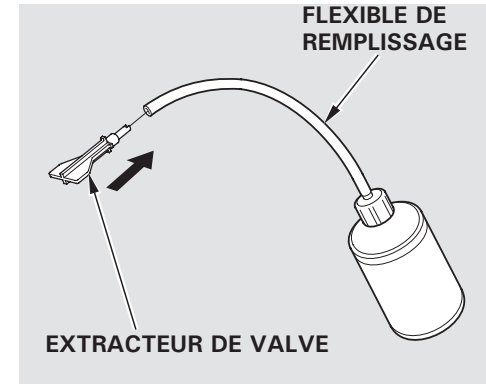

Introduire l'extrémité de l'extracteur de valve dans l'ouverture du flexible de remplissage.

SUITE

TRK Honda (pour certains types)

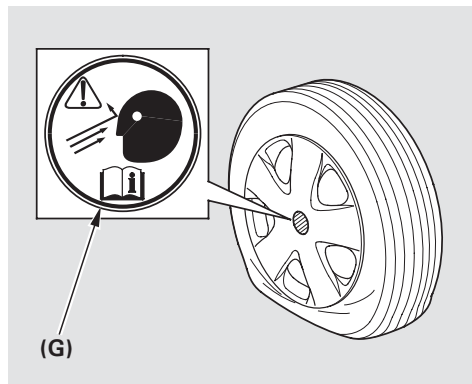

Apposer l'autocollant « Tyre Sealant in the Tyre » (Enduit d'étanchéité pour pneu dans le pneu) (G) sur la roue.

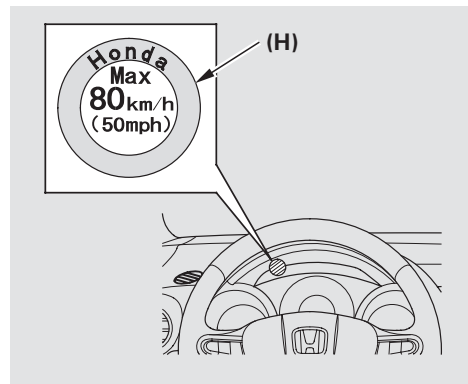

Apposer l'autocollant « Maximum Speed » (Vitesse maximale) (H) sur l'affichage dans le champ de vision du conducteur.

⚠ ATTENTION

Ne pas apposer d'autocollant sur le volant. L'airbag SRS pourrait ne plus fonctionner.

Ne pas le poser de façon à empêcher le conducteur de voir les témoins d'avertissement ou le compteur de vitesse.

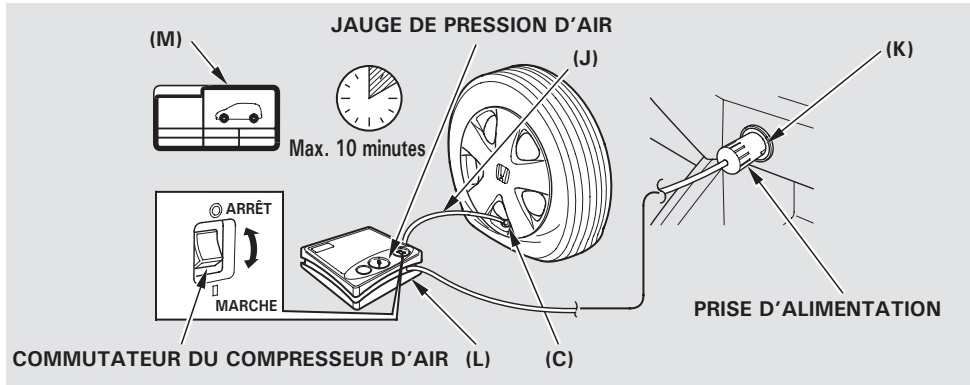

10. Visser le flexible de gonflage (J) sur la valve du pneu (C). Brancher le connecteur dans la prise (K) de la prise d'alimentation des accessoires dans le panneau de la console avant.

Placer le contacteur d'allumage sur ACCESSORY (I). Allumer le compresseur d'air (L). Gonfler le pneu à la pression d'air requise (M). Ne pas gonfler le pneumatique pendant plus de 10 minutes. En cas de surgonflage, dégonfler le pneu en desserrant la vis du flexible.

⚠ ATTENTION

Si la pression d'air requise n'est pas atteinte dans un délai de 10 minutes, le pneu peut être sévèrement endommagé.

Le kit d'enduit d'étanchéité pour pneu n'offre pas l'étanchéité nécessaire. Contacter un concessionnaire Honda ou un dépanneur.

SUITE

TRK Honda (pour certains types)

REMARQUE

Ne pas faire fonctionner la pompe électrique de gonflage pendant plus de 15 minutes. Cela peut provoquer une surchauffe.

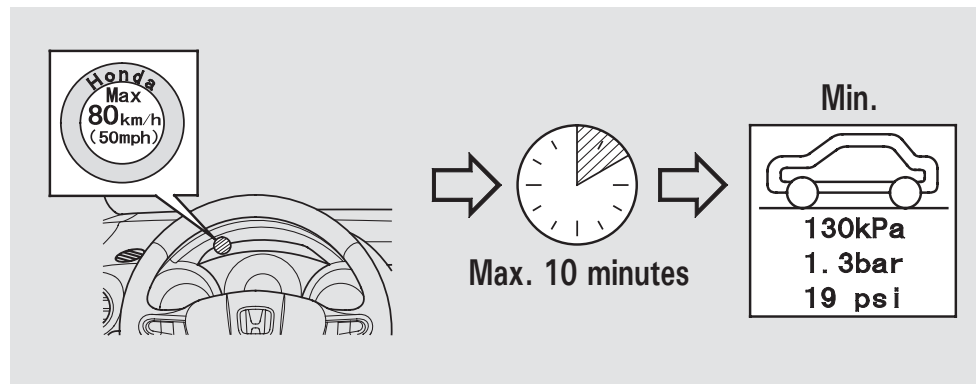

11. Reprendre le trajet immédiatement. Conduire prudemment à moins de 80 km/h.

REMARQUE

A une vitesse supérieure à 80 km/h, il est possible que le véhicule vibre et qu'il ne soit plus sûr de conduire.

12. Après 10 minutes ou 5 km de route, vérifier la pression des pneumatiques avec le manomètre du compresseur d'air. Noter que la pression d'air doit être contrôlée le compresseur d'air éteint. Si la pression du pneu se maintient, la crevaison est réparée. Continuer à conduire prudemment jusqu'au concessionnaire Honda le plus proche ou un Service de dépannage.
13. Si la pression d'air requise a chuté, gonfler le pneu à la pression d'air voulue et recommencer la procédure à partir de l'étape 10.

AVERTISSEMENT

**Dans les cas suivants, ne pas reprendre le volant.
Contacter un concessionnaire Honda agréé ou un dépanneur.**

- **La pression de pneu est inférieure à 130 kPa (1,3 bar).**
- **La pression du pneu a encore baissé après avoir effectué les étapes 10 et 11.**

REMARQUE

- Faire remplacer le pneu par le concessionnaire Honda le plus proche. Pour la réparation d'un pneu avec enduit d'étanchéité, consulter un concessionnaire.
- Une roue peut être réutilisée après avoir essuyé l'enduit d'étanchéité avec un chiffon, mais la valve doit être remplacée.
- Mettre le flacon au rebut chez un concessionnaire Honda.

REMARQUE

Si la perforation ne peut pas être détectée, l'atelier de réparation de pneu ne peut pas réparer le pneu étanchéifié avec l'enduit. Après avoir repris la route, vérifier la pression des pneus souvent et, si elle diminue, faire réparer le pneu avec enduit d'étanchéité chez un concessionnaire Honda.

SUITE

TRK Honda (pour certains types)

Instructions relatives aux étiquettes sur le compresseur d'air

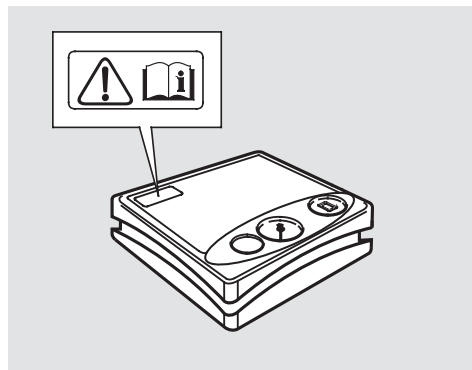

En guise de rappel des informations pour la réparation d'un pneu crevé avec ce kit d'étanchéité, des étiquettes sont apposées sur le compresseur d'air. Les instructions relatives à ces étiquettes figurent ci-dessous.

Les symboles   sur l'étiquette ont pour but de vous rappeler de lire la section TRK Honda concernant l'utilisation du kit d'enduit d'étanchéité de pneumatique.

ATTENTION

Ne pas faire tourner le moteur dans des pièces closes, ou lorsque le véhicule est soutenu par le cric.

ATTENTION

Ne pas toucher le compresseur d'air à mains nues, sans équipement de protection. En effet, le compresseur en fonctionnement peut être extrêmement chaud.

Ne jamais utiliser le compresseur d'air pendant plus de 15 minutes. Lors de l'utilisation suivante, s'assurer que le compresseur est froid au toucher.

Ne pas utiliser le compresseur d'air à toute autre fin que le gonflage des pneus.

REMARQUE :

L'alimentation du compresseur d'air est limitée aux 12 V cc de la prise pour accessoires du véhicule.

Consignes

Avant d'utiliser le compresseur d'air, amener votre véhicule sur le bas-côté et s'arrêter en lieu sûr aussi loin que possible de la voie de circulation.

Etape 1.

Retirer le capuchon de valve du pneu crevé et raccorder fermement le flexible du compresseur d'air sur la valve.

Etape 2.

Brancher le connecteur d'alimentation du compresseur d'air à la prise de l'allume-cigare.

Etape 3.

Placer le contacteur d'allumage sur ACCESSORY (I). Activer le commutateur du compresseur d'air et gonfler le pneu à la pression spécifiée. Vérifier la pression du pneu en utilisant la jauge de pression d'air du compresseur.

REMARQUE

Mettre le commutateur du compresseur d'air en position d'arrêt avant de vérifier la pression d'air.

Etape 4.

Lorsque le pneu est gonflé à la pression d'air spécifiée, débrancher le connecteur d'alimentation de la prise de l'allume-cigare. Veiller à ne pas laisser l'air s'échapper du pneumatique. Puis poser et serrer le capuchon de valve correctement.

TRK Honda (pour certains types)

Étiquette d'enduit d'étanchéité

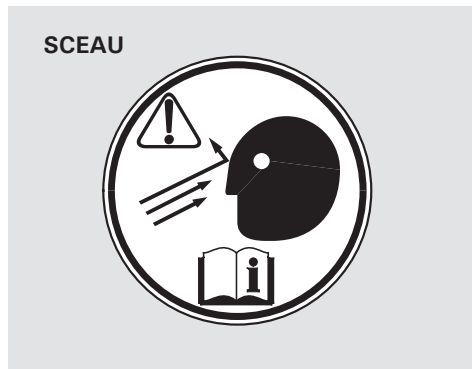

Pour rappeler les informations d'extraction de l'enduit d'étanchéité utilisé, ce sceau est fixé sur la roue. Il montre également que le pneu a été réparé par le kit d'étanchéité de pneu. Les instructions relatives à ce sceau figurent ci-dessous.

Les symboles   sur le sceau ont pour but de vous rappeler que vous devez lire ce manuel d'utilisation avant d'utiliser l'enduit d'étanchéité.

AVERTISSEMENT

L'enduit d'étanchéité contient de l'éthylène glycol.

L'ingestion de l'enduit d'étanchéité peut provoquer un empoisonnement fatal. Boire de grandes quantités d'eau. Appeler immédiatement un médecin.

Toute projection d'enduit d'étanchéité dans les yeux ou sur la peau peut provoquer de graves blessures. Rincer soigneusement à grande eau. Appeler immédiatement un médecin.

Tenir hors de portée des enfants.

S'assurer de garder l'enduit d'étanchéité enfermé dans le flacon.

Ne pas utiliser d'agent de réparation de perforation autre que celui prévu dans le kit qui accompagne le véhicule. Si un autre agent est utilisé, cela risque d'endommager de manière irréversible le capteur de pression des pneus.

Si le moteur refuse de démarrer

Le moteur démarre normalement au moyen du moteur IMA. Si le moteur ne démarre pas alors que la charge de la batterie IMA est normalement suffisante, vérifier les points suivants :

- Vérifier l'interverrouillage de la transmission. Le levier de vitesses doit être en position de stationnement ou au point de mort sinon le démarreur ne fonctionnera pas.
- La clé utilisée est-elle correctement codée ? Une clé mal codée fait clignoter rapidement le témoin du système d'immobilisation du tableau de bord (voir page 155).
- La méthode de démarrage est-elle appropriée ? Se reporter à **Démarrage du moteur** à la page 283.

- Y a-t-il du carburant dans le réservoir ? Vérifier la jauge de carburant ; le témoin de niveau de carburant bas peut ne pas fonctionner.
- Il peut s'agir d'un problème électrique, tel que l'absence d'alimentation électrique vers la pompe à carburant. Vérifier tous les fusibles (voir page 434).
- Le commutateur de coupure de carburant peut être activé. Si le commutateur est activé, il doit être réinitialisé avant de démarrer le moteur (voir page 273).

Quand la charge de la batterie IMA est faible, le démarreur est utilisé pour démarrer le moteur. Si le moteur ne démarre pas, vérifier les points suivants :

- Placer le contacteur d'allumage sur ON (II). Allumer les phares et contrôler l'intensité lumineuse. Si les phares sont très faibles ou ne s'allument pas du tout, la batterie 12 volts est déchargée. Voir **Démarrage de secours** à la page 421.

SUITE

Si le moteur refuse de démarrer

- Placer le contacteur d'allumage sur START (III). Si les phares ne s'assombrissent pas, vérifier l'état des fusibles. Si les fusibles sont en bon état, il s'agit probablement d'un problème de circuit électrique du contacteur d'allumage ou du démarreur. Un technicien qualifié est nécessaire pour déterminer le problème. Voir **Remorquage d'urgence** à la page 441.

Si les phares s'assombrissent sensiblement ou s'éteignent lors de la tentative de démarrage du moteur, soit la batterie 12 volts est déchargée, soit les connexions sont corrodées. Vérifier l'état de la batterie 12 volts et les connexions de bornes (voir page 382). Tenter ensuite éventuellement d'effectuer un démarrage de secours avec une batterie d'appoint de 12 volts (voir page 421).

Si aucun problème n'est détecté, faire appel à un technicien qualifié pour déterminer le problème. Voir **Remorquage d'urgence** à la page 441.

Bien que cette procédure semble simple, vous devez prendre quelques précautions.

⚠ AVERTISSEMENT

Une batterie peut exploser et blesser grièvement toute personne se trouvant à proximité si la procédure correcte n'est pas suivie.

Ne pas approcher d'étincelles, de flammes nues et ne pas fumer à proximité de la batterie.

Il est impossible de démarrer un véhicule doté d'une transmission automatique (CVT) en le poussant ou en le tractant.

Pour effectuer un démarrage de secours :

1. Ouvrir le capot et vérifier l'état physique de la batterie 12 volts. Par temps très froid, contrôler l'état de l'électrolyte. Si elle paraît boueuse ou gelée, ne pas tenter de démarrage de secours avant qu'elle ait dégelé.

REMARQUE

Si la batterie est exposée à de très basses températures, l'électrolyte à l'intérieur risque de geler. Si un démarrage de secours est tenté avec une batterie gelée, celle-ci peut se fissurer.

2. Couper tous les accessoires électriques : chauffage, A/C, climatisation, système audio, feux, etc. Placer la transmission en position de stationnement et serrer le frein de stationnement.

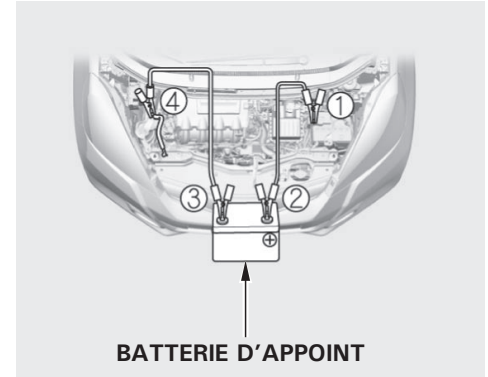

Les numéros dans l'illustration montrent l'ordre de branchement des fils volants.

3. Connecter un fil volant à la borne positive (+) de votre batterie. Connecter l'autre extrémité à la borne positive (+) de la batterie d'appoint.

SUITE

Démarrage de secours

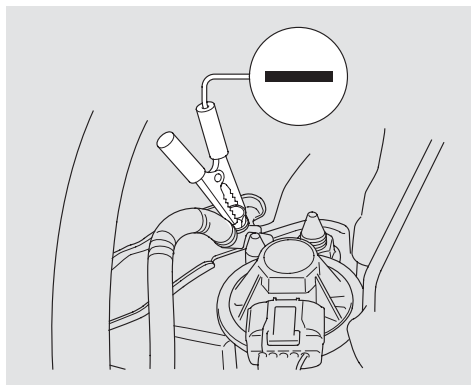

4. Relier le deuxième fil volant à la borne (-) de la batterie d'appoint. Relier l'autre extrémité à la sangle de mise à la terre, comme illustré. Ne pas connecter ce fil volant à une autre partie du moteur.

5. Si la batterie d'appoint se trouve dans un autre véhicule, demander à un assistant de le démarrer et de le faire tourner à un régime de ralenti accéléré.
6. Démarrer le véhicule. Si le démarreur tourne lentement, s'assurer que les fils volants présentent un bon contact métal à métal.
7. Une fois que le véhicule est en marche, débrancher le fil négatif de votre véhicule, puis de la batterie d'appoint. Débrancher le fil positif de votre véhicule, puis de la batterie d'appoint.

Maintenir les extrémités des fils volants à l'écart l'un de l'autre et de toute partie métallique du véhicule jusqu'à ce que tout soit débranché. Dans le cas contraire, il peut se produire un court-circuit électrique.

Le témoin de température élevée doit rester éteint dans la plupart des conditions. Si la température du liquide de refroidissement moteur devient supérieure à la normale, le témoin clignote. S'il reste allumé, le conducteur doit en déterminer la raison (journée chaude ou montée d'une pente raide, etc.).

Il s'affichera également le pictogramme «  » ou ce pictogramme accompagné d'un message « TEMP MOTEUR ELEVEE » sur l'écran multi-informations.

Si le véhicule surchauffe, prendre des mesures immédiates. La seule indication peut être le clignotement ou l'allumage du témoin de température élevée. De la vapeur ou des projections peuvent s'échapper du dessous du capot moteur.

REMARQUE

Conduire avec le témoin de température élevée allumé peut causer de graves dommages à votre moteur.

AVERTISSEMENT

La vapeur et les projections sortant d'un moteur surchauffé peuvent provoquer de graves brûlures.

Ne pas ouvrir le capot si de la vapeur en sort.

1. Se garer sur le côté de la route. Placer la transmission en position de stationnement et serrer le frein de stationnement. Couper le système de commande de la climatisation et tous les autres accessoires. Allumer les feux de détresse.

2. Si de la vapeur et/ou des projections s'échappent d'en dessous du capot, couper le moteur. Attendre de ne plus voir de traces de la vapeur ou de projections, puis ouvrir le capot moteur.
3. Si la vapeur ou les projections ne sont plus visibles, laisser le moteur tourner et vérifier le témoin de température élevée. Si la chaleur élevée est due à une surcharge, le moteur doit commencer à refroidir presque immédiatement. Dans ce cas, attendre l'extinction du témoin de température élevée, puis reprendre la route.
4. Si le témoin de température élevée reste allumé, couper le moteur.

SUITE

En cas de surchauffe du moteur

5. Rechercher d'éventuelles fuites visibles de liquide de refroidissement, comme une fente sur le flexible de radiateur. Tout est toujours extrêmement chaud, c'est pourquoi il faut agir avec prudence. Si une fuite est constatée, elle doit être réparée avant de reprendre la route (voir **Remorquage d'urgence** à la page 441).
6. En l'absence de fuite évidente, vérifier le niveau du liquide de refroidissement dans le réservoir de réserve du radiateur. Ajouter du liquide de refroidissement si le niveau est en dessous du repère MIN.
7. Si le réservoir de réserve de contenait pas de liquide de refroidissement, il faudra peut-être ajouter du liquide de refroidissement dans le radiateur. Laisser le moteur refroidir jusqu'à ce que le témoin de température élevée s'éteigne avant de contrôler le radiateur.

AVERTISSEMENT

Si le bouchon du radiateur est retiré alors que le moteur est encore chaud, le liquide de refroidissement risque de gicler et de provoquer de graves brûlures.

Toujours laisser refroidir le moteur et le radiateur avant de retirer le bouchon de radiateur.

8. En utilisant des gants ou un grand chiffon épais, faire tourner le bouchon de radiateur dans le sens antihoraire, sans appuyer dessus, vers la première butée. Une fois que la pression se relâche, pousser le bouchon vers le bas et le tourner jusqu'à ce qu'il se libère.
9. Démarrer le moteur et régler la température sur chaud max. (commande de climatisation sur AUTO à «  »). Verser du liquide de refroidissement jusqu'à la base du goulot de remplissage.

En l'absence de liquide de refroidissement approprié, il est possible d'ajouter de l'eau pure. Ne pas oublier de faire vidanger et remplir le circuit de refroidissement avec le mélange correct dès que vous le pouvez.

10. Revisser le bouchon du radiateur fermement. Faire tourner le moteur et vérifier le témoin de température élevée. S'il commence à clignoter ou s'allume à nouveau, le moteur a besoin d'une réparation (voir **Remorquage d'urgence** à la page 441).
11. Si la température reste normale, vérifier le niveau de liquide de refroidissement dans le réservoir de réserve du radiateur. S'il a baissé, faire l'appoint de liquide de refroidissement jusqu'au repère MAX. Revisser le bouchon fermement.



Ce témoin doit s'allumer lorsque le contacteur d'allumage est en position ON (II) et s'éteindre lorsque le moteur démarre. Il ne doit jamais s'allumer pendant que le moteur tourne. S'il commence à clignoter ou reste allumé, la pression d'huile a chuté très bas ou il y a une perte de pression. De graves dégâts du moteur sont possibles et il faut prendre des mesures immédiates.

Il apparaît également le pictogramme «  » ou celui accompagné d'un message « **PRESSION HUILE BASSE** » sur l'écran multi-informations.

REMARQUE

Le fonctionnement du moteur avec une faible pression d'huile peut provoquer des dommages mécaniques graves, et ce presque immédiatement. Couper le moteur dès qu'il est possible d'arrêter le véhicule en toute sécurité.

1. Quitter la route en toute sécurité et couper le moteur. Allumer les feux de détresse.
2. Laisser le véhicule ainsi pendant une minute. Ouvrir le capot et contrôler le niveau d'huile (voir page 271). Un moteur contenant très peu d'huile peut perdre de la pression lors d'un virage et d'autres manœuvres de conduite.

3. Si nécessaire, ajouter de l'huile pour ramener le niveau entre les repères supérieur et inférieur de la jauge.
4. Démarrer le moteur et observer le témoin de pression d'huile. S'il ne s'éteint pas dans les 10 secondes, couper le moteur. Il y a un problème mécanique devant être réparé avant de pouvoir reprendre la route (voir **Remorquage d'urgence** à la page 441).

Témoin de niveau d'huile



Votre véhicule dispose d'un capteur de niveau d'huile moteur pour vérifier le niveau d'huile. Si le pictogramme «  » pour le témoin de niveau d'huile s'allume dans l'écran multi-informations lorsque le moteur tourne, le niveau d'huile moteur est bas. Un signal sonore retentit tandis que ce pictogramme s'affiche. En sélectionnant le pictogramme d'avertissement avec le(s) message(s) dans les paramètres de personnalisation, il apparaît ce pictogramme accompagné

d'un message « VERIFIER NIVEAU D'HUILE MOTEUR » sur l'écran multi-informations.

Si ce pictogramme s'affiche, quitter la route en toute sécurité, stationner le véhicule sur un sol horizontal, couper le moteur et laisser le véhicule reposer pendant 3 minutes environ.

Contrôler le niveau d'huile. Si le niveau d'huile moteur est proche ou en dessous du repère inférieur sur la jauge, ajouter de l'huile moteur (voir page 343).

Ne pas remplir au-dessus du repère supérieur de la jauge et ne pas renverser d'huile moteur dans le compartiment moteur. Cela pourrait endommager le moteur et d'autres composants.

En l'absence de réserve d'huile moteur dans votre véhicule, rouler avec modération jusqu'à l'aire de service la plus proche et ajouter de l'huile moteur. Éviter les fortes accélérations et la conduite à grande vitesse.

Le pictogramme/message de niveau d'huile peut être réinitialisé chaque fois que le moteur est coupé. Lorsque le trajet reprend, le système commence à surveiller le niveau d'huile moteur. Il peut se passer un certain temps avant que le système détecte que le niveau d'huile moteur est insuffisant et que le pictogramme, ou celui avec un message apparaît sur l'écran multi-informations. Vérifier le niveau d'huile moteur et ajouter de l'huile moteur avant de reprendre la route si le pictogramme de niveau d'huile, ou celui avec un message « VERIFIER NIVEAU D'HUILE MOTEUR » apparaît.

REMARQUE

S'il n'est pas tenu compte du pictogramme/message de niveau d'huile et que le trajet se poursuit avec ce pictogramme/message actif, le moteur peut subir des dommages graves.

Ce système s'active après le réchauffement du moteur. Si la température extérieure est extrêmement basse, le véhicule devra rouler plus longtemps pour que le système puisse détecter le niveau d'huile moteur.

Panne du capteur de niveau d'huile



Si le pictogramme «  », ou ce pictogramme accompagné d'un message « VERIFIER SYSTEME », apparaît sur l'écran multi-informations lorsque le moteur tourne, il y a un problème de système dans le capteur de niveau d'huile moteur. Un signal sonore retentit également. Demander à un concessionnaire de contrôler le véhicule dès que possible.

Témoin du système de charge de la batterie de 12 volts



Ce témoin doit s'allumer lorsque le contacteur d'allumage est en position ON (II) et s'éteindre lorsque le moteur démarre. Si le témoin du système de charge s'allume vivement lorsque le moteur tourne, la batterie n'est pas en cours de charge.

Il apparaît également le pictogramme «  », ou ce pictogramme accompagné d'un message « VERIFIER SYSTEME » sur l'écran multi-informations.

Arrêter immédiatement tous les accessoires électriques. Essayer de ne pas d'utiliser d'autres commandes électriques telles que les lève-vitres. Maintenir le moteur en marche, un démarrage du moteur risque de décharger la batterie rapidement.

Passer chez un concessionnaire ou à une station-service, où vous avez la possibilité d'obtenir une assistance technique.

Le témoin du système de charge peut aussi s'allumer si la charge de la batterie IMA (assistance moteur intégrée) baisse au-dessous d'un niveau souhaité et que le moteur commence à recharger la batterie.

Ce témoin peut clignoter après le démarrage du véhicule le matin lorsque la température est en dessous de -30°C . Il cesse de clignoter une fois que la batterie IMA est réchauffée.



Ce témoin s'allume puis s'éteint lorsque le contacteur d'allumage est mis sur ON (II). Si le témoin s'allume en roulant, ceci signifie que l'un des systèmes de contrôle des émissions polluantes a peut-être un problème. Même si aucune différence de performances du véhicule n'est ressentie, il peut augmenter votre consommation de carburant et vos émissions de gaz d'échappement. Continuer de conduire risque d'entraîner des dommages graves.

Il apparaît également le pictogramme «  », ou ce pictogramme accompagné d'un message « VERIFIER SYSTEME » sur l'écran multi-informations.

Si ce témoin s'allume, s'écarter de la route en toute sécurité et couper le moteur. Redémarrer le moteur et observer le témoin. S'il reste allumé, faire vérifier votre véhicule par un concessionnaire dès que possible. Rouler avec modération jusqu'à ce que le concessionnaire ait examiné le problème. Eviter les fortes accélérations et la conduite à grande vitesse.

Demander également au concessionnaire d'inspecter votre véhicule si le témoin s'allume fréquemment, même si la procédure ci-dessus le fait disparaître.

Le témoin de dysfonctionnement peut s'allumer également avec le témoin « D ».

REMARQUE

Si le trajet se poursuit alors que le témoin de dysfonctionnement est allumé, le moteur et le système de contrôle des émissions polluantes du véhicule peuvent subir des dommages. Il est possible que ces réparations ne soient pas couvertes par la garantie du véhicule.

Si le contacteur d'allumage est mis sur ON (II) sans démarrer le moteur, le témoin de dysfonctionnement s'allume environ 20 secondes. Il s'éteint ensuite ou clignote 5 fois dans différentes conditions. Ceci est normal : c'est l'indice de l'autodiagnostic du système de contrôle des émissions polluantes.

Avertissement PGM-FI



Si ce pictogramme, ou celui accompagné d'un message « VERIFIER SYSTEME » apparaît sur l'écran multi-informations lorsque le moteur tourne, il y a un problème de système de commande du moteur. Continuer de conduire risque d'entraîner des dommages graves.

Si ce pictogramme ou celui accompagné d'un message s'affiche, s'écarter de la route en toute sécurité et couper le moteur. Redémarrer et couper le moteur au moins trois fois à des intervalles de 30 secondes environ, puis observer l'écran multi-informations. Si le pictogramme réapparaît, faire vérifier votre véhicule par un concessionnaire dès que possible. Rouler avec modération jusqu'à ce que le concessionnaire ait examiné le problème. Eviter les fortes accélérations et la conduite à grande vitesse.

Demander également au concessionnaire d'inspecter votre véhicule si le symbole « PGM-FI » s'allume fréquemment sur l'écran multi-informations, même si la procédure ci-dessus le fait disparaître.

REMARQUE

Si le trajet se poursuit alors que le symbole « PGM-FI » est allumé, le moteur et le système de contrôle des émissions polluantes du véhicule peuvent subir des dommages. Il est possible que ces réparations ne soient pas couvertes par la garantie du véhicule.

Ce symbole ou le symbole avec un message peut également apparaître si le carburant utilisé n'est pas adapté pour le climat ou les conditions régionales. Cela pourrait provoquer une perte de puissance moteur (voir page 268).



Témoin du système de freinage (rouge)

Le témoin du système de freinage s'allume normalement lorsque le contacteur d'allumage est mis sur ON (II) et en guise de rappel de contrôle du frein de stationnement. Il reste allumé si le frein de stationnement n'est pas relâché complètement.

Il apparaît également le pictogramme « », ou ce pictogramme accompagné d'un message « DESSERRER FREIN DE STATIONNEMENT » sur l'écran multi-informations.

Si le témoin du système de freinage s'allume en roulant, le niveau de liquide de frein est probablement trop bas. Appuyer légèrement sur la pédale de frein pour voir si la sensation est normale. S'il s'allume, vérifier le niveau de liquide de frein au prochain arrêt à une station-service (voir page 350).

Si le niveau de liquide est bas, amener votre véhicule chez un concessionnaire, et faire examiner le système de freinage pour déceler des fuites ou une usure des plaquettes de frein.

Il apparaît également le pictogramme « », ou ce pictogramme accompagné d'un message « LIQUIDE DE FREIN NIVEAU BAS » sur l'écran multi-informations.

Cependant, si la sensation de la pédale de frein n'est pas normale, il faut prendre des mesures immédiates. Un problème dans une partie du double circuit de freinage permettra toujours un freinage sur deux roues. La pédale de frein s'enfoncera beaucoup plus loin avant que le véhicule commence à ralentir et il faudra appuyer plus fortement sur la pédale.

SUITE

Témoin du système de freinage

Ralentir et se mettre sur le bas-côté de la route en toute sécurité. En raison de la longue distance nécessaire pour s'arrêter, il est dangereux de conduire le véhicule. Le faire remorquer et réparer dès que possible (voir **Remorquage d'urgence** à la page 441).

Si ce témoin s'allume pour une autre raison, faire vérifier votre véhicule par votre concessionnaire. Il peut s'agir d'un dysfonctionnement avec le système de distribution électronique de la force de freinage (EBD). Éviter les freinages brusques et la conduite à vitesse élevée.

S'il faut conduire le véhicule une courte distance dans cet état, le faire lentement et avec précaution.

Si le témoin ABS s'allume en même temps que le témoin du système de freinage, faire examiner votre véhicule par votre concessionnaire immédiatement.

Ouverture manuelle de la trappe à carburant

En cas de problème de système de verrouillage électrique des portes et d'incapacité à déverrouiller la porte du conducteur, utiliser le levier de déverrouillage situé derrière le couvercle gauche dans le compartiment bagages.

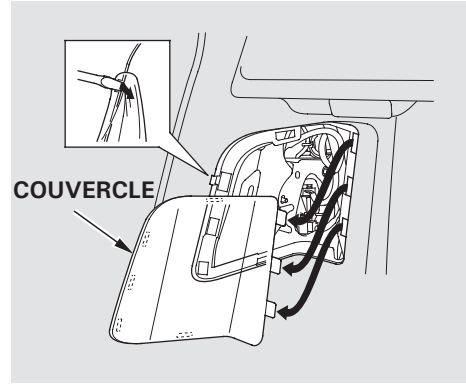

1. Ouvrir le hayon. Placer un chiffon sur le bord du couvercle pour éviter les éraflures. Le retirer en faisant levier avec précaution dans l'encoche de son bord central avec un petit tournevis à lame plate.

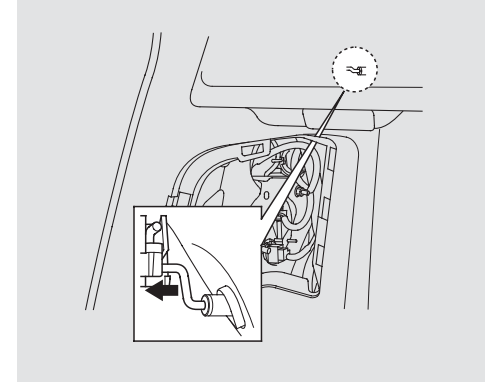

2. Pour ouvrir la trappe du réservoir de carburant, tirer le levier de déverrouillage en arrière.

Fusibles

Les fusibles du véhicule se trouvent dans deux boîtes à fusibles.

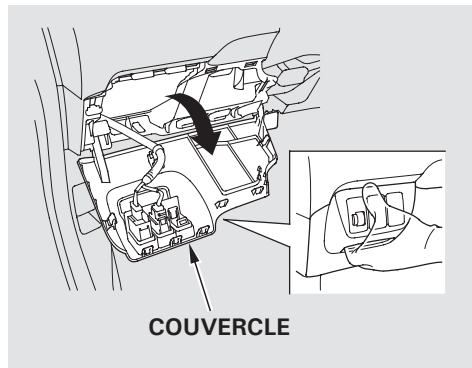

La boîte à fusible intérieure se situe sous le tableau de bord, côté conducteur. Pour y accéder, tirer le couvercle vers soi.

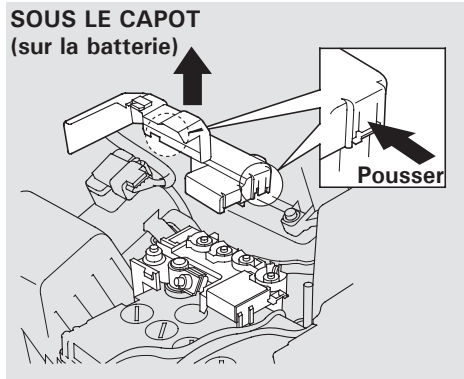

La boîte à fusible du compartiment moteur se trouve sur la borne positive de la batterie. Pour l'ouvrir, appuyer sur les languettes, comme illustré.

Contrôle et remplacement des fusibles

Si un composant électrique du véhicule cesse de fonctionner, la première chose à vérifier est un fusible grillé. Déterminer grâce au tableau des pages 438 - 440 ou au schéma sur le couvercle de boîte à fusibles ou l'étiquette des fusibles, quel ou quels fusibles contrôlent ce composant. Vérifier ces fusibles en premier lieu, mais vérifier tous les fusibles avant de décider que la cause n'est pas un fusible grillé. Remplacer les fusibles grillés et vérifier si le composant fonctionne.

1. Placer le contacteur d'allumage sur ANTIVOL (0). S'assurer que les phares et tous les autres accessoires sont hors fonction.
2. Déposer le couvercle de la boîte à fusibles.

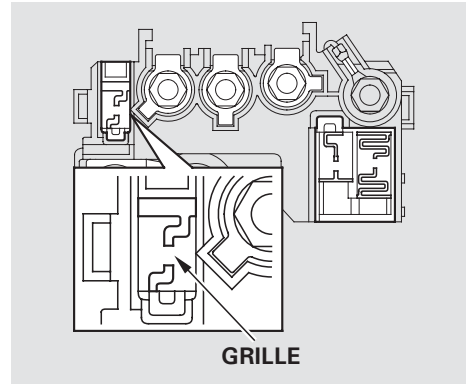

3. Vérifier chacun des grands fusibles de la boîte à fusibles sous le capot sur la batterie 12 volts en regardant le fil à l'intérieur par le dessus.

Le remplacement de ces fusibles doit être effectué par un concessionnaire.

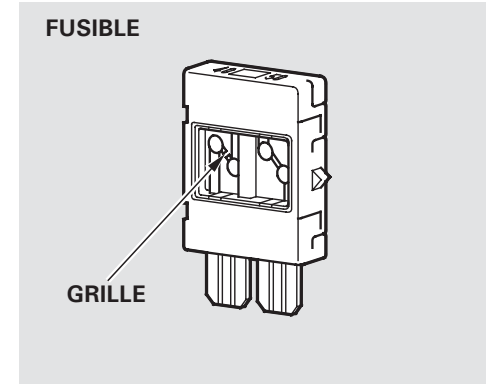

4. Vérifier chacun des grands fusibles de la boîte à fusibles intérieure en regardant le fil à l'intérieur. La dépose de ces fusibles nécessite un tournevis cruciforme.

SUITE

Fusibles

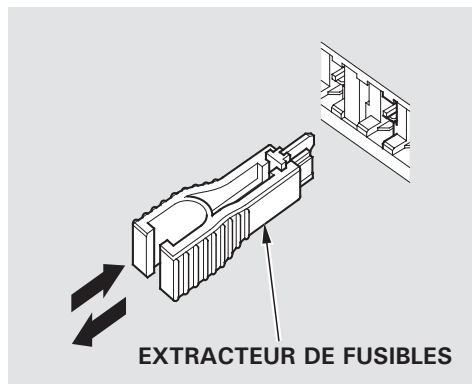

5. Vérifier les petits fusibles dans la boîte à fusible intérieure en les extrayant l'un après l'autre avec l'extracteur de fusibles fourni dans la boîte à fusible intérieure.

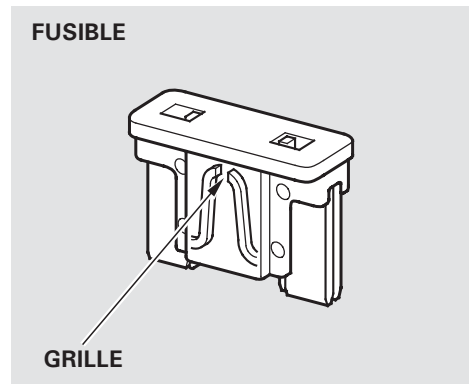

6. Rechercher un fil grillé à l'intérieur du fusible. S'il est grillé, le remplacer par l'un des fusibles de rechange d'un ampérage identique ou inférieur.

S'il est impossible de rouler avec le véhicule sans corriger le problème et qu'aucun fusible de rechange n'est disponible, prendre un fusible de la même valeur nominale ou d'une puissance inférieure de l'un des autres circuits. S'assurer de pouvoir se passer de ce circuit temporairement (par exemple la prise d'alimentation des accessoires).

Si le fusible grillé est remplacé par un fusible de rechange d'une puissance inférieure, il peut griller à nouveau. Cela n'est pas le signe d'une anomalie. Remettre un fusible du bon ampérage dès que possible.

REMARQUE

Le remplacement d'un fusible par un autre de plus forte intensité augmente considérablement le risque d'endommagement du circuit électrique. En l'absence de fusible de l'intensité correcte pour le circuit concerné, en poser un d'une intensité inférieure.

7. Si le fusible de rechange de même ampérage saute en peu de temps, il y a probablement un problème électrique grave. Laisser le fusible grillé dans ce circuit et faire vérifier votre véhicule par un technicien qualifié.

Sur les véhicules avec système audio

Lorsque le système audio est désactivé, le réglage de l'horloge dans le système audio est annulé. Il est nécessaire de réinitialiser l'horloge en respectant les instructions de la section Système audio de ce manuel d'utilisation.

Emplacements des fusibles

BOITE A FUSIBLES SOUS LE CAPOT

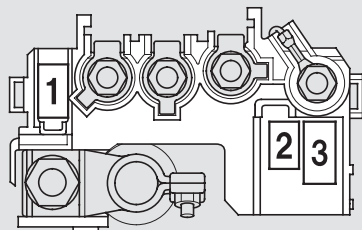

Les emplacements des fusibles sont illustrés avec des symboles sur l'étiquette des fusibles. Voir le tableau ci-dessous pour les fusibles situés dans votre véhicule.

Le remplacement de ces fusibles doit être effectué par un concessionnaire.

N°	Circuits protégés	Ampérage
1	ACG	100 A
2	EPS	60 A
3	Avertisseur sonore, feu stop	20 A

ETIQUETTE DE BOITE A FUSIBLES

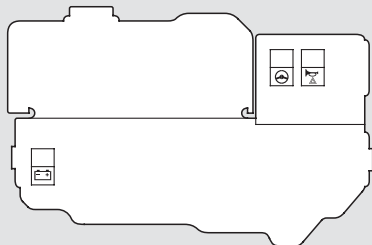

Emplacements des fusibles

Les fusibles présents dans la boîte à fusible intérieure varient légèrement selon les modèles. Les emplacements des fusibles sont indiqués sur l'image ci-dessous. Localiser le fusible en question par son numéro de fusible sur l'image et sur le tableau.

BOITE A FUSIBLES INTERIEURE

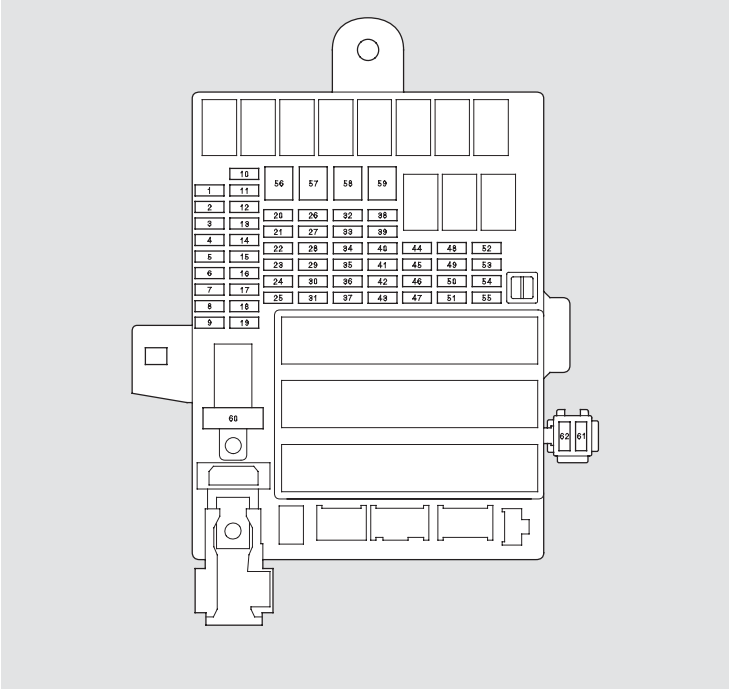

Emplacements des fusibles

Voir le tableau de cette page pour consulter les fusibles situés dans votre véhicule.

N°	Circuits protégés	Ampérage
1	Feu de recul	10 A
2	Antibrouillard arrière	10 A
3	Vitre électrique côté conducteur	20 A
4	Non utilisé	-
5	Feu de recul	10 A
6	SRS	10 A
7	MISS SOL	(10 A)
8	OPDS	7,5 A
9	Feu antibrouillard avant*	20 A
10	Chauffage, climatisation	7,5 A
11	ABS	7,5 A
12	IMA	10 A
13	Prise d'alimentation des accessoires	20 A
14	ACC	7,5 A
15	Non utilisé	-
16	Essuie-glace arrière	10 A
17	Lève-vitre électrique du passager avant	20 A
18	Lève-vitre électrique arrière droit	20 A
19	Lève-vitre électrique arrière gauche	20 A
20	Pompe d'alimentation de carburant	15 A
21	Moteur de lave-glace	15 A

N°	Circuits protégés	Ampérage
22	Compteur de vitesse	7,5 A
23	Danger	10 A
24	Avertisseur sonore, feu stop	15 A
25	Non utilisé	-
26	LAF	10 A
27	Verrouillage de porte (commutateur principal)	30 A
28	Non utilisé	-
29	Petits feux	10 A
30	Ventilateur de radiateur	30 A
31	Capteur de niveau d'huile	7,5 A
32	Feu de croisement droit	10 A
33	Bobine d'allumage	20 A
34	Feu de croisement gauche	10 A
35	Moteur de verrouillage de porte 2 (Verrouillage)	15 A
36	Moteur de verrouillage de porte 1 (Verrouillage)	15 A
37	FSR ABS/FSR VSA	30 A
38	Non utilisé	-
39	IGP	15 A
40	Siège chauffant	(20 A)
41	TPMS	7,5 A
42	IMA 1	10 A
43	Embrayage MG	7,5 A

N°	Circuits protégés	Ampérage
44	STS	(7,5 A)
45	Super-verrouillage*	20 A
	DRL*	(10 A)
46	Store	(20 A)
47	Ventilateur de condensateur	30 A
48	Feu de route gauche	10 A
49	Moteur de verrouillage de porte 2 (Déverrouillage)	15 A
50	Moteur de verrouillage de porte 1 (Déverrouillage)	15 A
51	Feu de route droit	10 A
52	DBW	15 A
53	IMA 2	10 A
54	Désembueur arrière*	20 A
55	Rétroviseur chauffant*	10 A
56	Essuie-glace avant	30 A
57	Chauffage	30 A
58	Moteur ABS	30 A
59	Désembueur arrière 1*	30 A
60	AMT	40 A
	Allumage	50 A
61	Bobine d'allumage (IN)*	15 A
62	Bobine d'allumage (EX)*	15 A

* : pour certains types

Si le véhicule doit être remorqué, faire appel à un service de dépannage professionnel. Ne jamais remorquer le véhicule en s'aidant uniquement d'une corde ou d'une chaîne. C'est très dangereux.

Il existe trois types d'équipement de remorquage professionnel.

Véhicule à plateau – L'opérateur charge le véhicule sur le plateau d'une dépanneuse. **C'est la meilleure façon de transporter le véhicule.**

Équipement de levage des roues – Le camion de remorquage utilise deux bras pivotants qui passent sous les roues avant et les soulèvent du sol. Les roues arrière restent au sol. **Il s'agit d'une manière tout à fait adaptée au remorquage du véhicule.**

Système avec élingues - La dépanneuse utilise des câbles métalliques se terminant par des crochets. Ces crochets se fixent sur des pièces du châssis ou de la suspension, les câbles permettent de soulever l'extrémité concernée du véhicule. La suspension et la carrosserie du véhicule peuvent être endommagées sérieusement. **Cette méthode de remorquage est inacceptable.**

Si, suite à des dommages, le véhicule doit être remorqué les roues avant sur le sol :

- Mettre le moteur en marche.
- Passer en position D et garder cette position pendant 5 secondes puis passer en N.
- Arrêter le moteur.
- Laisser le contacteur d'allumage en position ACCESSORY (I) afin que le volant ne se bloque pas.
- Desserrer le frein de stationnement.

REMARQUE

Un remorquage mal préparé risque d'endommager la transmission. Suivre exactement la procédure ci-dessus. S'il est impossible d'actionner le levier de vitesses ou de démarrer le moteur, votre véhicule doit être transporté les roues avant soulevées du sol.

Les roues avant sur le sol, il est déconseillé de remorquer le véhicule sur plus de 80 km et de rouler à plus de 55 km/h.

REMARQUE

Le levage ou le remorquage du véhicule par les pare-chocs entraîne des dommages importants. Les pare-chocs ne sont pas conçus pour soutenir le poids du véhicule.

SUITE

Remorquage d'urgence

Si vous décidez de remorquer votre véhicule les quatre roues au sol, veiller à utiliser une barre de remorquage bien conçue et bien fixée. Préparer le véhicule pour le remorquage, comme décrit ci-dessus et laisser le contacteur d'allumage en position ACCESSORY (I) afin que le volant ne se bloque pas. S'assurer que la radio et tous les accessoires électriques sont éteints pour éviter qu'ils n'épuisent la batterie.

REMARQUE

Le système de direction peut être endommagé si le volant de direction est verrouillé. Laisser le contacteur d'allumage en position ACCESSORY (I) position et s'assurer que le volant tourne librement avant de commencer le remorquage.

Si votre véhicule est bloqué dans le sable, la boue ou la neige, faire appel à un service de remorquage pour l'en dégager (voir page 441).

Pour de très courtes distances, par exemple pour désembourber le véhicule, il est possible d'utiliser le crochet de remorquage amovible qui se fixe sur un ancrage dans le pare-chocs avant ou arrière.

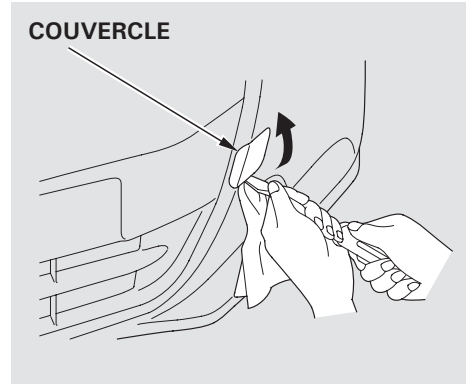

Pour utiliser le crochet de remorquage :

1. Sortir le crochet de remorquage et l'extension de la trousse à outils dans le coffre à bagages.
2. Placer un chiffon sur le bord du couvercle pour éviter les éraflures. Déposer le cache du pare-chocs avant en utilisant le plat de l'extension.

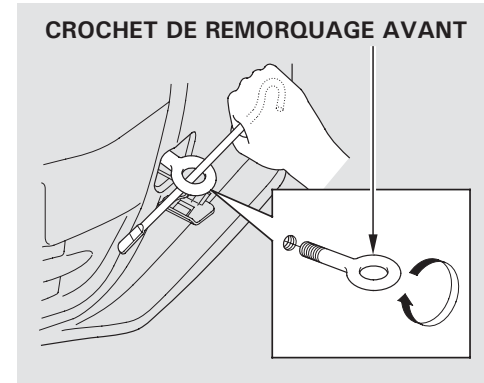

3. Visser le crochet de remorquage dans le trou de boulon situé derrière le pare-chocs, puis serrer le crochet fermement avec l'extension.

REMARQUE

Afin d'éviter d'endommager le véhicule, utiliser uniquement le crochet de remorquage sur des routes droites et planes. Ne pas procéder au remorquage sur des routes sinueuses. Le crochet de remorquage ne doit pas être utilisé pour remorquer le véhicule sur un plateau. Ne pas l'utiliser comme système d'arrimage.

Les schémas de cette section indiquent les dimensions et les capacités du véhicule, et les emplacements des numéros d'identification.

Numéros d'identification..... 446
Spécifications..... 448
Catalyseurs trois voies..... 452

Numéros d'identification

Votre véhicule compte plusieurs numéros d'identification situés à différents endroits.

1. Le numéro de châssis est estampillé sur le tablier.
2. Le numéro de moteur est estampillé sur le bloc-moteur.
3. Le numéro de transmission se trouve sur une étiquette sur le dessus de la transmission.
4. Le numéro de moteur IMA est estampillé sur le carter du moteur.

Ne pas confondre le numéro de transmission et le numéro de moteur.

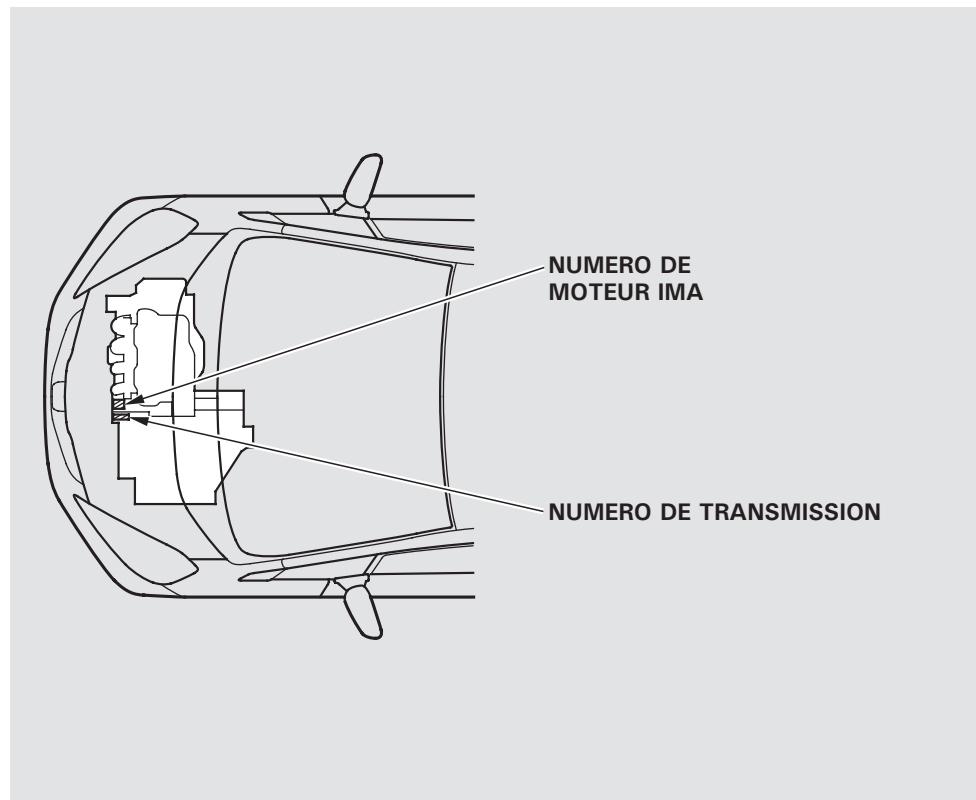

Numéros d'identification

Le numéro d'identification du véhicule (VIN) ou le numéro de châssis est moulé sur le tablier dans le compartiment moteur. Pour accéder à ce numéro, faire glisser le couvercle sur l'arrière du compartiment moteur. Veiller à fermer ce couvercle avant de refermer le capot.

La plaque d'homologation est fixée sur le montant de porte du côté gauche.

Le numéro d'identification du véhicule (VIN) figure sur une plaque fixée sur la partie supérieure du tableau de bord.

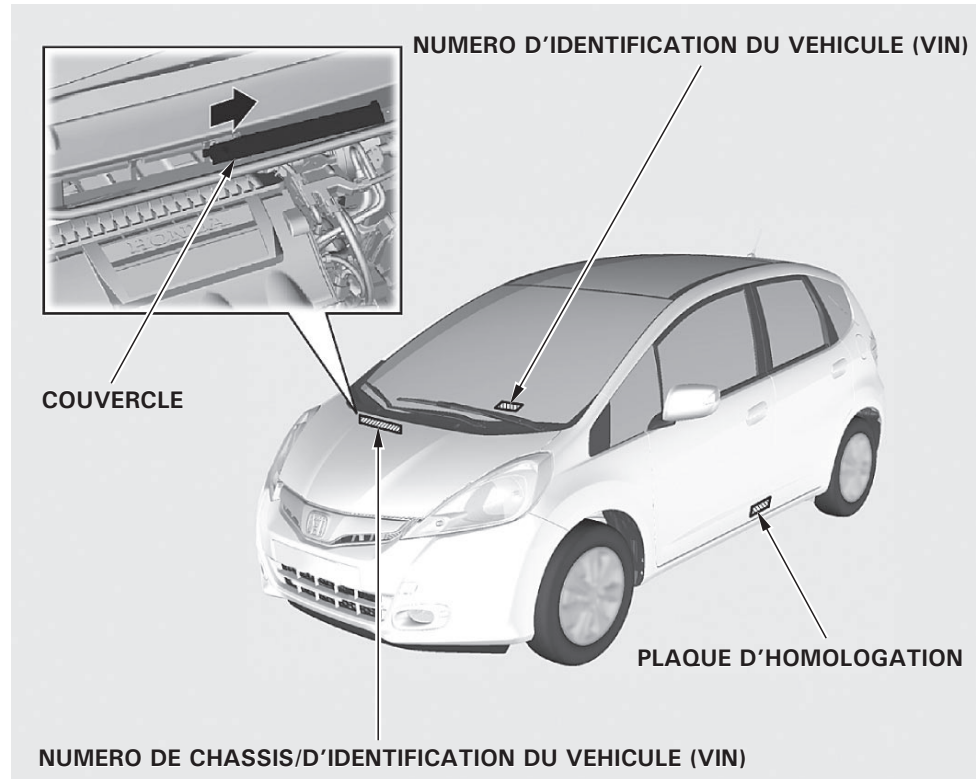

Spécifications

Dimensions

Longueur		3 900 mm
Largeur		1 695 mm
Hauteur		1 525 mm 1 655 mm*
Empattement		2 495 mm
Voie	Avant	1 495 mm
	Arrière	1 475 mm

* : avec antenne de toit

Poids

Poids à vide	1 162 – 1 209 kg
Capacité maximale Poids maximal admissible	1 600 kg
Capacité maximale Poids maximal admissible par essieu	
	(Avant) 860 kg
	(Arrière) 750 kg

Moteur

Type	Moteur à essence quatre temps SOHC i-VTEC à refroidissement par eau avec moteur électrique hybride
Alésage x course	73 x 80 mm
Cylindrée	1 339 cm ³
Taux de compression	10,8 : 1
Bougie d'allumage*	NGK : DILFR6J11

* : consulter un concessionnaire pour un remplacement.

Capacités

Réservoir de carburant		Environ 40 ℓ
Liquide de refroidissement moteur	Vidange* ¹	4,56 ℓ
	Total	5,05 ℓ
Huile moteur	Vidange* ²	
	Avec remplacement du filtre	3,6 ℓ
	Sans remplacement du filtre	3,4 ℓ
	Total	4,2 ℓ

*1 : y compris le liquide de refroidissement dans le réservoir de réserve et celui restant dans le moteur.

Capacité du réservoir de réserve : 0,44 ℓ

*2 : en excluant l'huile restant dans le moteur

Spécifications

Capacités

Boîte de vitesses automatique Liquide (CVTF)	Vidange	2,8 ℓ
	Total	5,0 ℓ
Réservoir du lave-glace de pare-brise		2,5 ℓ

Pneumatique

Taille	Avant/ Arrière	175/65 R15 84H
	Roue de secours	T135/80 D15 99M
Pression		Pour plus d'informations, voir l'étiquette d'informations relatives aux pneus sur le montant de porte côté conducteur ou demander au concessionnaire.

Système de freinage

Type	A servofrein
Avant	A disques ventilés
Arrière	A disques pleins
Stationnement	Type levier à main

Batterie

Capacité	12 V – 28 AH/5 HR 12 V – 35 AH/20 HR 12 V – 32 AH/5 HR* 12 V – 40 AH/20 HR*
----------	--

Fusibles

Habitacle	Voir page 439 ou l'étiquette de fusibles fixée à l'intérieur de la trappe de la boîte à fusibles sous la colonne de direction.
Sous le capot	Voir page 438 ou le couvercle de la boîte à fusibles.

* : pour certains types

Compresseur d'air TRK Honda

Niveau de pression acoustique d'émission pondéré A	80 ± 5 dB (A)
Niveau de puissance acoustique pondéré A	91,5 ± 5 dB (A)

Eclairage

Phares	12 V – 60/55 W
Clignotants avant	12 V – 21 W (orange)
Feux de position avant	12 V – 5W
Clignotants latéraux (aile)*1	12 V – 5W
Clignotants latéraux (rétroviseurs)*1	Type à LED*2
Clignotants arrière	12 V – 21 W (orange)
Feux stop/feux arrière	Type à LED*2
Feux de recul	12 V – 16 W
Feux antibrouillard avant*1	12 V – 55 W (H11)
Antibrouillard arrière	12 V – 21 W
Eclairage de plaque d'immatriculation	12 V – 5 W
Troisième feu stop	Type à LED*2
Lampes de lecture	12 V – 8 W
Plafonnier	Arrière 12 V – 8 W
Eclairage du compartiment à bagages	12 V – 5 W

*1 : pour certains types

*2 : le remplacement d'une ampoule de feu doit être effectué par votre concessionnaire.

Catalyseurs trois voies

Les convertisseurs catalytiques trois voies doivent fonctionner à haute température pour que les réactions chimiques puissent se produire. Ils peuvent enflammer tout matériau combustible à proximité. Stationner le véhicule à l'écart d'herbes hautes, de feuilles mortes ou d'autres éléments inflammables.

Toujours utiliser du carburant sans plomb. Même une petite quantité de carburant au plomb peut contaminer les métaux du catalyseur, rendant les convertisseurs catalytiques trois voies inopérants.

A

Accessoires et modifications	276
ACCESSORY (position de la clé de contact)	156
Additifs, huile moteur	345
Airbag (SRS)	13, 30
Airbags avant	13, 32
Airbags latéraux	13, 39
Comment fonctionnent les airbags latéraux	39
Risques pour les enfants	48
Airbags rideaux latéraux	14, 40
Ajout de liquide de refroidissement moteur	345
Alarme de vitesse	116
Allumage	
Clés	153
Contacteur	156
Ampoules de phares halogènes	355
Ampoules, halogène	355, 362
Ancrage amovible	176
Ancrages inférieurs	59
Antenne de toit	392
Antenne	392
Antigel	345

ANTIVOL (position de la clé de contact)	156
Appuis-tête	169
Arrêt automatique au ralenti	297
Témoin	299
ATTENTION, explication	iii
Avant de conduire	267
Avertissement PGM-FI	430
AVERTISSEMENT, explication	iii
Avertisseur sonore	3, 136
AVIS, explication	i

B

Batterie (12 volts)	
Démarrage de secours	421
Maintenance	382
Remplacement	384
Spécifications	451
Témoin du système de charge	84, 428
Batterie de 12 volts	382
Batterie déchargée	421
Batterie IMA	iv
Boîte à gants inférieure	188
Boîte à gants supérieure	188

Boîte à gants	188
Bougies d'allumage	449

C

Câble d'adaptateur USB	225, 233
Cache du compartiment à bagages	179
Cache-bagages	179
Capacité de charge du véhicule	279
Capot, ouverture	270
Carburant	268
Economie	274
Filtre	352
Indice d'octane exigé	268
Jauge	94
Réservoir, faire le plein	269
Système de coupure	273
Témoin de niveau de carburant bas	91
Trappe et bouchon de remplissage	269
Ceintures de sécurité sous-abdominales/thoraciques	18, 26
Ceintures de sécurité	11, 23, 26

SUITE

Index

Ceintures de sécurité.....	11, 26
Ancrage amovible.....	176
Ceinture de sécurité sous- abdominale/thoracique.....	18, 26
Composants du système.....	23
Informations complémentaires.....	23
Maintenance	28
Nettoyage.....	395
Prétensionneurs automatiques de ceinture de sécurité	27
Remplacement.....	28
Témoin et signal sonore de rappe.....	23, 83
Utilisation pendant la grossesse	21
Chaînes, pneus	380
Changement de file.....	142
Changement de voie, signalement ...	142
Chauffages de siège.....	178
Chauffages, siège.....	178
Cirage et polissage.....	391
Clés.....	153
Clignotants d'urgence.....	147
Clignotants.....	142
Clignotants, feux de détresse	147
Climatisation.....	198
Maintenance	366
Utilisation	198

Coffre à bagages, comment transporter	279
Coffre à bagages, rangement.....	278
Commande d'intensité lumineuse, tableau de bord.....	146
Commandes audio à distance	241
Commandes, instruments et.....	79
Commutateur de feux de croisement	142
Compartiment de la console avant...	191
Compartiment réfrigéré	189
Compensation du volume asservie à la vitesse (SVC)	215
Compte-tours	94
Compteur de vitesse	94
Compteurs, jauges	82, 93
Conduite.....	281
Dans de mauvaises conditions météorologiques.....	311
Economie.	274
Contrôles de maintenance par le propriétaire	341
Convertisseur catalytique trois voies.....	452
Convertisseur catalytique	452
Cric, pneu.....	400

Cuir, nettoyage	394
CVTF	348

D

DANGER, explication	iii
Dangers du monoxyde de carbone	76
Dégivrage des vitres	202
Démarrage de secours	421
Démarrage du moteur.....	283
Avec une batterie déchargée	421
Par temps froid à haute altitude....	283
Dépanneuse, remorquage d'urgence	441
Descriptions techniques Convertisseur catalytique trois voies.....	452
Désembueur de lunette arrière	147
Désembueur, vitre arrière.....	147
Dimensions du véhicule	448
Dimensions	458
Direction assistée électrique (EPS) Pictogramme	110
Témoin	88

SUITE

Dispositif de retenue	
supplémentaire.....	13, 30
Composants du système.....	30
Entretien.....	43
Témoin du SRS.....	41, 86
Dispositif de retenue pour enfant	
pour les pays de l'UE.....	57
Dispositif de retenue pour enfant.....	51
Système de désactivation de	
l'airbag avant côté passager.....	34
Dispositif de retenue, enfant.....	44
Dispositifs de retenue pour	
enfant.....	55, 56
Ancrages inférieurs.....	59
Points d'ancrage pour sangle.....	70

E

Eclairage	
Clignotant.....	142
Position.....	142
Remplacement d'ampoules.....	353
Témoin.....	90
Eclairage intérieur.....	194
Economètre.....	286
Economie, carburant.....	274

Ecran multi-informations.....	96
Elément de filtre à air.....	351
Elément de filtre, air.....	351
Enregistreurs de données.....	ii
Entreposage du véhicule.....	387
Entretien extérieur.....	389
Equipements de sécurité.....	10
Airbags.....	13
Ceintures de sécurité.....	11
Equipements.....	197
Essence.....	268
Economie de carburant.....	274
Filtre.....	352
Indice d'octane exigé.....	268
Jauge.....	94
Ravitaillement en carburant.....	269
Remplissage du réservoir de	
carburant.....	269
Témoin de niveau de carburant	
bas.....	91
Essuie-glace et lave-glace de vitre	
arrière.....	141
Essuie-glaces intermittents	
automatiques.....	139
Essuie-glaces	
Fonctionnement.....	138
Remplacement.....	371

Etiquette, certification.....	447
Etiquettes d'avertissement,	
emplacement.....	77
Etiquettes de sécurité,	
emplacement.....	77
Extérieur, nettoyage.....	390

F

Feu antibrouillard arrière.....	144, 145
Feu antibrouillard avant.....	145
Feux arrière, remplacement des	
ampoules.....	358
Feux de détresse.....	147
Feux de jour.....	143
Feux de position.....	142
Filtre à pollen.....	367
Filtre à poussière et à pollen.....	367
Filtres	
Carburant.....	352
Filtre à air.....	351
Poussière et pollen.....	367
Fonctionnement du régulateur	
de vitesse.....	246
Frein de stationnement.....	186

SUITE

Index

Freinage d'urgence	186
Freins	
Indicateur de système.....	85, 431
Indicateurs d'usure	301
Liquide.....	350
Remplacement d'ampoules	354
Rodage, garnitures neuves	268
Stationnement.....	186
Système anti-blocage (ABS)	302
Fumées d'échappement.....	76
Fusibles, contrôle.....	434

G

Galerie de toit.....	280
Gonflage, pneu adapté.....	376
Grossesse, utilisation des ceintures de sécurité.....	21

H

Haute altitude, démarrage	283
Hayon	164
Ouverture	164
Heure, réglage.....	243

Horloge	243
Huile	
Contrôle du moteur.....	271
Tableau sélection de la viscosité adéquate	344
Témoin de niveau	426
Témoin de pression	84, 425
Vidange, échéances	315, 334, 335

I

Imprévus, parer	397
Inclinaison des dossiers	167
Indicateur de température extérieure.....	106
Indicateurs de température.....	91
Indicateurs d'usure des plaquettes de frein à disque	301
Indications d'erreur	
iPod.....	229
Lecteur de CD	222
Lecteur flash USB	237
Indice d'octane exigé, essence	268
Information au sujet du remplacement	
Ampoules des feux.....	353
Balais d'essuie-glace	371

Batterie.....	384
Bougies d'allumage.....	449
Élément de filtre à air	351
Filtre à carburant.....	352
Filtre à poussière et à pollen.....	367
Fusibles	434
Pneus.....	378
Programme	334, 335
Système de rappel d'entretien	315
Inspection, pneus	376
Intervalles d'entretien	315, 334, 335
Introduction	i
iPod.....	223

J

Jantes en aluminium, nettoyage	391
Jauge de charge/assistance.....	95
Jauge, huile moteur.....	272
Jauges.....	93
Carburant.....	94
Charge/assistance	95
Compte-tours	94
Compteur de vitesse	94

L

Lampes de lecture.....	194
Lavage	390
Lave-glaces, pare-brise	
Contrôle du niveau de liquide.....	347
Fonctionnement	139
Lecteur de CD	216
Lecteur de disque.....	216
Lecteur flash USB.....	230
Limites de charge.....	448
Liquide de refroidissement	
moteur	272, 345
Liquide de refroidissement	
Ajout	345
Contrôle	272
Indicateurs de température.....	91
Solution appropriée.....	345
Liquides	
Frein	350
Lave-glaces de pare-brise	347
Transmission automatique	
(CVT).....	348
Liste de contrôle, avant de	
conduire	282
Luminosité du tableau de bord.....	146

M

Maintenance	313
Contrôles de maintenance par	
le propriétaire	341
Enregistrement	339
Programme	334-338
Sécurité	314
Système de rappel d'entretien	315
Messages de sécurité	iii
Messages d'erreur du lecteur	
de CD.....	222
Mesures importantes concernant la	
sécurité.....	8
Miroir de courtoisie.....	192
Mise du véhicule sur cric	399
Mode ECON	151
Modification de votre véhicule	276
Moteur	
Démarrage.....	283
Huile, quel type utiliser	343
Indicateurs de température du	
liquide de refroidissement	91
Si le moteur refuse de	
démarrer	419
Spécifications.....	449
Surchauffe.....	423
Témoin de dysfonctionne-	
ment.....	83, 429

Témoin de niveau d'huile	426
Témoin de pression d'huile.....	84, 425
MP3	217, 231

N

Nettoyage de la sellerie	393
Nettoyage de l'intérieur.....	393
Nettoyage des vitres	390
Nettoyage du vinyle	394
Nettoyage	
Diffuseurs de parfums.....	395
Antenne de toit	392
Ceintures de sécurité.....	395
Cuir	394
Extérieur	390
Habitacle	393
Jantes en aluminium	391
Tapis de sol	393
Vinyle	394
Vitres.....	394
Nettoyants de type solvant.....	390
Niveau de liquide de	
refroidissement bas	272
Numéro de châssis	446, 447

SUITE

Index

Numéro de moteur IMA.....	446
Numéro de moteur	446
Numéro d'identification du véhicule	447
Numéro d'identification, véhicule	447
Numéros identification	446, 447

O

Odomètre	105
Odomètre, trajet	105
ON (position de la clé de contact)	156
Ordinateur trajet.....	100
Outils, changement de pneu	400
Ouverture du capot.....	270
Ouverture du hayon	164
Ouverture manuelle de la trappe à carburant.....	433

P

Paramètres personnalisés	113
Pare-brise	
Essuie-glaces intermittents	
automatiques	139
Lave-glaces.....	139
Nettoyage.....	138, 394

Parer aux imprévus.....	397
Pare-soleil.....	191
Permutation, pneu.....	377
Phares	
Allumage	142
Éclairage automatique	143
Feux de croisement, allumage.....	142
Feux de jour.....	143
Réglage de la distribution des phares.....	149
Réglage du faisceau	355
Remplacement des ampoules halogènes	355
Témoin de feux allumés	90
Témoin de feux de route	90
Signal sonore de rappel	142
Pictogrammes d'avertissement du système, écran multi- informations.....	110, 111, 112
Plafonnier	193
Plaque d'homologation.....	447
Pneu crevé, changement.....	399
Pneu, comment remplacer un pneu crevé	399
Pneus d'hiver	379
Pneus neige	379
Pneus usés	376

Pneus.....	375
Chaînes.....	380
Contrôle d'usure.....	376
Équilibrage	377
Gonflage	375
Inspection.....	376
Maintenance	377
Neige	379
Permutation	377
Pressions de gonflage.....	375
Remplacement.....	378
Roue galette	398
Spécifications.....	379, 450
TRK (kit de réparation provisoire).....	406
Poids maximal admissible.....	448
Point mort (N).....	293
Points d'ancrage pour sangle.....	70
Polissage et cirage	391
Porte-gobelets	189
Porte-manteau	192
Portes	
Super-verrouillage.....	158
Verrouillage centralisé des portes.....	157
Verrouillage et déverrouillage	157

SUITE

Position de marche arrière (R)	293
Positions du levier de vitesses	
Transmission automatique	
(CVT).....	292
Pressions de gonflage, pneus	375
Prétensionneurs automatiques de	
ceinture de sécurité	27
Prise d'entrée auxiliaire.....	242
Procédures à la station-service.....	269
Protection anticorrosion.....	396
Protection des adultes et des	
adolescents	15
Conseils pour les femmes	
enceintes	21
Mesures de sécurité	
supplémentaires	21
Protection des enfants	44
Protection des enfants de grande	
taille	72
Protection des jeunes enfants	53
Protection des nourrissons.....	51
Utilisation des ancrages	
inférieurs.....	59
Utilisation des dispositifs de retenue	
pour enfant avec des sangles	
d'ancrage.....	70

R

Rabattement des rétroviseurs.....	185
Rabattre les sièges arrière	174
Rangement sous le siège.....	191
RDS.....	208
Réglage de l'horloge	243
Réglage de l'intensité d'éclairage	
des phares.....	142
Réglages du volant	152
Verrouillage antivol de colonne	
de direction	156
Réglages par défaut.....	113, 134
Remettre les sièges arrière	
en place	173
Remorquage d'urgence	441
Remorquage	
Crochet de remorquage	443
Dépanneuse	441
Remplacement d'ampoules	
Clignotants arrière	358
Clignotants avant.....	357
Clignotants latéraux (aile).....	360
Eclairage du compartiment	
à bagages	365
Eclairage de plaque	
d'immatriculation	361

Eclairage intérieur	363
Feu antibrouillard arrière.....	358
Feux antibrouillard avant	362
Feux de recul.....	358
Feux de position avant.....	358
Feux stop.....	354
Feux stop/feux arrière	354
Phares.....	355
Spécifications.....	451
Troisième feu stop	354
Remplacement des ceintures de	
sécurité après un accident.....	28
Remplacement d'un pneu crevé	399
Remplissage du réservoir de	
carburant.....	269
Réservoir de réserve, liquide de	
refroidissement moteur	272, 345
Retouche de peinture.....	392
Rétroviseur intérieur.....	184
Rétroviseur.....	184
Rétroviseurs chauffants.....	185
Rétroviseurs extérieurs	184
Rétroviseurs.....	184
Chauffants.....	185
Rabattement.....	185
Réglage.....	184

SUITE

Index

Rodage d'un véhicule neuf.....	268
Rodage, véhicule neuf.....	268
Roue de secours.....	398, 399
Galette.....	398
Gonflage.....	398
Spécifications.....	450
Roue galette.....	398
Roues	
Clé de boulon.....	401
Géométrie et équilibrage.....	377
Nettoyage des alliages d'aluminium.....	391
Réglage de la direction.....	152
Roue galette.....	398

S

Sécurité des enfants.....	44
Ancrages inférieurs.....	59
Dispositifs de retenue pour enfant.....	55, 56
Enfants de grande taille.....	72
Jeunes enfants.....	53
Nouveaux-nés.....	51
Rappels importants concernant la sécurité.....	44, 49

Risques avec les airbags.....	45, 48
Sangles d'ancrage.....	70
Sièges rehausseurs.....	73
Sur quel siège un enfant doit-il s'asseoir?.....	45
Sécurité du conducteur et des passagers.....	7
Sélection de la langue.....	132
Siège avant.....	167
Airbags.....	13, 32
Accoudoir.....	168
Chauffage.....	178
Réglage.....	167
Sièges arrière, rabattement.....	173, 174
Sièges bébés.....	55
Ancrages inférieurs.....	59
Points d'ancrage pour sangle.....	70
Sièges, réglage.....	167
Signallement des changements de direction.....	142
Soin des CD.....	238
Sorties d'air (bouches d'aération)....	198
Soubassement, nettoyage.....	396
SRS, informations supplémentaires...	30

Comment fonctionnent les airbags avant.....	32
Comment fonctionne le témoin SRS.....	41
Comment fonctionnent les airbags latéraux.....	39
Composants du SRS.....	30
Entretien du SRS.....	43
Mesures de sécurité supplémentaires.....	43
Prétensionneurs automatiques de ceinture de sécurité.....	27
START (position de la clé de contact).....	157
Stationnement au-dessus d'objets inflammables.....	300
Stationnement.....	300
Store.....	182
Super-verrouillage.....	158, 161
Surchauffe du radiateur.....	423
Surchauffe, moteur.....	423
Système antidémarrage.....	155
Système audio stéréo.....	205
Système audio.....	205

SUITE

Système d'aide au démarrage en côte	306
Système de commande de la climatisation.....	198
Système de contrôle électronique de trajectoire (VSA)	304
Système de désactivation de l'airbag avant côté passager	33
Témoin	42
Système de freinage antiblocage (ABS) Fonctionnement	302
Témoins lumineux	86, 302
Système de freinage.....	301
Système de rappel d'entretien CVTF	326
Système de rappel d'entretien	315
Système de réglage des phares.....	148
Système de surveillance de la pression des pneus (TPMS)	307
Système de téléphonie mains-libres (HFT)	249
Système Eco Assist.....	284
Système IMA.....	iv
Précautions.....	v

T

Tableau de bord	2, 80, 82
Tableau de spécifications du lubrifiant.....	449
Tableau de spécifications	448
Tableau des capacités.....	449
Tapis de sol.....	393
Télécommande.....	160
Témoin de dysfonctionnement... 83, 429	
Témoin de frein de stationnement et de système de freinage.....	85, 431
Témoin de message système	86
Témoin de niveau de carburant bas... 91	
Témoin de pression d'huile faible	84, 425
Témoin du niveau de charge de la batterie IMA.....	103
Témoin du régulateur de vitesse.....	84
Témoin du SRS.....	41, 86
Témoin du système de charge... 84, 428	
Témoins de rappel.....	82
Témoins, tableau de bord.....	82
Témoins/Pictogrammes..... 83, 110	
ABS (freinage antiblocage)	86, 302
Activation du VSA	89, 304

Arrêt automatique au ralenti.....	297
Ceinture de sécurité.....	83
Clé (système antidémarrage)	84
Clignotants et feux de détresse	90
Désactivation de l'airbag avant côté passager	42
EPS	88
Feux de route	90
Frein (stationnement et système de freinage).....	85, 431
Niveau bas de carburant.....	91
Niveau d'huile.....	426
Message système.....	86
Mode ECON	87
Ouverture de porte/hayon	84
PGM-FI.....	430
Phares allumés	90
Pression basse des pneus/ TPMS.....	307
Pression d'huile faible.....	84, 425
Rappel d'entretien	315
Régulateur de vitesse.....	84
SRS.....	86
Système de charge.....	84, 428
Système IMA	87

SUITE

Index

Témoin de dysfonctionnement.....	83, 429
Température basse	91
Température élevée	91
VSA.....	89, 304
Temps froid, démarrage.....	283
Tissu, nettoyage	394
Totaliseur partiel.....	105
Touche ECON	151
Transmission	
Changement de vitesse sur la transmission automatique	291
Numéro d'identification.....	446
Sélection du liquide.....	349
Vérification du niveau de liquide, automatique	348
Transport de bagages.....	278
TRK Honda	406
Troisième feu stop	354

U

Urgences.....	397
Avertissement PGM-FI.....	430
Batterie, démarrage de secours ...	421
Contrôle des fusibles	434
Démarrage de secours	421

Feux de détresse.....	147
Kit d'enduit d'étanchéité de pneu	406
Remorquage	441
Remplacement d'un pneu crevé ...	399
Surchauffe du moteur.....	423
Témoin de dysfonctionnement	429
Témoin de niveau d'huile	426
Témoin de pression d'huile faible	425
Témoin du système de charge.....	428
Témoin du système de freinage ...	431
Trappe de remplissage de carburant, ouverture manuelle.....	433
TRK Honda	406
Usure des pneus.....	376
Utilisation correcte de la ceinture de sécurité.....	18

V

Vapeur s'échappant du moteur	423
Ventilateur, intérieur	201
Ventilation	202
Verrouillage antivol de colonne de direction	156
Verrouillage centralisé des portes ...	157

Verrouillages	
Antivol de colonne de direction	156
Hayon	164
Porte, sécurité enfant	159
Super-verrouillage.....	158
Trappe à carburant.....	269
Verrouillage centralisé des portes.....	157
Vidange de l'huile	
Quand.....	315, 335
VIN	447
Viscosité, huile	344
Vitres électriques	180
Vitres	
Arrière, désembueur	147
Inversion automatique	181
Nettoyage.....	394
Utilisation des vitres électriques ..	180

W

WMA	217, 231
-----------	----------

Description du contenu de la « Déclaration de conformité CE »

Declaration of Conformity

The Council Directive 2006/42/EC Machinery
Declare in sole responsibility that the equipment
Designation of Machinery: Pantograph Jack
Model: SNB, SJD, S2A, SAH

Type: Honda Type-A, Honda Type-B, Honda Type-C, Honda Type-D

Is herewith confirmed to comply with the requirements set out in the Council Directive 2006/42/EC.

For the evaluation of compliance with the directive, the following standards were applied:

EN1494:2000+A1:2008 according to Annex I of 2006/42/EC.

Technical File Compiler: Honda Motor Europe Ltd. Aalst Office wijngaardveld 1 (Noord V), 9300 Aalst, Belgium

This declaration is based on:

Third party testing performed by the Notified Body TUV Rheinland, Product Safety GmbH
Registration Number: AM50100492 0001/JAPAN (MODEL SNB, SJD, S2A).

AM50118203 0001/CHINA (MODEL SAH).

TUV Rheinland Technical Report No.: 1213870 001-002/JAPAN.

15025133 001/CHINA



Note: This declaration becomes invalid, if technical or operational modifications are introduced without the manufacturers consent.

Names and Signature:

Type; Honda Type-A, Honda Type-B, Honda Type-C

RIKENKAKI CO.,LTD.

5-6-12 Chiyoda Sakado-shi, Saitama 350-0214 JAPAN

Type; Honda Type-D

CHANGZHOU RIKENSEIKO MACHINERY CO.,LTD.

No.1903 Zhongwu Ave. Zhonglou Changzhou, Jiangsu CHINA

Date and Place:01.12.2009 Saitama/JAPAN

President

Déclaration de conformité

La Directive du Conseil 2006/42/CE relative aux machines

Déclare sous sa seule responsabilité que l'appareil

Désignation de la machine : Pantograph Jack

Modèle : SNB, SJD, S2A, SAH

Type : Honda Type-A, Honda Type-B, Honda Type-C, Honda Type-D

Par la présente, est conforme aux exigences de la Directive du Conseil 2006/42/CE.

Pour l'évaluation de la conformité à la directive, les normes suivantes ont été appliquées :

EN1494:2000+A1:2008 selon l'Annexe I de 2006/42/CE.

Rédacteur du fichier technique : Honda Motor Europe Ltd. Aalst Office wijngaardveld 1 (Noord V), 9300 Aalst, Belgique

Cette déclaration se fonde sur :

Essais tiers réalisés par l'organisme agréé TUV Rheinland, Product Safety GmbH

Numéro d'inscription : AM50100492 0001/JAPON(MODELE SNB, SJD, S2A).

AM50118203 0001/CHINE(MODELE SAH).

N°du Rapport technique TUV Rheinland : 1213870 001-002/JAPON

15025133 001/CHINE

Remarque : Cette déclaration devient nulle si des modifications techniques ou fonctionnelles sont effectuées sans l'approbation des fabricants.

Noms et signataires :

Type : Honda Type-A, Honda Type-B, Honda Type-C

RIKENKAKI CO.,LTD.

5-6-12 Chiyoda Sakado-shi,Saitama 350-0214 JAPON

Type : Honda Type-D

CHANGZHOU RIKENSEIKO MACHINERY CO.,LTD.

No.1903 Zhongwu Ave. Zhonglou Changzhou, Jiangsu CHINE

Date et lieu :01.12.2009 Saitama/JAPON
